

ỦY BAN NHÂN DÂN PHƯỜNG KIM LIÊN  
BAN QUẢN LÝ DỰ ÁN ĐẦU TƯ – HẠ TẦNG



**BÁO CÁO ĐỀ XUẤT  
CẤP GIẤY PHÉP MÔI TRƯỜNG**

Của Dự án:

**XÂY DỰNG TRƯỜNG THCS ĐÔNG ĐA**

Địa điểm: phường Kim Liên, thành phố Hà Nội.

( Bản bổ sung theo Thông báo số 435/TB-SNNMT ngày 13/3/2026)

Hà Nội, tháng 3 năm 2026

ỦY BAN NHÂN DÂN PHƯỜNG KIM LIÊN  
BAN QUẢN LÝ DỰ ÁN ĐẦU TƯ – HẠ TẦNG



**BÁO CÁO ĐỀ XUẤT  
CẤP GIẤY PHÉP MÔI TRƯỜNG**

Của Dự án:

**XÂY DỰNG TRƯỜNG THCS ĐÔNG ĐA**

Địa điểm: phường Kim Liên, thành phố Hà Nội.

( Bản bổ sung theo Thông báo số 435/TB-SNNMT ngày 13/3/2026)

CHỦ DỰ ÁN ĐẦU TƯ

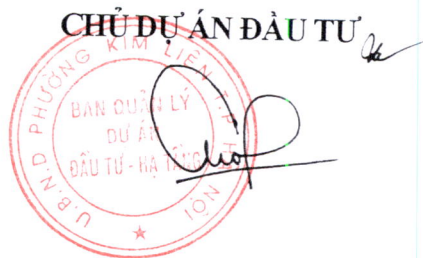

GIÁM ĐỐC

*Nguyễn Việt Cường*

Hà Nội, tháng 3 năm 2026

**MỤC LỤC**

<b>DANH MỤC CÁC TỪ VIẾT TẮT.....</b>	<b>IV</b>
<b>DANH MỤC BẢNG.....</b>	<b>V</b>
<b>DANH MỤC HÌNH.....</b>	<b>VI</b>
<b>CHƯƠNG I.....</b>	<b>1</b>
<b>THÔNG TIN CHUNG VỀ DỰ ÁN ĐẦU TƯ.....</b>	<b>1</b>
1.1. TÊN CHỦ DỰ ÁN ĐẦU TƯ:.....	1
1.2. TÊN DỰ ÁN ĐẦU TƯ.....	2
1.3. CÔNG SUẤT, CÔNG NGHỆ, SẢN PHẨM CỦA DỰ ÁN ĐẦU TƯ.....	13
1.3.1. Công suất của dự án đầu tư.....	13
1.3.2. Công nghệ sản xuất của dự án, đánh giá việc lựa chọn công nghệ sản xuất của dự án.....	27
1.3.3. Sản phẩm của dự án đầu tư:.....	27
1.4. NGUYÊN LIỆU, NHIÊN LIỆU, VẬT LIỆU, ĐIỆN NĂNG, HÓA CHẤT SỬ DỤNG, NGUỒN CUNG CẤP ĐIỆN, NƯỚC CỦA DỰ ÁN ĐẦU TƯ:.....	27
1.4.1. Nguyên, nhiên, vật liệu, hóa chất sử dụng trong giai đoạn xây dựng.....	27
1.4.2. Nguyên, nhiên, vật liệu, hóa chất sử dụng trong giai đoạn vận hành.....	32
1.5. CÁC THÔNG TIN KHÁC LIÊN QUAN ĐẾN DỰ ÁN ĐẦU TƯ.....	35
1.5.1. Biện pháp tổ chức thi công.....	35
1.5.2. Tổng vốn đầu tư.....	40
1.5.3. Tiến độ thực hiện dự án.....	40
<b>CHƯƠNG II.....</b>	<b>41</b>
<b>SỰ PHÙ HỢP CỦA DỰ ÁN ĐẦU TƯ VỚI QUY HOẠCH, KHẢ NĂNG CHỊU TẢI CỦA MÔI TRƯỜNG.....</b>	<b>41</b>
2.1. SỰ PHÙ HỢP CỦA DỰ ÁN ĐẦU TƯ VỚI QUY HOẠCH BẢO VỆ MÔI TRƯỜNG QUỐC GIA, QUY HOẠCH TỈNH, PHÂN VÙNG MÔI TRƯỜNG:.....	41
2.2. SỰ PHÙ HỢP CỦA DỰ ÁN ĐẦU TƯ ĐỐI VỚI KHẢ NĂNG CHỊU TẢI CỦA MÔI TRƯỜNG.....	41
<b>CHƯƠNG III.....</b>	<b>43</b>

<b>ĐÁNH GIÁ HIỆN TRẠNG MÔI TRƯỜNG NƠI THỰC HIỆN DỰ ÁN ĐẦU TƯ</b>	<b>43</b>
3.1. DỮ LIỆU VỀ HIỆN TRẠNG MÔI TRƯỜNG VÀ TÀI NGUYÊN SINH VẬT	43
3.2. MÔ TẢ VỀ MÔI TRƯỜNG TIẾP NHẬN NƯỚC THẢI CỦA DỰ ÁN	43
3.2.1. Đặc điểm tự nhiên khu vực nguồn nước tiếp nhận nước thải	43
3.2.2. Chất lượng nguồn tiếp nhận nước thải	43
3.3. ĐÁNH GIÁ HIỆN TRẠNG CÁC THÀNH PHẦN MÔI TRƯỜNG ĐẤT, NƯỚC, KHÔNG KHÍ NƠI THỰC HIỆN DỰ ÁN:	44
<b>CHƯƠNG IV</b>	<b>49</b>
<b>ĐÁNH GIÁ, DỰ BÁO TÁC ĐỘNG MÔI TRƯỜNG CỦA DỰ ÁN ĐẦU TƯ VÀ ĐỀ XUẤT CÁC CÔNG TRÌNH, BIỆN PHÁP BẢO VỆ MÔI TRƯỜNG</b>	<b>49</b>
4.1. ĐÁNH GIÁ, DỰ BÁO TÁC ĐỘNG MÔI TRƯỜNG	49
4.2. ĐỀ XUẤT CÁC CÔNG TRÌNH, BIỆN PHÁP BẢO VỆ MÔI TRƯỜNG	49
4.2.1. Đề xuất các công trình, biện pháp bảo vệ môi trường trong giai đoạn thi công xây dựng dự án	49
4.2.2. Đề xuất các công trình, biện pháp bảo vệ môi trường trong giai đoạn dự án đi vào vận hành:	58
4.3. TỔ CHỨC THỰC HIỆN CÁC CÔNG TRÌNH, BIỆN PHÁP BẢO VỆ MÔI TRƯỜNG	77
4.3.1. Danh mục công trình, biện pháp bảo vệ môi trường của dự án và dự toán chi phí cho các công trình bảo vệ môi trường.	77
4.3.2. Kế hoạch xây lắp các công trình xử lý chất thải, bảo vệ môi trường, thiết bị quan trắc nước thải, khí thải tự động, liên tục.	77
4.3.3. Kế hoạch tổ chức thực hiện các biện pháp bảo vệ môi trường khác.	78
4.3.4. Tổ chức, bộ máy quản lý, vận hành các công trình bảo vệ môi trường.	78
<b>CHƯƠNG V</b>	<b>79</b>
<b>PHƯƠNG ÁN CẢI TẠO, PHỤC HỒI MÔI TRƯỜNG, PHƯƠNG ÁN BỒI HOÀN ĐA DẠNG SINH HỌC</b>	<b>79</b>
<b>CHƯƠNG VI</b>	<b>80</b>
<b>NỘI DUNG ĐỀ NGHỊ CẤP, CẤP LẠI GIẤY PHÉP MÔI TRƯỜNG</b>	<b>80</b>
6.1. NỘI DUNG ĐỀ NGHỊ CẤP PHÉP ĐỐI VỚI NƯỚC THẢI:	80
6.2. NỘI DUNG ĐỀ NGHỊ CẤP PHÉP ĐỐI VỚI BỤI, KHÍ THẢI:	81

*Báo cáo đề xuất cấp Giấy phép môi trường của dự án:  
“Xây dựng Trường THCS Đống Đa”*

---

6.3. NỘI DUNG ĐỀ NGHỊ CẤP PHÉP ĐỐI VỚI TIẾNG ÒN, ĐỘ RUNG: .....	81
<b>CHƯƠNG VII.....</b>	<b>82</b>
<b>KẾ HOẠCH VẬN HÀNH THỬ NGHIỆM CÔNG TRÌNH XỬ LÝ CHẤT THẢI VÀ CHƯƠNG TRÌNH QUAN TRẮC MÔI TRƯỜNG CỦA DỰ ÁN.....</b>	<b>82</b>
7.1. KẾ HOẠCH VẬN HÀNH THỬ NGHIỆM CÔNG TRÌNH XỬ LÝ CHẤT THẢI CỦA DỰ ÁN ĐẦU TƯ .....	82
7.2. CHƯƠNG TRÌNH QUAN TRẮC CHẤT THẢI (TỰ ĐỘNG, LIÊN TỤC VÀ ĐỊNH KỲ) THEO QUY ĐỊNH CỦA PHÁP LUẬT.....	82
<b>CHƯƠNG VIII.....</b>	<b>84</b>
<b>NỘI DUNG THUYẾT MINH DỰ ÁN ĐẦU TƯ ĐÁP ỨNG TIÊU CHÍ MÔI TRƯỜNG ĐỂ ĐƯỢC XÁC NHẬN DỰ ÁN ĐẦU TƯ THUỘC DANH MỤC PHÂN LOẠI XANH.....</b>	<b>84</b>
<b>CHƯƠNG IX.....</b>	<b>85</b>
<b>CAM KẾT CỦA CHỦ DỰ ÁN ĐẦU TƯ.....</b>	<b>85</b>
9.1. CAM KẾT VỀ TÍNH CHÍNH XÁC, TRUNG THỰC CỦA HỒ SƠ ĐỀ NGHỊ CẤP GIẤY PHÉP MÔI TRƯỜNG.....	85
9.2. CAM KẾT VIỆC XỬ LÝ CHẤT THẢI ĐÁP ỨNG CÁC QUY CHUẨN, TIÊU CHUẨN KỸ THUẬT VỀ MÔI TRƯỜNG VÀ CÁC YÊU CẦU BẢO VỆ MÔI TRƯỜNG KHÁC CÓ LIÊN QUAN .....	85
9.2.1. <i>Giai đoạn xây dựng</i> .....	85
9.2.2. <i>Giai đoạn vận hành</i> .....	85
<b>PHỤ LỤC.....</b>	<b>87</b>

**DANH MỤC CÁC TỪ VIẾT TẮT**

NĐ-CP: Nghị định – Chính phủ

TT: Thông tư

BTNMT: Bộ Tài nguyên Môi trường

UBND: Ủy ban nhân dân

TCVN: Tiêu chuẩn Việt Nam

QCVN: Quy chuẩn Việt Nam

HTXLNT: Hệ thống xử lý nước thải

CTNH: Chất thải nguy hại

CTR: Chất thải rắn

BC: Báo cáo

BTCT: Bê tông cốt thép

NT: Nước thải

XLNT: Xử lý nước thải

**DANH MỤC BẢNG**

Bảng 1.1. Tọa độ điểm mốc ranh giới khu đất dự án.....	4
Bảng 1.2. Công trình hiện trạng của nhà trường.....	6
Bảng 1.3. Chỉ tiêu quy hoạch kiến trúc của dự án.....	14
Bảng 1.4. Thống kê chức năng sử dụng của các tầng.....	16
Bảng 1.5: Khối lượng nguyên, vật liệu chính phục vụ trong quá trình xây dựng.....	27
Bảng 1.6: Khối lượng phá dỡ, đào đắp, đổ thải.....	29
Bảng 1.7. Lượng nhiên liệu sử dụng cho thi công dự án.....	30
Bảng 1.8. Nhu cầu sử dụng nước giai đoạn thi công.....	31
Bảng 1.9: Nhu cầu sử dụng nước của dự án giai đoạn vận hành.....	34
Bảng 1.10. Nhu cầu sử dụng hoá chất của hệ thống XLNT.....	35
Bảng 1.11. Biện pháp tổ chức thi công xây dựng dự án.....	36
Bảng 3.1. Vị trí lấy mẫu khu vực dự án.....	45
Bảng 3.2: Chất lượng môi trường không khí và tiếng ồn tại khu vực Dự án.....	47
Bảng 3.3. Kết quả phân tích mẫu đất khu vực dự án.....	48
Bảng 4.1. Hệ số dòng chảy theo đặc điểm mặt phủ.....	49
Bảng 4.2. Tải lượng và nồng độ các chất ô nhiễm trong nước thải sinh hoạt.....	51
Bảng 4.3. Nước thải thi công của dự án.....	52
Bảng 4.4. Mã CTNH, số lượng, dung tích thùng chứa CTNH giai đoạn thi công.....	54
Bảng 4.5. Thống kê hệ thống thu gom nước mưa ngoài nhà.....	59
Bảng 4.6: Số lượng, vị trí điểm xả nước mưa tại dự án.....	60
Bảng 4.7. Khối lượng thu gom, thoát nước thải sinh hoạt ngoài nhà của dự án.....	61
Bảng 4.10. Các thùng tại kho chứa chất thải nguy hại.....	69
Bảng 4.11. Một số biện pháp ứng phó sự cố máy móc thiết bị trong quá trình vận hành hệ thống XLNT.....	72
Bảng 4.12. Một số biện pháp ứng phó sự cố nước thải đầu ra không đạt quy chuẩn cho phép.....	73
Bảng 4.13: Danh mục các công trình, biện pháp BVMT của dự án.....	77
Bảng 6.1: Giá trị giới hạn cho phép của các thông số ô nhiễm trong nước thải sinh hoạt của dự án đầu tư.....	80

*Báo cáo đề xuất cấp Giấy phép môi trường của dự án:  
“Xây dựng Trường THCS Đống Đa”*

---

**DANH MỤC HÌNH**

Hình 1.1. Vị trí dự án trên bản đồ vệ tinh.....	5
Hình 1.2. Hình ảnh hiện trạng của dự án.....	11
Hình 3.1. Vị trí lấy mẫu.....	46
Hình 4.1. Sơ đồ thu gom, thoát nước mưa của dự án.....	59
Hình 4.2. Sơ đồ thu gom, thoát nước thải sinh hoạt.....	60
Hình 4.3. Sơ đồ công nghệ hệ thống XLNT công suất 80m <sup>3</sup> /ngày đêm.....	62

## CHƯƠNG I

### THÔNG TIN CHUNG VỀ DỰ ÁN ĐẦU TƯ

#### 1.1. Tên chủ dự án đầu tư:

##### \* Chủ dự án đầu tư

**Ủy ban nhân dân phường Kim Liên**

##### \* Đại diện Chủ dự án đầu tư

**Ban quản lý Dự án đầu tư – hạ tầng Phường Kim Liên**

- Người đại diện: Chức vụ: Giám đốc.
- Địa chỉ trụ sở chính: số 75 Đặng Văn Ngữ, phường Kim Liên, Thành phố Hà Nội.
- Mã số thuế: 0111119191
- Quyết định số 3536/QĐ-UBND ngày 30/6/2025 của UBND thành phố Hà Nội về việc thành lập Ban quản lý Dự án đầu tư – hạ tầng trực thuộc UBND xã, phường sau sắp xếp trên cơ sở tổ chức lại các Ban quản lý Dự án đầu tư xây dựng cấp huyện và Trung tâm Phát triển quỹ đất cấp huyện.

*(Quyết định số 300/QĐ-UBND ngày 26/7/2025 của UBND phường Kim Liên về việc giao nhiệm vụ cho Ban quản lý Dự án đầu tư - hạ tầng phường Kim Liên thực hiện các Dự án UBND Thành phố giao UBND phường Kim Liên làm Chủ đầu tư, nhiệm vụ chuẩn bị đầu tư, các nhiệm vụ khác khi thực hiện chính quyền địa phương 02 cấp)*

##### \* Quản lý vận hành sau đầu tư:

**Trường THCS Đống Đa**

- Người đại diện: Đào Thị Hồng Hạnh Chức vụ: Hiệu trưởng.
- Địa chỉ: 28 Lương Định Của, phường Kim Liên, thành phố Hà Nội.
- Điện thoại liên hệ: 024.38523936
- Mã số thuế: 0103843499
- Xác nhận tên trường THCS Đống Đa của Ủy ban nhân dân quận Đống Đa ngày 07/10/2013.

*(Dự án sau khi được đầu tư xây dựng mới, chủ đầu tư sẽ bàn giao cho trường THCS Đống Đa quản lý và vận hành).*

## **1.2. Tên dự án đầu tư**

### **a. Tên dự án đầu tư**

#### **Xây dựng Trường THCS Đống Đa**

\* Các văn bản pháp lý của dự án:

- Giấy chứng nhận quyền sử dụng đất số CD 416203 cấp ngày 20/06/2016, được cấp theo Quyết định số 5986/QĐ-UBND ngày 04/11/2015 của UBND thành phố Hà Nội.

- Nghị quyết số 08//NQ-HĐND ngày 26/6/2019 của Hội đồng nhân dân quận Đống Đa về việc phê duyệt chủ trương đầu tư một số dự án thuộc Kế hoạch đầu tư công trung hạn 5 năm 2016-2020 của quận Đống Đa (Phụ lục số I.5).

- Văn bản số 5941/QHKT-HTKT ngày 17/10/2019 của Sở Quy hoạch – Kiến trúc Hà Nội về việc cung cấp thông tin chỉ giới đường đỏ, số liệu hạ tầng kỹ thuật khu đất Trường THCS Đống Đa, phường Kim Liên, quận Đống Đa.

- Quyết định số 1027/QĐ-UBND ngày 30/10/2025 phê duyệt điều chỉnh chủ trương đầu tư Dự án: Xây dựng Trường THCS Đống Đa.

- Văn bản số 07/NSHN-KT ngày 07/01/2026 của Công ty Nước sạch Hà Nội về việc thỏa thuận đấu nối nguồn cấp nước dự án Xây dựng Trường THCS Đống Đa.

- Văn bản số 57/TTHT-CNHT ngày 10/01/2026 của Trung tâm Quản lý hạ tầng kỹ thuật thành phố Hà Nội về việc hướng thoát nước dự án Xây dựng Trường THCS Đống Đa.

- Biên bản số 625/BB-PCHOANKIEM ngày 22/01/2026 của Công ty Điện lực Hoàn Kiếm về thỏa thuận đấu nối giữa Công ty Điện lực Hoàn Kiếm và Ban quản lý Dự án đầu tư – hạ tầng phường Kim Liên.

#### Lí do lập báo cáo đề xuất cấp GPMT

Dự án không thuộc loại hình sản xuất, kinh doanh, dịch vụ có nguy cơ gây ô nhiễm môi trường theo quy định tại Phụ lục II Nghị định số 08/2022/NĐ-CP được sửa đổi, bổ sung bởi Nghị định số 05/2025/NĐ CP và Nghị định số 48/2026/NĐ-CP ngày 29/01/2026 của Chính phủ.

Dự án có phát sinh nước thải sinh hoạt xả ra môi trường phải được xử lý trong giai đoạn vận hành nên thuộc dự án nhóm III theo điểm 2 mục II Phụ lục V Nghị định số 08/2022/NĐ-CP, được sửa đổi, bổ sung tại Nghị định số 05/2025/NĐ CP và Nghị định số 48/2026/NĐ-CP ngày 29/01/2026 của Chính phủ.

*Báo cáo đề xuất cấp Giấy phép môi trường của dự án:  
“Xây dựng Trường THCS Đống Đa”*

---

Tổng lưu lượng nước thải phát sinh tại dự án phải được xử lý trên 50m<sup>3</sup>/ngày đêm. Theo khoản 5 điều 74 Nghị định số 08/2022/NĐ-CP, được sửa đổi, bổ sung tại Nghị định số 05/2025/NĐ-CP và Nghị định số 48/2026/NĐ-CP ngày 29/01/2026 của Chính phủ; khoản 1 Điều 39 Luật BVMT năm 2020, được sửa đổi, bổ sung tại khoản 9 Điều 1 Luật số 146/2025/QH15 sửa đổi, bổ sung một số điều của 15 luật trong lĩnh vực nông nghiệp và môi trường Dự án thuộc đối tượng phải có giấy phép môi trường.

Căn cứ Điều 41 Luật Bảo vệ môi trường năm 2020, được sửa đổi, bổ sung tại khoản 11, Điều 1 Luật số 146/2025/QH15 sửa đổi, bổ sung một số điều của 15 luật trong lĩnh vực nông nghiệp và môi trường, thẩm quyền cấp Giấy phép môi trường của Dự án là Chủ tịch Ủy ban nhân dân thành phố Hà Nội.

Căn cứ Quyết định số 232/QĐ-UBND ngày 15/01/2026 của UBND thành phố Hà Nội về việc ủy quyền cho Sở Nông nghiệp và Môi trường thành phố Hà Nội giải quyết thủ tục hành chính lĩnh vực Trồng trọt; Thủy sản; Nông nghiệp; Kinh tế hợp tác và Phát triển nông thôn; Môi trường; Thủy lợi thuộc thẩm quyền của UBND thành phố Hà Nội:

Dự án Xây dựng Trường THCS Đống Đa sẽ do Sở Nông nghiệp và Môi trường Hà Nội thẩm định và cấp giấy phép môi trường.

Báo cáo đề xuất cấp Giấy phép môi trường cho Dự án Xây dựng Trường THCS Đống Đa được thực hiện theo hướng dẫn tại Mẫu số 22c (*Báo cáo đề xuất cấp, cấp lại Giấy phép môi trường của dự án đầu tư nhóm II không thuộc đối tượng phải thực hiện đánh giá tác động môi trường và dự án đầu tư nhóm III*) Thông tư số 09/2026/TT-BNNMT ngày 29/01/2026 của Bộ Nông nghiệp và Môi trường Sửa đổi, bổ sung một số điều của Thông tư số 02/2022/TT-BTNMT ngày 10/01/2022 của Bộ trưởng Bộ Tài nguyên và Môi trường quy định chi tiết thi hành một số điều của Luật Bảo vệ môi trường được sửa đổi, bổ sung bởi Thông tư số 07/2025/TT-BTNMT ngày 28/02/2025 và Thông tư số 07/2025/TT-BNNMT ngày 16/6/2025.

**b. Địa điểm thực hiện dự án đầu tư:**

Địa điểm thực hiện dự án tại số 28 Lương Định Của, phường Kim Liên, thành phố Hà Nội, ranh giới cụ thể như sau:

Phường Kim Liên nằm trong khu vực nội đô trung tâm Hà Nội, có vị trí địa lý:

- Phía Đông, Đông Nam giáp phường Tương Mai và phường Phương Liệt.
- Phía Tây, Tây Bắc giáp phường Khương Đình.
- Phía Nam, Tây Nam giáp phường Văn Miếu – Quốc Tử Giám và phường Phương Liệt.
- Phía Bắc giáp phường Bạch Mai.

Xung quanh dự án tiếp giáp với khu dân cư phường Kim Liên

*Báo cáo đề xuất cấp Giấy phép môi trường của dự án:  
“Xây dựng Trường THCS Đống Đa”*

---

Tọa độ điểm mốc ranh giới khu đất thực hiện dự án như sau:

**Bảng 1.1. Tọa độ điểm mốc ranh giới khu đất dự án**

STT	Tên mốc	Tọa độ VN 2000	
		X(m)	Y(m)
1	M1	2336577.96	537604.02
2	M2	2336578.07	537606.78
3	M3	2336535.59	537633.08
4	M4	2336504.07	537663.57
5	M5	2336473.48	537696.39
6	M6	2336405.76	537624.87
7	M7	2336404.75	537625.76
8	M8	2336396.11	537616.07
9	M9	2336397.56	537614.97
10	M10	2336294.30	537513.74
11	M11	2336295.48	537498.08
12	M12	2336291.25	537476.11
13	M13	2336288.97	537468.82
14	M14	2336344.30	537406.13
15	M15	2336385.06	537403.33
16	M16	2336469.58	537493.83
17	M17	2336482.24	537485.65
18	M18	2336497.35	537488.59
19	M19	2336504.60	537495.02
20	M20	2336513.22	537509.71
21	M21	2336489.27	537517.97
22	M22	2336528.59	537560.84
23	M23	2336533.55	537554.8
24	M24	2336551.20	537571.95
1	M1	2336577.96	537604.02

Báo cáo đề xuất cấp Giấy phép môi trường của dự án: “Xây dựng trường THCS Đống Đa”



Hình 1.1. Vị trí dự án trên bản đồ vệ tinh

*Báo cáo đề xuất cấp Giấy phép môi trường của dự án:  
“Xây dựng Trường THCS Đống Đa”*

**\* Hiện trạng sử dụng đất của dự án:**

Toàn bộ diện tích thực hiện dự án đã được cấp Giấy chứng nhận quyền sử dụng đất số CD 416203 cấp ngày 20/06/2016, được cấp theo Quyết định số 5986/QĐ-UBND ngày 04/11/2015 của UBND thành phố Hà Nội.

**\* Hiện trạng công trình ngầm, nổi trong khu đất thực hiện dự án:**

Trường THCS Đống Đa nằm tại trung tâm phường Kim Liên, đóng vai trò chủ chốt trong hệ thống giáo dục của quận. Với quy mô dân số ngày càng tăng do tiến trình đô thị hóa và gia tăng dân số cơ học, áp lực lên hệ thống hạ tầng giáo dục tại đây là rất lớn. Tính đến nay, số lượng học sinh theo đúng tuyến và nhu cầu học tập chất lượng cao của người dân trên địa bàn đã vượt quá khả năng tiếp nhận tối ưu của cơ sở hạ tầng hiện tại.

Bên cạnh đó, cơ sở vật chất của Trường THCS Đống Đa dù đã được quan tâm nhưng vẫn còn nhiều hạn chế so với tiêu chuẩn mới. Số lượng phòng học lý thuyết chưa đáp ứng đủ quy mô học sinh ngày càng tăng, dẫn đến sĩ số/lớp cao, phòng học bộ môn, phòng thí nghiệm, thư viện và khu hiệu bộ chưa đồng bộ, diện tích chật hẹp. Các hạng mục phụ trợ, đặc biệt, nhà đa năng và khu vực sân chơi, bãi tập còn thiếu hoặc chưa đảm bảo diện tích theo tiêu chuẩn của trường đạt chuẩn quốc gia mức độ 2 trong khu vực nội đô.

Khi thực hiện dự án Xây dựng trường THCS Đống Đa, tiến hành phá dỡ toàn bộ công trình hiện trạng để đầu tư xây mới cơ sở vật chất khang trang, đúng tiêu chuẩn nhằm nâng cao chất lượng giáo dục, tạo điều kiện thuận lợi cho việc dạy và học của nhà trường, đáp ứng yêu cầu của công tác quản lý, hoàn chỉnh tổng thể trường và là cơ sở cho trường hoàn thành chương trình mục tiêu của ngành Giáo dục & Đào tạo.

Các công trình hiện trạng của nhà trường được tổng hợp trong bảng sau:

**Bảng 1.2. Công trình hiện trạng của nhà trường**

TT	Công trình	Tầng cao công trình	Diện tích sàn xây dựng (m <sup>2</sup> )	Kết cấu công trình	Ghi chú
1	Nhà hiệu bộ	2	319,2	BTCT, tường gạch	Phá dỡ
2	Nhà lớp học 4 tầng	4	2.910,8	BTCT, tường gạch	Phá dỡ
3	Nhà lớp học 3 tầng	3	1.995,6	BTCT, tường gạch	Phá dỡ
4	Nhà thể chất	1	750	BTCT, tường gạch	Phá dỡ
5	Nhà bảo vệ	1	65	BTCT, tường gạch	Phá dỡ
6	Nhà cầu	-	290	BTCT, tường gạch	Phá dỡ
7	Nhà để xe học sinh	1	76	Khung sắt, mái tôn	Phá dỡ
8	Nhà để xe giáo viên	1	245	Khung sắt, mái tôn	Phá dỡ

*Báo cáo đề xuất cấp Giấy phép môi trường của dự án:  
“Xây dựng Trường THCS Đống Đa”*

TT	Công trình	Tầng cao công trình	Diện tích sàn xây dựng (m <sup>2</sup> )	Kết cấu công trình	Ghi chú
	+ khách				
9	Bếp ăn	1	55	BTCT, tường gạch	Phá dỡ
10	Cổng chính + hàng rào	1	514 (m)	BTCT, tường gạch, mũi mác	Phá dỡ
11	Sân trường	-	5.382	Bê tông	Phá dỡ

*(Nguồn: Bản vẽ tổng mặt bằng hiện trạng)*



Cổng trường

*Báo cáo đề xuất cấp Giấy phép môi trường của dự án:  
“Xây dựng Trường THCS Đống Đa”*

---



Toàn cảnh sân trường



Nhà lớp học 4 tầng

*Báo cáo đề xuất cấp Giấy phép môi trường của dự án:  
“Xây dựng Trường THCS Đống Đa”*

---



Nhà lớp học 3 tầng



Nhà bảo vệ

*Báo cáo đề xuất cấp Giấy phép môi trường của dự án:  
“Xây dựng Trường THCS Đống Đa”*

---



Nhà thể chất



Nhà xe học sinh

*Báo cáo đề xuất cấp Giấy phép môi trường của dự án:  
“Xây dựng Trường THCS Đống Đa”*

---



Sân bóng rổ



Sân bóng đá

**Hình 1.2. Hình ảnh hiện trạng của dự án**

*Báo cáo đề xuất cấp Giấy phép môi trường của dự án:  
“Xây dựng Trường THCS Đống Đa”*

---

**\* Hiện trạng hạ tầng kỹ thuật**

*- Hiện trạng cao độ nền:*

Cao độ nền ô đất cơ bản đã đảm bảo yêu cầu thoát nước. Khi thực hiện dự án cần san gạt cục bộ đảm bảo phù hợp với cao độ vỉa hè các tuyến phố Lương Định Của, Đông Tác và phù hợp với cao độ nền khu vực dân cư lân cận khu đất.

*- Hiện trạng giao thông, sân đường nội bộ:*

Hệ thống giao thông xung quanh khu vực trường đã được xây dựng. Phía Đông giáp đường Lương Định Của mặt đường rộng 7.0m. Phía Bắc giáp tuyến phố Đông Tác mặt đường rộng khoảng 5.0m thuận lợi cho việc xây dựng dự án.

Giao thông, sân đường nội bộ toàn dự án có kết cấu bê tông xi măng Khi thực hiện dự án tiến hành phá dỡ và làm lại mới toàn bộ sân trường.

*- Hiện trạng cấp nước:*

Khu đất lập quy hoạch đang chủ yếu sử dụng nước cấp từ mạng lưới cấp nước thành phố. Tuyến ống D100 trên phố Lương Định Của ở phía Đông và ống D150 trên phố Đông Tác phía Bắc khu đất.

*(ii) Hiện trạng thoát nước của dự án:*

*- Thoát nước mưa:*

Nước mưa trên mái và nước mưa chảy tràn được thoát vào các tuyến cống hiện có dọc theo phố Lương Định Của ở phía Đông và phố Đông Tác ở phía Bắc.

*- Thoát nước thải:*

Toàn bộ lượng nước thải phát sinh của trường học được xử lý sơ bộ qua bể tự hoại (04 bể tự hoại, dung tích mỗi bể là 10m<sup>3</sup> tại khối nhà hiệu bộ, khối nhà lớp học 4 tầng, khối nhà lớp học 3 tầng và khối nhà thể chất), hố ga và được đưa về hệ thống thoát nước chung của trường sau đó chảy vào hệ thống thoát nước của khu vực phố Đông Tác phía Bắc và đường Lương Định Của phía Đông khu đất.

*- Hiện trạng cấp điện:*

Hiện tại Trường THCS Đống Đa, đang sử dụng điện từ trạm biến áp hiện có đặt trong trường. Để đáp ứng nhu cầu sử dụng điện với quy mô xây dựng mới, cần phải đầu tư xây dựng riêng một trạm biến áp nằm trong khuôn viên trường.

*- Hiện trạng cây xanh:*

Sân trường trồng nhiều cây xanh: cây phượng, cây xà cừ, ... Khi thực hiện dự án tiến hành phá bỏ toàn bộ cây xanh hiện trạng để thay thế cây mới.

*Báo cáo đề xuất cấp Giấy phép môi trường của dự án:  
“Xây dựng Trường THCS Đống Đa”*

---

*\* Hiện trạng các công trình bảo vệ môi trường*

- Sử dụng chung hệ thống thu gom nước mưa và nước thải.
- Nước thải sinh hoạt phát sinh được thu gom và xử lý tại bể tự hoại 3 ngăn, qua hố ga trước khi thoát ra hệ thống thoát nước chung của khu vực.
- Chất thải rắn phát sinh được thu gom vào xe đẩy rác 500 lít, hàng ngày thuê đơn vị có chức năng thu gom và xử lý.

*\* Hiện trạng hoạt động của nhà bếp*

Bếp ăn của trường là công trình cao 01 tầng có diện tích 55m<sup>2</sup>. Tuy nhiên, thời điểm hiện tại nhà trường không tổ chức ăn bán trú cho học sinh.

*\* Hiện trạng hoạt động giảng dạy và học tập*

Hiện tại, tổng số học sinh của nhà trường là 3.070 học sinh/năm và 135 giáo viên, cán bộ công nhân viên làm việc tại Trường.

Trong thời gian thi công dự án, đại diện chủ đầu tư phối hợp với nhà trường tiến hành sẽ lên phương án bố trí địa điểm học tạm cho học sinh, đảm bảo chất lượng dạy và học của giáo viên, học sinh trong trường không bị ảnh hưởng và xáo trộn nhiều.

*c. Cơ quan thẩm định thiết kế xây dựng:* Phòng Kinh tế - hạ tầng và đô thị phường Kim Liên

*d. Quy mô của dự án đầu tư:* Dự án nhóm B theo tiêu chí phân loại dự án của Luật đầu tư công số 58/2024/QH15.

*e. Loại hình sản xuất, kinh doanh, dịch vụ:* không thuộc loại hình sản xuất, kinh doanh, dịch vụ có nguy cơ gây ô nhiễm môi trường (theo quy định tại Phụ lục II Nghị định số 08/2022/NĐ-CP, được sửa đổi, bổ sung bởi Nghị định số 05/2025/NĐ CP và Nghị định số 48/2026/NĐ-CP ngày 29/01/2026 của Chính phủ).

*f. Phân nhóm dự án đầu tư:* Dự án nhóm III theo số thứ tự 2 mục II Phụ lục V, Nghị định số 08/2022/NĐ-CP, được sửa đổi, bổ sung tại Nghị định số 05/2025/NĐ CP của Chính phủ.

### **1.3. Công suất, công nghệ, sản phẩm của dự án đầu tư**

#### **1.3.1. Công suất của dự án đầu tư**

##### **1.3.1.1. Tổng mặt bằng**

- Tổng diện tích khu đất nghiên cứu theo ranh giới khu đất hiện trạng của trường THCS Đống Đa khoảng 15.876,76m<sup>2</sup>, trong đó:

+ Diện tích đất trong chỉ giới đường đỏ khoảng 1.098,35m<sup>2</sup>

*Báo cáo đề xuất cấp Giấy phép môi trường của dự án:  
“Xây dựng Trường THCS Đống Đa”*

+ Diện tích đất thực hiện dự án khoảng 14.778,41m<sup>2</sup>

**Bảng 1.3. Chỉ tiêu quy hoạch kiến trúc của dự án**

STT	Nội dung	Quy hoạch Tổng mặt bằng tỷ lệ 1/500	Đơn vị	Tỷ lệ (%)
1	Diện tích khu đất lập quy hoạch	15.876,76	m <sup>2</sup>	
1.1	Diện tích khu đất nằm trong chỉ giới đường đỏ	1.098,35	m <sup>2</sup>	
1.2	Diện tích đất thực hiện dự án	14.778,41	m <sup>2</sup>	100
2	Diện tích xây dựng công trình	5.098,00	m <sup>2</sup>	34,50
3	Tổng diện tích xây dựng	18.324,16	m <sup>2</sup>	
3.1	Diện tích xây dựng sàn phần nổi	15.124,66	m <sup>2</sup>	
3.2	Diện tích xây dựng sàn phần hầm	3.199,50	m <sup>2</sup>	
4	Diện tích sân cây xanh, sân chơi, bãi tập, giao thông nội bộ	9.680,41	m <sup>2</sup>	65,50
5	Mật độ xây dựng	34,50	m <sup>2</sup>	
6	Hệ số sử dụng đất	1,22	m <sup>2</sup>	
7	Số lớp học lý thuyết	44	Lớp	
8	Tổng số học sinh	1.980	Học sinh	
9	Số tầng cao	5 tầng + 1 hầm		

*Nguồn: Báo cáo nghiên cứu khả thi dự án*

*1.3.1.2. Các hạng mục công trình của dự án*

**a. Các hạng mục công trình chính**

- Công trình Trường THCS Đống Đa được đầu tư xây dựng mới gồm:
  - + Khối nhà đa năng, bếp, phòng ăn kết hợp lớp học, phòng giáo viên
  - + Khối lớp học lý thuyết kết hợp các phòng phụ trợ
  - + Khối lớp học lý thuyết
  - + Khu hành lang cầu
  - + Cổng chính

*Báo cáo đề xuất cấp Giấy phép môi trường của dự án:  
“Xây dựng Trường THCS Đống Đa”*

---

- + Nhà bảo vệ
- + Công phụ
- + Sân tập trung
- + Sân thể thao
- + Sân khấu
- + Sân vườn, cây xanh
- + Đường nội bộ

- Các khối nhà kết nối với nhau tạo thành khối thống nhất liên hoàn.

- Công trình có 05 tầng: tầng 1 cao 3.9m, tầng 2-5 cao 3.6m, tầng tum cao 3m và tầng hầm cao 4.5m đối với khu vực để xe và 5m1 đối với khu vực nhà đa năng.

- Giao thông theo trục ngang là mạng lưới hành lang bên và hành lang giữa. Hành lang của các 2 khối lớp học là hành lang bên hướng về phía Nam và phía Bắc giúp cho việc thông thoáng và chiếu sáng tự nhiên tối ưu nhất. Hai khối lớp học kết nối với nhau bằng hệ thống hành lang. Hành lang các khối chức năng là hành lang giữa, giữa nhà lớp học và khối nhà đa năng kết nối với nhau bằng hành lang cầu. Hình thức kết nối này giúp cho việc đi lại giữa các khối rất thuận tiện và khép kín, đồng thời làm cho giao thông trong công trình mạch lạc không bị giao cắt chông chéo giúp cho việc di chuyển cũng như thoát người nhanh và an toàn nhất. Các hành lang chính có chiều rộng tối thiểu 2.4m.

- Giao thông theo trục đứng là các cụm thang bộ và thang máy được bố trí phân tán tại các điểm nút giao thông với khoảng cách đảm bảo các yêu cầu về thoát nạn và giao thông thuận tiện. Giao thông theo chiều đứng chủ đạo là 6 cụm thang nằm trên trục hành lang trung tâm, mỗi thang bộ có bề rộng vế tối thiểu là 2,0m. Ngoài ra còn được bố trí thêm 1 thang máy phục vụ đi lại của học sinh, cán bộ, giáo viên toàn trường, và đặc biệt giúp cho các học sinh khuyết tật sử dụng xe lăn đi lại dễ dàng hơn.

- Hệ thống phòng vệ sinh được thiết kế phân tán, mỗi tầng bố trí 02 khu có diện tích tương đương nhau, tập trung ở các vị trí cuối khối nhà lớp học và nằm cuối hướng gió, đảm bảo cho tất cả học sinh đi lại thuận tiện nhất. Các khu vệ sinh được thiết kế rộng rãi, trang thiết bị hiện đại, sử dụng nhiều chức năng tự động để tăng tính tiện nghi cho công trình.

**\* *Bố trí mặt bằng công trình***

- Tầng hầm: có diện tích 3.199,50 m<sup>2</sup>, được bố trí để xe đạp, xe máy cho giáo viên và học sinh; các phòng kỹ thuật; sân thể thao nhà đa năng và khu phụ trợ.

*Báo cáo đề xuất cấp Giấy phép môi trường của dự án:  
“Xây dựng Trường THCS Đống Đa”*

- Tầng 1 có diện tích 2.518,2 m<sup>2</sup>, bố trí sân khấu kết hợp khu sảnh và bố trí 05 phòng lớp học, 01 phòng nghỉ giáo viên, khu vệ sinh nam và nữ khép kín, phòng thiết bị giáo dục, đồ đồ, 01 thư viện và các phòng phụ trợ khác như: phòng Y tế, phòng hỗ trợ học sinh khuyết tật, phòng tư vấn học đường, phòng truyền thống, phòng tiếp khách, 01 phòng hiệu phó, phòng đoàn đội. 01 thang máy khách và 01 thang máy tải hàng.

- Tầng 2 có diện tích 3.512,00 m<sup>2</sup>, bố trí 11 phòng lớp học, 01 phòng nghỉ giáo viên, khu vệ sinh nam và nữ khép kín, Bếp và phòng ăn. 01 thang máy khách và 01 thang máy tải hàng.

- Tầng 3 có diện tích 2.985,80 m<sup>2</sup>, bố trí 11 phòng lớp học, 01 phòng nghỉ giáo viên, khu vệ sinh nam và nữ khép kín, 10 phòng nghỉ giáo viên, khu vệ sinh giáo viên nam nữ khép kín.

- Tầng 4 có diện tích 2.823,20 m<sup>2</sup>, bố trí 09 phòng học lý thuyết; 06 phòng học bộ môn, 02 phòng học đa năng 01 phòng nghỉ giáo viên và 03 khu vệ sinh. 01 thang máy.

- Tầng 5 có diện tích 2.662,60 m<sup>2</sup>, bố trí các phòng chức năng bao gồm: 08 phòng học lý thuyết, 02 phòng học bộ môn, 01 phòng học đa chức năng, 02 khu vệ sinh học sinh, các phòng hiệu bộ như: phòng họp, văn phòng, phòng Hiệu trưởng, Hiệu phó, phòng tổ chức Đảng – Đoàn thể, phòng tổ chuyên môn, khu vệ sinh giáo viên, 01 thang.

- Tầng tum có diện tích 602.86 m<sup>2</sup>, Bố trí tum thang, buồng thang máy, thang bộ và phòng kỹ thuật.

**Bảng 1.4. Thống kê chức năng sử dụng của các tầng**

<b>Tầng</b>	<b>Chức năng sử dụng</b>	<b>Diện tích (m<sup>2</sup>)</b>	<b>Chiều cao (m)</b>
Tầng hầm	- Nhà đa năng, sân thể thao trong nhà, locker nam nữ khép kín. - Khu để xe cho cán bộ, giáo viên và học sinh; sảnh thang và các phòng kỹ thuật.	3.199,50	5,1 đối với sân thể thao và 4,5 đối với khu để xe
Tầng 1	- Thư viện. - Phòng truyền thống, Văn phòng, phòng trực, phòng tài vụ, phòng Hiệu phó, phòng y tế, phòng tiếp khách, phòng hỗ trợ học sinh khuyết tật + wc khuyết tật, phòng nghỉ giáo viên, khu vệ sinh. - Phòng học lý thuyết, khu vệ sinh, phòng kỹ thuật.	2.518,2	3,9
Tầng 2	- Phòng giáo viên, phòng nghỉ giáo viên	2.985,80	3,6

*Báo cáo đề xuất cấp Giấy phép môi trường của dự án:  
“Xây dựng Trường THCS Đống Đa”*

<b>Tầng</b>	<b>Chức năng sử dụng</b>	<b>Diện tích (m<sup>2</sup>)</b>	<b>Chiều cao (m)</b>
	và khu wc. - Phòng học lý thuyết và phòng học bộ môn; khu wc, kho. - Bếp, phòng ăn, kho.		
Tầng 3	- Phòng giáo viên, phòng nghỉ giáo viên., khu vệ sinh. - Phòng ăn, bếp, kho phục vụ bếp; khu wc.	2.985,80	3,6
Tầng 4	- Phòng học lý thuyết, phòng học bộ môn, phòng nghỉ giáo viên, khu vệ sinh	2.823,20	3,6
Tầng 5	- Phòng chuyên môn, phòng tổ chức Đảng – Đoàn thể, phòng Hiệu trưởng, Hiệu phó; phòng họp, phòng Đoàn Đội, văn phòng, phòng giáo viên, khu wc.	2.662,60	3,6
Tầng tum	Tum thang, phòng kỹ thuật.	602,86	3
Mái	Mái công trình, hệ thống bể nước cung cấp nước cho công trình		
<b>Tổng diện tích sàn</b>		<b>18.304,86</b>	

**b. Vật liệu hoàn thiện**

- Vật liệu hoàn thiện sàn:
  - + Sàn tầng hầm sơn sơn epoxy.
  - + Sàn phòng thư viện, hội trường sử dụng gạch granite (porcelain) 600x600 màu sáng.
  - + Bậu cửa đi sử dụng đá granite tự nhiên mài vát cạnh chên cốt hành lang 1cm.
  - + Sàn hành lang, các khu sảnh sử dụng gạch granite ( porcelain ) 600x600 màu tối.
  - + Sàn lớp học và sàn phòng khu hiệu bộ sử dụng gạch granite ( porcelain ) 600x600 màu sáng.
  - + Sàn khu vệ sinh sử dụng gạch granite ( porcelain ) chống trơn 600x600 màu tối.
  - + Khu bể bơi lát gạch mosaic vi 200x200 màu sắc theo chỉ định ( màu xanh dương).
- Sàn xung quanh bể lát gạch granite chống trơn màu tối.

*Báo cáo đề xuất cấp Giấy phép môi trường của dự án:  
“Xây dựng Trường THCS Đống Đa”*

---

- + Sàn nhà đa năng trải thảm poly-vinyl thể thao màu chuẩn sân bóng rổ.
- + Sàn bếp sử dụng gạch granite chống trơn 600x600 màu tối.
- + Sàn phòng ăn sử dụng gạch granite 600x600 màu sáng.
- + Cầu thang lát đá granite tự nhiên màu tối.
- + Sàn các phòng kỹ thuật sử dụng vật liệu tăng cứng bề mặt mài nhẵn chống rêu mốc harderner.
- Vật liệu hoàn thiện trần:
  - + Trần hành lang, thư viện đóng trần nhôm caro 100x100x50.
  - + Trần khu lớp học không đóng trần, trát trần bả matis lăn sơn hoàn thiện màu trắng.
  - + Trần các phòng học bộ môn dưới các phòng học thí nghiệm có sử dụng bồn rửa không đóng trần, trát trần bả matis lăn sơn hoàn thiện màu sắc theo màu sắc ống thoát gom tầng trên xuống.
  - + Trần hội trường trần thạch khung xương chìm dày 9mm.
  - + Trần khu vệ sinh đóng trần nhôm đục lỗ xương nổi 600x600.
  - + Trần phòng đa năng không đóng trần, trát trần bả matis lăn sơn hoàn thiện màu trắng
  - + Trần phòng ăn đóng trần nhôm C 150
- Vật liệu hoàn thiện tường:
  - + Tường bên trong lớp học sử dụng sơn nước nội thất 3 lớp màu sang.
  - + Tường hành lang lớp học sử dụng sơn nước màu ghi đến đáy dầm .
  - + Tường thang máy ốp đá granite tự nhiên màu sáng.
  - + Tường ngoại thất khu lớp học sơn nước ngoại thất 3 lớp, màu sắc theo phối cảnh.
  - + Tường tầng 1 sơn màu sắc theo phối cảnh.
  - + Lam bê tông che cục nóng điều hòa phân vị ngang sơn nước ngoại thất 3 lớp, màu trắng, các lam phân vị đứng sơn nước ngoại thất 3 lớp, màu sắc theo phối cảnh.
  - + Lan can hành lang, cầu thang sử dụng thép đặc D14 sơn tĩnh điện màu ghi đen, cứ mỗi khoảng 3m bổ sung thanh trụ đứng bằng thép tròn đặc D20mm liên kết tại V tiết diện 10x50mm gia cường mặt ngoài dầm chống lực xô ra ngoài.

*Báo cáo đề xuất cấp Giấy phép môi trường của dự án:  
“Xây dựng Trường THCS Đống Đa”*

---

- + Cửa, vách kính khung nhôm định hình kính trắng an toàn 8.38
- + Các cửa thang, phòng kỹ thuật là cửa chống cháy EI 60.
- Vật liệu hoàn thiện mái:
  - + Mái lát gạch nung chống nóng 400x400 trên lớp bê tông lưới thép dày 100 cắt khe phủ vật liệu co giãn, chống nứt.
  - + Lối đi các khu vực vui chơi trải thảm cỏ nhân tạo.

**c. Kết cấu**

- Phần móng:
  - + Sử dụng móng cọc ly tâm ứng suất trước PHC D400. Mũi cọc được đặt vào lớp đất 7a Cát hạt mịn, trạng thái chặt vừa
  - + Sức chịu tải tính toán cho một cọc đơn là  $P = 100$  Tấn.
- Phần thân: Sử dụng hệ kết cấu khung bê tông cốt thép chịu lực.
  - + Hệ cột BTCT: 400x700 mm; 300x700 mm; 300x500 mm; D600...
  - + Hệ dầm chính: 400x700 mm; 400x500mm; 300x1400mm...
  - + Hệ dầm phụ: 300x600 mm; 250x500 mm...
  - + Chiều dày sàn: 120mm; 150 mm; 180 mm...

**b. Các hạng mục công trình phụ trợ và hạ tầng kỹ thuật**

**(1). Cấp điện, chiếu sáng**

**\* Nguồn cấp điện**

Nguồn điện cấp cho công trình được cấp từ nguồn trạm biến áp 630kVA xây mới của công trình (góc phía Đông dự án).

Bố trí 01 máy phát điện dự phòng động cơ Diesel 500kVA/380V/220V,50Hz chế độ liên tục. Việc chuyển đổi giữa 2 nguồn điện được thực hiện bằng bộ tự động chuyển nguồn ATS. Các phụ tải được cấp nguồn ưu tiên điện bao gồm: Tầng hầm; bơm sinh hoạt; trạm xử lý nước thải; thang máy; chiếu sáng ngoài nhà; bếp+ăn,... đảm bảo cho hoạt động của tòa nhà hoạt động bình thường khi có sự cố về điện.

Các phụ tải Báo cháy, Bơm PCCC hoạt động khi có sự cố có cháy đảm bảo hoạt động bình thường.

**\* Hệ thống phân phối điện hạ thế**

*Báo cáo đề xuất cấp Giấy phép môi trường của dự án:  
“Xây dựng Trường THCS Đống Đa”*

---

Từ tủ MSB trong khoang hạ thế máy biến áp cấp đến tủ hạ thế TPP sử dụng dây cáp điện CU/XLPE/PVC/DSTA/PVC đi trong ống nhựa xoắn HDPE chôn ngầm đất cấp đến tủ hạ thế LV tại phòng kỹ thuật điện tầng hầm.

Tủ điện LV trong phòng kỹ thuật điện cấp cho các tủ điện tầng, tủ điện phân phối khác sử dụng cáp điện CU/XLPE/PVC đi trong thang máng cáp.

Cấp điện cho các phụ tải, hút khói, chiếu sáng sự cố, bơm PCCC sử dụng cáp điện chống cháy CU/XLPE/FR-PVC đi trên thang máng cáp đến các phụ tải khi có sự cố có cháy đảm bảo hoạt động bình thường. Điện được cấp từ 2 nguồn. Từ máy phát điện đi tới bộ chuyển nguồn tự động ATS đặt trong phòng kỹ thuật, sử dụng cáp CU/MICA/XLPE/FR-PVC đi trên thang máng cáp.

***\* Hệ thống chiếu sáng***

Cấp độ chiếu sáng độ rọi trung bình lux (theo QCVN 12-2014)

Công trình sử dụng chiếu sáng chung đồng đều, ngoài ra còn chiếu sáng sự cố và chiếu sáng chỉ dẫn thoát hiểm, toàn bộ thiết bị chiếu sáng được sử dụng loại đèn tiết kiệm năng lượng, có hiệu suất, tuổi thọ cao tuân thủ theo tiêu chuẩn, quy chuẩn hiện hành.

Các khu vực tầng hầm, hàng lang cầu thang có lộ cáp cho đèn có sử dụng cảm biến chuyển động có thể giảm 50 đến 70% khi không cần thiết đảm bảo việc sử dụng năng lượng có hiệu quả tuân thủ theo quy chuẩn hiện hành.

Chiếu sáng phải đảm bảo độ rọi theo tiêu chuẩn hiện hành và phải đảm bảo thẩm mỹ và kết hợp hài hòa kiến trúc tạo ra sự thoải mái dễ chịu khi sử dụng, tiết kiệm khi vận hành sử dụng, đèn trong các phòng, khu vực hành lang đèn bện xen kẽ có thể giảm bớt đèn khi không cần thiết.

Hệ thống điều khiển chiếu sáng sử dụng công tắc tự, rơ le thời gian.

***\* Hệ thống ổ cắm***

Ổ cắm điện được bố trí theo tiêu chuẩn, quy chuẩn các ổ cắm điện bố trí kết hợp với nội thất kiến trúc đảm bảo an toàn dễ sử dụng, ổ cắm đặt cách sàn 1,5m cho khu vực phòng học và các phòng khác 0,4m

***\* Hệ thống nối đất***

- Hệ thống nối đất an toàn điện

Hệ thống nối đất an toàn cho thiết bị được thực hiện độc lập với hệ thống nối đất chống sét. Hệ thống sẽ gồm các cọc nối đất bằng đồng, D16, dài 2.4m. Các cọc liên kết

*Báo cáo đề xuất cấp Giấy phép môi trường của dự án:  
“Xây dựng Trường THCS Đống Đa”*

---

với nhau bằng băng đồng 25x3mm và phải sử dụng hàn hóa nhiệt (hoặc kẹp) để đảm bảo tính liên tục về điện. Điện trở của hệ thống nối đất an toàn được thiết kế bảo đảm £ 1W. Tất cả tủ điện, bảng điện, thiết bị điện có vỏ bằng kim loại đều phải được nối với hệ thống nối đất này.

Dây nối đất sử dụng dây màu vàng xanh, tiết diện tối thiểu của dây nối đất tuân thủ theo đúng quy định.

*- Hệ thống nối đất chống sét*

Cọc đồng tiếp đất, băng đồng liên kết và phụ kiện đầu nối được bố trí theo hệ thống nối đất gồm nhiều điện cực có tác dụng tản năng lượng sét xuống đất an toàn và nhanh chóng. Cọc nối đất bằng thép mạ đồng D16 dài 2.4m chôn cách nhau tối thiểu 3.0 m và liên kết với nhau bằng băng đồng 25x3mm. Đầu trên của cọc được đóng sâu dưới mặt đất 1.0m và cáp đồng trần được đặt trong các rãnh 0.5m sâu 1.10m. Việc liên kết giữa cọc đồng và băng đồng bằng hàn hóa nhiệt (hoặc kẹp). Điện trở hệ thống tiếp đất đảm bảo £ 10W tuân theo tiêu chuẩn TCVN 9385 - 2012

Đo kiểm tra điện trở và nếu điện trở không đạt được chỉ số như yêu cầu thì nên bổ xung thêm cọc và khoan giếng sâu hơn cũng như kết hợp đồ hóa chất làm giảm điện trở.

*\* Hệ thống chống sét*

*- Chống sét tia tiên đạo*

Thiết bị E.S.E là một khối bằng thép không gỉ siêu bền được liên kết với bộ ghép nối Inox, chân trụ đỡ và dây giằng neo tăng đỡ do vậy chịu mọi hoàn cảnh thời tiết khắc nghiệt và được đặt trên mái công trình có bán kính bảo vệ:  $R_p=107m$ . Thiết bị thu sét được đặt tại vị trí cao nhất của công trình và bán kính bảo vệ được tính theo công thức sau đây:

$$R_p = \sqrt{h(2D - h) + DL(2D + DL)}$$

Trong đó:

$R_p$ : Bán kính bảo vệ mặt phẳng ngang tính từ chân đặt thiết bị

$h$ : Chiều cao đầu thu sét ở trên bề mặt được bảo vệ

$D$ : Chiều cao ảo tăng thêm khi chủ động phát xung theo tiêu chuẩn bảo vệ dựa vào tiêu chuẩn NFC 17-102: 2011

$\Delta T$  (ms): thời gian phát tia tiên đạo E.S.E

*Báo cáo đề xuất cấp Giấy phép môi trường của dự án:  
“Xây dựng Trường THCS Đống Đa”*

---

Bố trí 02 đường cáp đồng bện dẫn và thoát sét từ vị trí đặt thiết bị E.S.E trên mái công trình đi âm tường dẫn xuống hệ thống tiếp đất tầng 1 đảm bảo khả năng dẫn sét nhanh chóng an toàn cho công trình, cáp thoát sét với diện tích cắt ngang là 70mm<sup>2</sup>. Dây dẫn sét sẽ được cố định vào kết cấu công trình cứ 1.2m có một kẹp định vị.

Cáp dẫn và thoát sét có tính dẫn điện cao bằng cáp đồng bện. Tiết diện của dây dẫn sét phải phù hợp với tiêu chuẩn TCVN 9888-2013 & NF C17-102:2011 và tối thiểu là 70mm<sup>2</sup>. Dây dẫn xuống được kết nối với thiết bị thu sét E.S.E bằng đai neo cố định cáp vào cột và kẹp định vị cáp. Dây dẫn sét sẽ chạy dọc theo cột ghép nối inox và đi theo đường ngắn nhất của công trình và kết nối với hệ thống tiếp đất.

Dây dẫn sét sẽ được nối rộng chỗ ngoặt gấp. Không uốn cong dây dẫn sét tạo một góc dưới 90 độ cũng như có bán kính cong nhỏ hơn 8 inch hoặc tránh quay ngược lên ( trừ khi nó đi qua chướng ngại vật thấp hơn 40cm, nơi một nghiêng tối đa 45 độ) tránh đi gần bất kỳ hệ thống điện/ thông tin liên lạc/ khí ga.

**\* Hệ thống chống sét lan truyền**

Thiết bị chống sét lan truyền đường nguồn được lắp tại các tủ điện hạ thế, ngăn chặn dòng xung sét lan truyền trực tiếp qua đường nguồn vào các hệ thống, ảnh hưởng đến các thiết bị điện tử.

**(2). Cấp nước**

- Nguồn cấp nước: Nguồn nước cấp được lấy từ mạng lưới cấp nước thành phố, cấp vào bể ngầm đặt bằng đường ống HDPE, dùng bơm cấp lên két nước mái, nước từ két nước mái phân phối tới các thiết bị dùng nước.

- Bể chứa nước ngầm: 01 bể dung tích 220m<sup>3</sup> (94m<sup>3</sup> dùng cho sinh hoạt và 126m<sup>3</sup> dùng cho PCCC).

- Téc nước mái: 03 téc nước mái, 2 téc dung tích mỗi téc 10.0m<sup>3</sup> và 1 téc 20m<sup>3</sup> đặt trên mái tum của tòa nhà

- Hệ thống bơm nước sạch: đặt tại phòng bơm cấp từ bể nước ngầm lên téc mái. Hệ thống bơm hoạt động luân phiên Q=22m<sup>3</sup>/h, H=45m, đường kính ống hút: ống PPR D90, đường kính ống đẩy: ống PPR D50.

**(3). Hệ thống điện nhẹ**

**\* Hệ thống điện thoại IP, mạng Internet**

Hệ thống mạng được kéo từ nhà cung cấp dịch vụ bằng cáp quang qua Modem, switch core, tổng đài IP tại phòng kỹ thuật tầng hầm. Từ đây, cáp quang SM 4FO được kéo đến các Switch access và Patch Panel tại phòng kỹ thuật tầng đi trong ống luồn dây, máng thép theo trục đứng chung cho hệ thống điện nhẹ. Từ Patch Panel, cáp UTP cat.6 được đi trong máng thép theo phương ngang, ống pvc đặt ngầm tường, trần, sàn đến vị trí các ổ cắm mạng theo nội thất.

Mỗi lớp học được bố trí 01 nút mạng gần vị trí bàn giáo viên và các phòng chức năng nút mạng được bố trí theo nội thất, cáp UTP Cat.6 pair được kéo từ Patch Panel tới các nút mạng này.

#### **\* Hệ thống camera IP PoE**

Camera IP PoE được bố trí tại các vị trí trọng yếu trong công trình như: Sảnh chính, hành lang thang máy, xung quanh tòa nhà, ...

Tủ thiết bị trung tâm của hệ thống camera bao gồm: UPS, đầu ghi hình qua mạng (NVR), màn hình theo dõi, Switch, tại phòng bảo vệ.

Các Camera IP PoE được phân thành từng nhóm kết nối đến các Access Switch PoE. Các switch mạng và giá đầu dây quang được đặt trong các tủ tầng sao cho đảm bảo chiều dài cáp từ camera đến Switch  $\leq 90m$ . Từ Access Switch này, cáp tin hiệu cat6 được kéo về tủ trung tâm.

Hệ thống theo dõi và ghi lại hình ảnh video từ các camera IP được cung cấp theo phạm vi công việc. Các bộ lưu trữ hình ảnh giám sát (Ethernet mạng Video Recording (NVRs), có khả năng xử lý 32 camera/bộ. NVRs sẽ kết nối trực tiếp đến các máy trạm điều hành qua mạng Ethernet, sử dụng giao thức TCP/IP ở mức tối thiểu của 100Mbps.

Toàn bộ hình ảnh của các camera được lưu trữ vào các ổ cứng được gắn trên các khay của mỗi đầu ghi hình (NVR), thời gian ghi của mỗi camera trong ngày là 24 giờ/ ngày, số ngày muốn lưu trữ tối thiểu 30 ngày trừ khi có yêu cầu khác.

#### **\* Hệ thống âm thanh công cộng (PA-Public Address)**

Tủ thiết bị âm thanh trung tâm bao gồm: Bộ điều khiển trung tâm, âm ly khuếch đại công suất, UPS, đầu DVD, bàn gọi, bộ chia Zone được đặt phòng trực phòng cháy chữa cháy tại tầng hầm.

Từ bộ chia Zone cáp chống cháy (2x2,5) mm<sup>2</sup> được kéo đến các hộp đầu nối tại các tầng đi trong máng cáp trục đứng cùng với các hệ thống điện nhẹ khác. Tại hộp đầu nối tại

các tầng kéo đến các loa gắn trần, tường sử dụng cáp chống cháy (2x1,5)mm<sup>2</sup> luồn trong ống nhựa PVD D20, và máng cáp trực ngang của hệ thống điện nhẹ.

Trong điều kiện bình thường hệ thống sẽ phát nhạc nền dùng cho việc giải trí tại các khu vực yêu cầu hoặc dùng để thông báo cho các vị trí cần thiết của tòa nhà. Khi có tín hiệu báo cháy đưa vào hệ thống (đã được kết nối và thiết lập trước) thì hệ thống phát ra những tin báo động khẩn cấp đã được lưu trước đó đến tất cả các khu vực của tòa nhà hoặc một khu vực mặc định được cài đặt trước đó. Khi có nhân viên bảo vệ hoặc nhân viên trực PCCC thông báo một tin nhắn khẩn cấp thì lập tức quyền ưu tiên thông báo đó sẽ được ưu tiên cao nhất. Trong trường hợp có hỏa hoạn xảy ra, hệ thống sẽ được dùng ưu tiên cho việc thông báo hướng dẫn thoát hiểm.

Loa âm trần: Được lắp tại các khu vực có trần giả.

Loa nén: Được lắp tại các khu vực có tiếng ồn cao (bãi đỗ xe tầng hầm).

Loa gắn tường: Được lắp tại khu vực thang bộ.

#### **\* Hệ thống âm thanh, màn hình cho lớp học**

Thiết kế ổ cắm, dây dẫn kết nối chờ cho hệ thống âm thanh, màn hình trong lớp học. Nhà trường tự đầu tư thiết bị trong phòng học (màn hình, âm ly, loa, micro không dây, micro cài áo ...)

Mỗi lớp học bố trí 1 ổ cắm HDMI tại bàn giáo viên và 1 ổ cắm HDMI trên chờ ở vị trí bảng.

Tại bàn giáo viên bố trí 1 ổ cắm jack 3.5mm kết nối đến 2 loa trợ giảng trong lớp học.

#### **(4). Hệ thống điều hòa không khí**

Trường THCS Đống Đa sử dụng hệ thống ĐHKK cục bộ loại một chiều lạnh, với công nghệ inverter tiết kiệm năng lượng. Đối với công năng của từng phòng bố trí điều hòa cục bộ đảm bảo về mặt công suất lạnh và thẩm mỹ, chi phí vận hành bảo dưỡng thấp rất thích hợp cho những công trình công cộng. Dàn lạnh cục bộ loại treo tường có dải công suất từ 2.5 - 7.1kw, dàn lạnh cục bộ loại cassette và loại âm trần nối ống gió có dải công suất từ 5.0 – 14.0kw đảm bảo tạo không gian làm việc, học tập tiện nghi.

Đối với các phòng học lý thuyết, phòng làm việc sử dụng điều hòa cục bộ loại treo tường để phù hợp với công năng cũng như kiến trúc của công trình.

Đối với các phòng ăn, thư viện, hội trường, phòng tập, phòng học bộ môn có không gian lớn sử dụng điều hòa cục bộ loại cassette âm trần để phù hợp với công năng cũng như kiến trúc của công trình.

#### **(5). Hệ thống thông gió**

##### **\* Hệ thống cấp gió tươi, hút gió thải**

Các khu vực kín không có điều kiện thông gió tự nhiên đều được trang bị hệ thống thông gió cơ khí nhằm khử mùi, làm mát, bổ sung không khí sạch mang oxi từ ngoài vào cho quá trình thở.

Thông gió cơ khí cho các khu vực sử dụng quạt gắn tường cục bộ với các phòng học, phòng chức năng hoạt động khi cần.

Quạt gió khi lắp đặt trong không gian sử dụng cần có độ ồn thấp hơn độ ồn yêu cầu của khu vực 5dBA.

Hệ thống cấp khí sạch vào không gian điều hoà để đảm bảo mức tối thiểu 25m<sup>3</sup>/h/người, cung cấp đầy đủ oxi cho một người và tạo nên áp suất dương trong khu vực điều hoà nhằm ngăn chặn không khí nóng ẩm từ bên ngoài xâm nhập vào.

Ngoài ra, để lưu thông gió trong không gian điều hoà bố trí hệ thống hút gió thải, khí thải được dẫn ra ngoài khi tươi sẽ vào phòng qua các khe cửa nhờ việc chênh lệch áp suất.

##### **\* Hệ thống hút mùi vệ sinh, bếp**

Hệ thống hút thải vệ sinh và hút mùi bếp sử dụng quạt hướng trục kết hợp với hệ thống ống gió, cửa gió, chụp hút đây trực tiếp khí thải ra ngoài trời.

#### **(6). Hệ thống thu gom, thoát nước mưa**

- Nước mưa trên mái được thu gom qua các ống đứng D90, D110 xuống các hố ga, cống thoát nước mưa ngoài nhà.

- Nước mưa tại tầng hầm được thu vào rãnh B250 sau đó dẫn vào hố thu kích thước 1,5x2x1,5m tại tầng hầm. Tại hố thu lắp đặt 02 máy bơm chìm thoát nước (01 làm việc, 01 dự phòng hoạt động luân phiên) Q=10m<sup>3</sup>/h, H=30m, bơm nước từ hố thu ở tầng hầm lên hệ thống hố ga, cống thoát nước ngoài nhà.

- Nước mưa chảy tràn sân, đường bộ được thu gom theo hệ thống hố ga, rãnh B400, cống thoát nước mưa ngoài nhà (D300, D400) đầu nối vào tuyến cống ngầm trên phố Lương Định Của ở phía Đông dự án qua 02 vị trí.

+ Vị trí 01: đầu nối vào tuyến cống ngầm trên phố Lương Định Của ở phía Đông dự

*Báo cáo đề xuất cấp Giấy phép môi trường của dự án:  
“Xây dựng Trường THCS Đống Đa”*

---

án. Tọa độ điểm xả (theo hệ tọa độ VN2000, kinh tuyến trục  $105^{\circ}00'$ , múi chiếu  $3^{\circ}$ ):

X(m): 2.323.848                      Y(m): 586.632

+ Vị trí 02: đầu nối vào tuyến cống ngầm trên phố Lương Định Của ở phía Đông dự án. Tọa độ điểm xả (theo hệ tọa độ VN2000, kinh tuyến trục  $105^{\circ}00'$ , múi chiếu  $3^{\circ}$ ):

X(m): 2.323.774                      Y(m): 586.653

**(7). Hệ thống thu gom, thoát nước thải**

- Nước thải xí, tiểu được thu gom bằng hệ thống đường ống D110 về bể tự hoại; sau đó được gom về hố bom và được bơm lên bể điều hòa của hệ thống XLNT công suất  $80\text{m}^3/\text{ngày đêm}$ ;

- Nước thoát sàn, chậu rửa được thu gom bằng hệ thống đường ống D110 về hố bom và được bơm lên bể điều hòa của hệ thống XLNT công suất  $80\text{m}^3/\text{ngày đêm}$ ;

- Nước thải nhà bếp được thu gom bằng đường ống D160 về bể tách mỡ, sau đó về hố bom và được bơm lên bể điều hòa của hệ thống XLNT công suất  $80\text{m}^3/\text{ngày đêm}$ .

Nước thải sau hệ thống XLNT công suất  $80\text{m}^3/\text{ngày đêm}$  đảm bảo đạt quy chuẩn QCVN14:2025/BTNMT (Bảng 2, cột B) và QCVN 40:2025/BTNMT (Bảng 2, cột B đối với thông số Clo dư và Chloroform) được bơm theo đường ống D75 lên hố ga quan trắc, sau đó theo tuyến cống D200 tự chảy vào nguồn tiếp nhận là tuyến cống thoát nước chung của khu vực hiện có dọc phố Lương Định Của ở phía Đông dự án, phường Kim Liên, thành phố Hà Nội, qua 01 điểm xả.

- Tọa độ điểm thoát nước thải (theo hệ tọa độ VN2000, kinh tuyến trục  $105^{\circ}00'$ , múi chiếu  $3^{\circ}$ ):

X(m): 2.323.772                      Y(m): 586.653

**(8). Trạm XLNT**

- 01 thiết bị hợp khối Jokaso công suất  $80\text{ m}^3/\text{ngày đêm}$  (04 modul TX50)

- Vị trí: đặt ngầm tại ô số 11 trên bản vẽ tổng mặt bằng

- Công nghệ áp dụng: AO-MBBR.

- Kích thước 01 modul TX50: Dài x cao: 12m x 2,5m; đường kính thân bồn D: 2,3m

- Nguồn tiếp nhận nước thải: tuyến cống thoát nước chung của khu vực hiện có dọc phố Lương Định Của ở phía Đông dự án, phường Kim Liên, thành phố Hà Nội.

- Vị trí xả nước thải sinh hoạt: vị trí đầu nối với tuyến cống thoát nước chung của

*Báo cáo đề xuất cấp Giấy phép môi trường của dự án:  
“Xây dựng Trường THCS Đống Đa”*

---

khu vực hiện có dọc phố Lương Định Của ở phía Đông dự án.

Toạ độ vị trí xả nước thải

X(m): 2.323.772

Y(m): 586.653

*(Theo hệ toạ độ VN2000, kinh tuyến trực 105<sup>0</sup>00', múi chiều 3<sup>0</sup>)*

Nước thải sau xử lý đạt QCVN 14:2025/BTNMT (Bảng 2, cột B) và QCVN 40:2025/BTNMT (Bảng 2, cột B đối với thông số Clo dư và Chloroform).

**1.3.2. Công nghệ sản xuất của dự án, đánh giá việc lựa chọn công nghệ sản xuất của dự án.**

Dự án không diễn ra hoạt động sản xuất. Sau khi hoàn thiện, Dự án khi đi vào giai đoạn vận hành phát sinh nước thải sinh hoạt, chất thải rắn sinh hoạt, bùn thải từ hệ thống xử lý nước thải, chất thải nguy hại.

**1.3.3. Sản phẩm của dự án đầu tư:**

Sản phẩm của dự án là các dãy nhà cao 5 tầng phục vụ hoạt động giảng dạy, học tập của giáo viên, học sinh trong trường với số lượng học sinh là 1.980 học sinh (44 lớp). Cán bộ, giáo viên là 94 người. Tổng số suất ăn bán trú là 1.452 suất/ngày.

Hoạt động giảng dạy, học tập của trường theo quy định của Bộ giáo dục và Đào tạo.

**1.4. Nguyên liệu, nhiên liệu, vật liệu, điện năng, hóa chất sử dụng, nguồn cung cấp điện, nước của dự án đầu tư:**

**1.4.1. Nguyên, nhiên, vật liệu, hóa chất sử dụng trong giai đoạn xây dựng**

**1.4.1.1. Nguyên vật liệu sử dụng:**

Để đảm bảo vật tư cung cấp kịp thời cho công trình, đáp ứng yêu cầu chất lượng, tiến độ, công trình sẽ sử dụng vật tư, vật liệu xây dựng từ các nguồn cung cấp là các công ty liên doanh, các cơ sở nhà máy sản xuất sẵn có tại Hà Nội và các vùng lân cận.

**Bảng 1.5: Khối lượng nguyên, vật liệu chính phục vụ trong quá trình xây dựng**

TT	Vật liệu	Đơn vị	Khối lượng	Hệ số quy đổi	Khối lượng quy đổi (Tấn)
<b>I</b>	<b>Phần móng, hầm</b>				<b>30.138,20</b>
1	Cọc D400	Tấn	15.742	1	15.742
2	Đá các loại	m <sup>3</sup>	1.602,69	1,5	2.404,04

*Báo cáo đề xuất cấp Giấy phép môi trường của dự án:  
“Xây dựng Trường THCS Đống Đa”*

<b>TT</b>	<b>Vật liệu</b>	<b>Đơn vị</b>	<b>Khối lượng</b>	<b>Hệ số quy đổi</b>	<b>Khối lượng quy đổi (Tấn)</b>
3	Cát các loại	m <sup>3</sup>	1.943,23	1,3	2.526,20
4	Thép các loại	kg	89.545,00	-	89,55
5	Xi măng	kg	49.997,88	-	50,00
6	Bê tông các loại	m <sup>3</sup>	4.251,35	1,8	7.652,43
7	Gạch các loại	viên	727.688,00	2,3	1.673,68
8	Que hàn	kg	313,35	-	0,31
<b>II</b>	<b>Phân thân và hoàn thiện</b>				<b>19.281,28</b>
1	Đá các loại	m <sup>3</sup>	1.933,00	1,5	2.899,50
2	Cát các loại	m <sup>3</sup>	2.989,00	1,3	3.885,70
3	Thép các loại	kg	8.920,00	-	8,92
4	Xi măng	kg	66.328,00	-	66,33
5	Bê tông các loại	m <sup>3</sup>	6.256,30	1,8	11.261,34
6	Gạch các loại	viên	257.778,00	2,3	592,89
7	Que hàn	kg	880,00	-	0,88
8	Sơn các loại	Lít	366,00	1,5	549,00
9	Cửa các loại	m <sup>2</sup>	418,00	0,04	16,72
<b>III</b>	<b>Hạ tầng kỹ thuật, phụ trợ</b>				<b>6.808,36</b>
1	Đá các loại	m <sup>3</sup>	3.541,15	1,5	5.311,72
2	Cát vàng	m <sup>3</sup>	462,88	1,4	648,03
3	Cát mịn	m <sup>3</sup>	559,37	1,2	671,24
4	Dây thép	kg	364,21	-	0,36
5	Gạch	viên	46.280,00	2,3	106,44
6	Xi măng	kg	52.463,80	-	52,46
7	Thép các loại	kg	18.099,70	-	18,10
<b>Tổng (=I+II+III) làm tròn</b>					<b>56.228</b>

*Nguồn: Dự toán công trình của dự án*

*\* Phương án tập kết nguyên vật liệu cho dự án*

*Báo cáo đề xuất cấp Giấy phép môi trường của dự án:  
“Xây dựng Trường THCS Đống Đa”*

Vị trí, diện tích bãi tập kết có thể thay đổi cho phù hợp tùy theo điều kiện thi công. Chủ dự án cam kết sẽ che phủ kín bạt, tránh phát tán bụi ra môi trường đồng thời vận chuyển ngay chất thải phát sinh trong ngày.

*\* Phương thức, tuyến đường vận chuyển nguyên vật liệu xây dựng*

Chủ đầu tư ký hợp đồng cung cấp nguyên vật liệu với nhiều đơn vị khác nhau, sử dụng các xe tải có trọng tải khác nhau tùy theo khối lượng vật liệu cần vận chuyển đi theo tuyến đường bộ vào dự án. Các đơn vị cung cấp nguyên vật liệu sẽ sử dụng xe chở nguyên vật liệu đến công trình. Ưu tiên nguồn nguyên vật liệu ở gần dự án. Quãng đường vận chuyển trung bình khoảng 10 km.

Chất thải xây dựng sẽ được vận chuyển về bãi đổ thải tại Bãi Nguyên Khê - Đông Anh Hà Nội. Theo Thông tư 12/2021/TT – BXD ngày 31/8/2021 của Bộ Xây dựng đưa ra lượng tiêu hao vật liệu xây dựng là 0,1% tổng khối lượng vật liệu sử dụng. Quãng đường vận chuyển khoảng 6 km.

*\* Khối lượng đổ thải của dự án*

**Bảng 1.6: Khối lượng phá dỡ, đào đắp, đổ thải**

<b>TT</b>	<b>Hạng mục</b>	<b>Đơn vị</b>	<b>Khối lượng</b>	<b>Khối lượng (tấn)</b>	<b>Ghi chú</b>
<b>I</b>	<b>Phá dỡ</b>			<b>16.575,82</b>	
1	Nhà hiệu bộ	m <sup>2</sup>	319,2	383,04	Hệ số quy đổi 1,2 tấn/m <sup>2</sup>
2	Nhà lớp học 4 tầng	m <sup>2</sup>	2.910,8	3492,96	
3	Nhà lớp học 3 tầng	m <sup>2</sup>	1.995,6	2394,72	
4	Nhà giáo dục thể chất	m <sup>2</sup>	750	900	
5	Nhà bảo vệ	m <sup>2</sup>	65	78	
6	Nhà cầu	m <sup>2</sup>	290	348	
7	Nhà để xe học sinh	m <sup>2</sup>	76	22,8	Hệ số quy đổi 0,3 tấn/m <sup>2</sup>
8	Nhà để xe giáo viên + khách	m <sup>2</sup>	245	73,5	
9	Bếp ăn	m <sup>2</sup>	55	66	Hệ số quy đổi 1,2 tấn/m <sup>2</sup>
10	Cổng chính + hàng rào	m	514	205,6	Hệ số quy đổi 0,4 tấn/m
11	Sân trường	m <sup>2</sup>	5.382	8611,2	Hệ số quy đổi

*Báo cáo đề xuất cấp Giấy phép môi trường của dự án:  
“Xây dựng Trường THCS Đống Đa”*

TT	Hạng mục	Đơn vị	Khối lượng	Khối lượng (tấn)	Ghi chú
					1,6 tấn/m <sup>2</sup>
<b>II</b>	<b>Đào các hạng mục</b>			<b>19.594</b>	
1	Móng hầm	m <sup>3</sup>	14.397,75	18.717,08	Diện tích tầng hầm 3.199,5m <sup>2</sup> Sâu: -4,5m
2	Móng công trình	m <sup>3</sup>	568	738,4	Hệ số quy đổi 1,3 tấn/m <sup>3</sup>
3	Cấp thoát nước ngoài nhà	m <sup>3</sup>	106,5	138,45	
<b>III</b>	<b>Chất thải xây dựng</b>			<b>56,2</b>	=0,1% nguyên vật liệu; đổ thải
	<b>Tổng (làm tròn)</b>			<b>36.226</b>	<b>Đổ thải</b>

*Nguồn: Dự toán công trình của dự án*

*1.4.1.2. Nhiên liệu sử dụng trong thi công xây dựng*

- Nguồn cung cấp xăng dầu: tại các cửa hàng xăng, dầu trong khu vực.
- Nguồn cung cấp điện: được lấy từ lưới điện hiện có của khu vực.
- Nguồn cung cấp nước cho dự án: từ mạng lưới cấp nước sạch của thành phố.

**Bảng 1.7. Lượng nhiên liệu sử dụng cho thi công dự án**

TT	Loại máy và thiết bị thi công	Đơn vị	Định mức (l/ca)	Số ca máy (ca)	Khối lượng	
					Diezel (lít)	Điện (kWh)
1	Máy ủi	Lít diezel	46	86	3.956	
2	Máy đào	Lít diezel	65	235	15.275	
3	Máy xúc	Lít diezel	47	144	6.768	
4	Máy san gạt	Lít diezel	54	33	1.782	
5	Máy ép cọc	Lít diezel	56	89	4.984	
6	Cần cẩu	Lít diezel	45	315	14.175	
7	Ô tô 15T	Lít diezel/100km	17	2.520	428	
8	Máy cắt uốn thép	kWh	9	310		2.790

*Báo cáo đề xuất cấp Giấy phép môi trường của dự án:  
“Xây dựng Trường THCS Đống Đa”*

TT	Loại máy và thiết bị thi công	Đơn vị	Định mức (l/ca)	Số ca máy (ca)	Khối lượng	
					Diezel (lít)	Điện (kWh)
9	Máy cắt gạch đá	kWh	3	78		234
10	Máy đầm bê tông	kWh	5	66		330
11	Máy trộn vữa	kWh	8	183		1.464
12	Máy bơm bê tông	kWh	80	498		39.840
	<b>Tổng</b>				<b>47.368</b>	<b>44.658</b>

*Nguồn: Dự toán công trình của dự án*

*1.4.1.3. Nhu cầu sử dụng điện, nước*

*a. Nhu cầu sử dụng điện*

- Nguồn cấp: đấu nối vào hệ thống cấp điện hiện có của khu vực.
- Mục đích: vận hành máy móc thi công và hoạt động chiếu sáng tại công trường;
- Lượng sử dụng: phụ thuộc vào số lượng và công suất thiết bị sử dụng.

*b. Nhu cầu sử dụng nước*

- *Nguồn cấp nước:* Phương án cấp nước được chọn là lấy nước từ nguồn nước sạch sinh hoạt của Thành phố.

- *Lượng nước cần sử dụng:*

+ Lượng nước sử dụng cho sinh hoạt tính theo TCVN 13606:2023

+ Lượng nước sử dụng để rửa xe vận chuyển là 300 lít/xe (TCVN 4513:1988: Cấp nước bên trong – tiêu chuẩn thiết kế). (Lượng nước thải phát sinh tính bằng 80% lượng nước cấp). Nước thải từ rửa xe chất thải sẽ chứa nhiều cặn lắng (đất, cát,...), dầu máy.

- Nước thải từ quá trình rửa dụng cụ thi công như bay, xẻng...Ước tính lượng nước rửa dụng cụ xây khoảng 0,5lit/s theo TCVN 4513:1988, ngày rửa dụng cụ 2 lần, mỗi lần 20 phút. Thành phần nước thải này sẽ chứa nhiều cặn lắng.

Lượng nước cần cung cấp cho sinh hoạt, rửa xe (sử dụng xe 15 tấn để vận chuyển) và rửa dụng cụ được tổng hợp trong bảng sau:

**Bảng 1.8. Nhu cầu sử dụng nước giai đoạn thi công**

*Báo cáo đề xuất cấp Giấy phép môi trường của dự án:  
“Xây dựng Trường THCS Đống Đa”*

TT	Hạng mục	Số lượng	Định mức sử dụng	Lượng nước sử dụng (m <sup>3</sup> /ngày)	Lượng nước thải (m <sup>3</sup> /ngày)	Thời gian sử dụng (ngày)
<b>I</b>	<b>Nước sinh hoạt</b>	100 người	45 lít/người/ngày	4,5	4,5	
<b>II</b>	<b>Nước thi công</b>			6,6	5,28	
1	Đổ thải	7 xe/ngày	300 lít/xe	2,1	1,68	360
2	Nguyên vật liệu	11 xe/ngày	300 lít/xe	3,3	2,64	360
3	Rửa dụng cụ	Ngày rửa 2 lần, mỗi lần 20 phút	0,5lit/s	1,2	0,96	630

Nước thải thi công phát sinh lớn nhất khoảng 5,28m<sup>3</sup>/ngày được xử lý bằng 01 bể lắng cặn, tách dầu đặt cạnh 01 cầu rửa xe tại gần cổng công trường thi công (cổng chính trên phố Lương Định Của). Định kỳ vớt bùn cặn 1 lần sau mỗi ca thi công. Bùn cặn từ bể lắng được vớt bằng thủ công bởi công nhân trạm rửa xe và thuê đơn vị có chức năng vận chuyển tới nơi xử lý. Nguồn tiếp nhận nước thải thi công là hệ thống thoát nước chung của khu vực.

Sau khi xây dựng xong các hạng mục công trình hố lắng sẽ được trám lấp, cầu rửa xe sẽ được phá dỡ để hoàn trả lại mặt bằng.

Nước mưa chảy tràn được thu vào hệ thống mương, các hố ga lắng cặn có lưới chắn để thu gom rác sau đó chảy vào hệ thống thoát nước của khu vực.

#### **1.4.1.4. Nhu cầu lao động**

Dự kiến số lượng công nhân lớn nhất phục vụ cho việc xây dựng dự án là 100 người. Số lượng công nhân có thể thay đổi để đảm bảo tiến độ dự án. Ưu tiên tuyển dụng lao động có thể tự túc về chỗ ăn ở. Bố trí 01 nhân viên môi trường giám sát môi trường tại công trường xây dựng và 02 bảo vệ ăn ở tại công trường để giám sát ngày đêm công trường thi công.

#### **1.4.2. Nguyên, nhiên, vật liệu, hóa chất sử dụng trong giai đoạn vận hành.**

##### **1.4.2.1. Nhu cầu sử dụng điện**

Nguồn điện cấp cho công trình được cấp từ nguồn trạm biến áp 630kVA xây mới của công trình (góc phía Đông dự án).

*Báo cáo đề xuất cấp Giấy phép môi trường của dự án:  
“Xây dựng Trường THCS Đống Đa”*

---

Bố trí 01 máy phát điện dự phòng động cơ Diesel 500kVA/380V/220V,50Hz chế độ liên tục. Việc chuyển đổi giữa 2 nguồn điện được thực hiện bằng bộ tự động chuyển nguồn ATS. Các phụ tải được cấp nguồn ưu tiên điện bao gồm: Tầng hầm; bơm sinh hoạt; trạm xử lý nước thải; thang máy; chiếu sáng ngoài nhà; bếp+ăn,... đảm bảo cho hoạt động của tòa nhà hoạt động bình thường khi có sự cố về điện.

Các phụ tải Báo cháy, Bơm PCCC hoạt động khi có sự cố có cháy đảm bảo hoạt động bình thường.

- Điện năng tiêu thụ phụ thuộc vào số lượng, công suất, thời gian sử dụng thiết bị tại dự án.

#### *1.4.2.2. Nhu cầu sử dụng nước*

Căn cứ theo QCVN 01:2021/BXD Quy chuẩn kỹ thuật quốc gia về quy hoạch xây dựng đối với nhà, công trình công cộng, dịch vụ khác: Tối thiểu 2 lít/m<sup>2</sup> sàn/ngày đêm; rửa đường 0,4 lít/m<sup>2</sup>/ngày đêm.

Căn cứ TCVN 13606:2023: Cấp nước – Mạng lưới đường ống và công trình – Tiêu chuẩn thiết kế,

Nhu cầu sử dụng nước của dự án giai đoạn vận hành được ước tính trong bảng sau:

**Bảng 1.9: Nhu cầu sử dụng nước của dự án giai đoạn vận hành**

TT	Đối tượng	Số lượng	Tiêu chuẩn	Lượng nước sử dụng ( $m^3/ng\grave{a}y$ )	Lượng nước thải ( $m^3/ng\grave{a}y$ )	Ghi chú
<b>I</b>	<b>Sinh hoạt</b>					
1	Cán bộ, Giáo viên	94 người	20l/người/ngày đêm	1,9	1,9	Phát sinh thường xuyên
2	Học sinh	1.980 người	20l/người/ngày đêm	39,6	39,6	Phát sinh thường xuyên
3	Bếp ăn	1.452 suất	18 lít/suất ăn/ngày	26,1	26,1	Phát sinh thường xuyên
	<b>Tổng</b>			<b>67,6</b>	<b>67,6</b>	
	<b>Tổng (K=1,2)</b>			<b>81,1</b>	<b>81,1</b>	
<b>II</b>	<b>Nhu cầu khác</b>					
1	Phòng thí nghiệm			0,1	0,1	Phát sinh không thường xuyên
2	Rửa sàn	1.482m <sup>2</sup>	3 lít/m <sup>2</sup> /ngày đêm	2,2	0	
3	Dự phóng		10% cấp sinh hoạt	7,0	0	
	<b>Tổng</b>			<b>76,8</b>		

Quy mô của trường sau xây mới: 1.980 học sinh và 94 cán bộ, giáo viên, nhà bếp phục vụ 1.452 suất ăn/ngày.

*Báo cáo đề xuất cấp Giấy phép môi trường của dự án:  
“Xây dựng Trường THCS Đống Đa”*

---

Tổng lượng nước thải sinh hoạt phát sinh của dự án là 67,6m<sup>3</sup>/ngày đêm. Chủ dự án xây dựng 01 trạm XLNT (thiết bị hợp khối Jokaso gồm 04 modul TX50) công suất 80 m<sup>3</sup>/ngày đêm đặt ngầm tại ô số 11 trên bản vẽ tổng mặt bằng, sử dụng công nghệ xử lý AO-MBBR.

Nước thải sau xử lý đạt QCVN 14:2025/BTNMT (Bảng 2, cột B) và QCVN 40:2025/BTNMT (Bảng 2, cột B đối với thông số Clo dư và Chloroform).

\* Khối lượng CTR sinh hoạt, CTNH phát sinh tại dự án giai đoạn vận hành:

- CTR sinh hoạt: Định mức phát sinh CTR sinh hoạt là 0,3 kg/người/ngày (Định mức lượng chất thải rắn phát sinh tham khảo theo QCVN 01:2021/BXD Quy chuẩn kỹ thuật Quốc gia về quy hoạch xây dựng). Tổng số học sinh và giáo viên của trường là 1980 + 94 = 2.074 người. Tổng lượng chất thải rắn phát sinh tại trường học giai đoạn hoạt động khoảng: 2.074 x 0,3 = 622,2 kg/ngày = 16.177,2 kg/tháng = 161.772 kg/năm (161,8 tấn/năm) (Thời gian học 1 năm là 10 tháng, 1 tháng 26 ngày).

- CTNH: Khối lượng CTNH phát sinh tại trường trong giai đoạn vận hành khoảng 55kg/năm. Thành phần gồm: Pin, ắc quy thải; Hộp mực in thải; Linh kiện điện tử hỏng; Bao bì nhựa thải chứa thành phần nguy hại; Hóa chất và hỗn hợp hóa chất phòng thí nghiệm thải có các thành phần nguy hại.

*1.4.2.3. Nhu cầu sử dụng hóa chất trong hoạt động vận hành trạm xử lý nước thải*

Nhu cầu sử dụng hoá chất sử dụng cho hệ thống XLNT của dự án khi đi vào hoạt động ổn định như sau:

**Bảng 1.10. Nhu cầu sử dụng hoá chất của hệ thống XLNT**

TT	Mục đích sử dụng	Định mức (g/m <sup>3</sup> /ngày)	Khối lượng (g/ngày)	Ghi chú
1	NaOCl	3	240	Bổ sung vào bể khử trùng

*(Nguồn: Tư vấn thiết kế hệ thống XLNT)*

**1.5. Các thông tin khác liên quan đến dự án đầu tư.**

***1.5.1. Biện pháp tổ chức thi công***

Biện pháp tổ chức thi công xây dựng được tổng hợp trong bảng sau:

*Báo cáo đề xuất cấp Giấy phép môi trường của dự án:  
“Xây dựng Trường THCS Đống Đa”*

**Bảng 1.11. Biện pháp tổ chức thi công xây dựng dự án**

TT	Biện pháp tổ chức thi công	Công nghệ thi công xây dựng
1	Công tác chuẩn bị và bố trí mặt bằng tổ chức thi công	<ul style="list-style-type: none"> <li>- Phối hợp với chủ đầu tư và cơ quan thiết kế làm thủ tục về giao nhận mặt bằng thi công, nhận bàn giao mốc cao độ chuẩn, mốc định vị công trình.</li> <li>- Phối hợp với chính quyền địa phương làm thủ tục đăng ký tạm trú cho cán bộ và công nhân làm việc tại công trình.</li> <li>- Tiến hành cắm vị trí công trình theo đúng vị trí thiết kế trên tổng mặt bằng, giác móng công trình, lập các mốc tim trục của nhà.</li> <li>- Tập kết các loại máy thi công phù hợp với yêu cầu thi công các loại công tác xây lắp.</li> <li>- Ký hợp đồng mua các loại vật tư phục vụ thi công.</li> <li>- Tập kết công nhân, ổn định nơi ăn ở và tổ chức phổ biến lại an toàn lao động, vệ sinh môi trường, các quy định của công trường trước khi thi công.</li> <li>- Chuẩn bị các trang thiết bị bảo hộ lao động và an toàn lao động.</li> <li>- Mặt bằng thi công phải gọn gàng, tiết kiệm diện tích công trường. Các loại vật tư, máy móc bố trí hợp lý nhằm đảm bảo không chông chéo các hoạt động thi công, vệ sinh vật liệu và sử dụng tối đa công suất máy móc thiết bị.</li> <li>- Tối thiểu hóa việc di chuyển máy móc, thiết bị, nguyên vật liệu và các công trình tạm để tiết kiệm vật liệu và nhân công.</li> <li>- Mặt bằng bố trí phải chú ý hướng gió sao cho đảm bảo vệ sinh môi trường, đảm bảo công tác phòng chữa cháy.</li> <li>- Các kho vật tư, thiết bị lắp đặt; khu vực để thiết bị thi công, chỗ tập kết thép, cát đá gạch, vật liệu; khu gia công chế tạo thép, chỗ vệ sinh cho cán bộ công nhân trong công trường..., xây dựng hệ thống lán trại tạm cho công nhân, kho tạm chứa vật liệu.</li> </ul>
2	Kiểm tra chất lượng vật liệu	<ul style="list-style-type: none"> <li>- <i>Vật liệu cho công tác xây, trát:</i> Cát dùng để trộn vữa xây, trát có đủ các yêu cầu theo TCVN-75. Xi măng đảm bảo chất lượng; Gạch xây đảm bảo các quy cách kích thước đúng tiêu chuẩn kỹ thuật, không</li> </ul>

*Báo cáo đề xuất cấp Giấy phép môi trường của dự án:  
“Xây dựng Trường THCS Đống Đa”*

TT	Biện pháp tổ chức thi công	Công nghệ thi công xây dựng
		<p>cong vênh.</p> <p>-<i>Vật liệu dùng cho công tác bê tông:</i> Cát dùng để trộn bê tông đảm bảo các yêu cầu theo TCVN 1770-86. Đá dăm được nghiền từ đá thiên nhiên đảm bảo các chỉ tiêu cơ lý theo TCVN 1770-86. Nước dùng để thi công bê tông đảm bảo yêu cầu, không có các tạp chất có hại làm cản trở quá trình đông cứng của bê tông hoặc có chất ăn mòn cốt thép.</p> <p>- <i>Vật liệu thép các loại:</i> Các loại thép đưa vào sử dụng cho công trình đảm bảo các yêu cầu của thiết kế, đồng thời đảm bảo theo tiêu chuẩn TCVN 5574 - 1991 và TCVN 1651-85.</p> <p>- <i>Các loại vật liệu hoàn thiện:</i> Các loại vật liệu dùng cho công tác hoàn thiện đều đảm bảo các yêu cầu của thiết kế, đúng chủng loại được chỉ dẫn trong hồ sơ thiết kế được phê duyệt và yêu cầu về quy cách vật liệu trong hồ sơ mời thầu.</p>
3	Bố trí vận chuyển tập kết vật liệu	<p><b>* Vận chuyển vật liệu</b></p> <p>Công trình giao thông xung quanh dự án là các tuyến đường có sẵn của khu vực, vì vậy khi tiến hành xây dựng dự án, có thể tận dụng các tuyến đường trên để phục vụ vận chuyển nguyên vật liệu. Tuy nhiên việc vận chuyển cần hạn chế tối đa gây ra ô nhiễm bụi, tiếng ồn và phải tuân thủ tuyệt đối các quy định về an toàn giao thông.</p> <p>+ Vật liệu vận chuyển bằng xe ô tô tự đổ.</p> <p>+ Vật liệu xây dựng: Sử dụng xe tải để vận chuyển. Hạn chế vận chuyển vật liệu vào giờ cao điểm.</p> <p>Thời gian vận chuyển: vận chuyển liệu xây dựng theo đợt, giảm áp lực lên các tuyến giao thông.</p> <p>+ Nguồn nước trong quá trình thi công xây dựng được cung cấp từ nguồn nước sạch hiện có.</p> <p>+ Xi măng: sử dụng xi măng của các nhà máy xi măng trong khu vực do nhà cung cấp vận chuyển đến chân công trình xây dựng.</p> <p>+ Cát xây dựng do các Nhà thầu cung cấp đến chân công trình, khi vận chuyển có bạt phủ hạn chế bụi, rơi vãi.</p>

*Báo cáo đề xuất cấp Giấy phép môi trường của dự án:  
“Xây dựng Trường THCS Đống Đa”*

TT	Biện pháp tổ chức thi công	Công nghệ thi công xây dựng
		<p>+ Gạch xây, gỗ các loại do cơ sở sản xuất có thương hiệu cung cấp đến chân công trình.</p> <p>+ Thép xây dựng: bao gồm thép tròn dùng cho kết cấu bê tông cốt thép và thép hình gia công chế tạo kết cấu thép... của các cơ sở sản xuất, do nhà cung cấp vận chuyển đến chân công trình xây dựng.</p> <p><b>* Tập kết vật liệu</b></p> <p>+ Bố trí bãi tập kết vật liệu phục vụ thi công. Vật liệu khi tập kết tại bãi tạm sử dụng bạt che phủ tránh mưa, nắng làm hư hại, vận chuyển đến đâu sử dụng hết đến đó đảm bảo hiệu quả tránh lãng phí</p> <p>+ Bố trí khu vực tập kết chất thải rắn xây dựng theo đúng quy định.</p>
4	Bố trí nhân lực và thiết bị thi công	<p><b>* Bố trí nhân lực:</b></p> <ul style="list-style-type: none"> <li>- Ban điều hành thi công công trình: số lượng người và chức vụ đảm bảo yêu cầu.</li> <li>- Giám sát kỹ thuật thi công: số lượng người và nhiệm vụ đảm bảo yêu cầu.</li> <li>- Đội hình thi công: chia làm các đội thi công thực hiện từng công trình từ móng đến khâu hoàn thiện.</li> <li>- Thợ thi công: thợ nề, thợ bê tông, thợ mộc cốp pha, thợ cốt thép, thợ điện dân dụng, thợ vận hành máy xây dựng, thợ lao động thủ công,... Tùy theo yêu cầu của công việc và tiến độ thi công số lượng các loại thợ như trên sẽ được nhà thầu sắp xếp và điều chỉnh hợp lý nhằm đáp ứng tiến độ và sử dụng nhân lực có hiệu quả.</li> <li>- Không tổ chức nấu ăn tại công trường:</li> </ul> <p><b>* Thiết bị thi công:</b> Căn cứ quy mô và tính chất công trình nhà thầu bố trí các loại máy thi công đúng về chủng loại, đủ về số lượng để thi công công trình hoàn thành đảm bảo tiến độ, đạt chất lượng kỹ mỹ thuật theo yêu cầu thiết kế.</p> <p><b>* Thiết bị kiểm tra, thí nghiệm:</b> Khuôn đúc mẫu bê tông, thước thợ nề, ni vô, dây dọi...</p>

*Báo cáo đề xuất cấp Giấy phép môi trường của dự án:  
“Xây dựng Trường THCS Đống Đa”*

TT	Biện pháp tổ chức thi công	Công nghệ thi công xây dựng
5	Trình tự thi công	<p>Trình tự thi công các hạng mục theo thứ tự sau:</p> <ul style="list-style-type: none"> <li>+ Thi công móng, hầm</li> <li>+ Thi công phần thân</li> <li>+ Thi công hoàn thiện các hạng mục công trình chính</li> <li>+ Thi công hoàn thiện các hạng mục công trình phụ trợ</li> <li>+ Hoàn thiện công trình đi vào hoạt động</li> </ul> <p>Việc thi công thực hiện ban ngày từ 08h - 18h để đảm bảo an toàn.</p> <p>Việc thi công các hạng mục công trình có thể xây dựng đồng thời theo trình tự xác định ở trên, cần có sự chỉ đạo và kiểm soát chung để không làm ảnh hưởng lẫn nhau cũng như đảm bảo an toàn cho người và thiết bị.</p>
6	An toàn lao động và vệ sinh môi trường	<p><b>* An toàn lao động:</b> Mọi cán bộ công nhân lao động trên công trường đều được học an toàn lao động.</p> <ul style="list-style-type: none"> <li>- Tất cả công nhân lao động trên công trường đều được cấp các trang thiết bị phòng hộ lao động cần thiết như: găng tay, quần áo bảo hộ lao động,...</li> <li>- Nhà thầu bố trí cán bộ kỹ thuật theo dõi thi công kiêm cán bộ an toàn viên.</li> <li>- Bố trí thi công phù hợp tuần tự các hạng mục, đảm bảo an toàn trong suốt quá trình thi công, tránh xảy ra tai nạn lao động trên công trường.</li> </ul> <p><b>* An toàn về máy thi công:</b> Tất cả các công nhân vận hành các loại máy thi công đều có chuyên môn được đào tạo vận hành thành thạo. Những người không có nhiệm vụ tuyệt đối không vận hành máy, không tự ý sử dụng máy móc thi công.</p> <p><b>* Vệ sinh môi trường:</b> Trong suốt thời gian thi công nhà thầu luôn đảm bảo các điều kiện vệ sinh môi trường, không làm ô nhiễm môi trường xung quanh. Các ô tô vận chuyển vật tư, phế thải xây dựng đều được phủ bạt kín. Hàng ngày tiến hành phun nước trên công trường hạn chế bụi phát tán. Các vật liệu thừa và phế thải xây dựng được vận chuyển ra khỏi công trường.</p>

*Báo cáo đề xuất cấp Giấy phép môi trường của dự án:  
“Xây dựng Trường THCS Đống Đa”*

---

Trong thời gian thi công dự án, đại diện chủ đầu tư phối hợp với nhà trường tiến hành sẽ lên phương án bố trí địa điểm học tạm cho học sinh, đảm bảo chất lượng dạy và học của giáo viên, học sinh trong trường không bị ảnh hưởng và xáo trộn nhiều.

Mặt bằng thi công được bố trí như sau:

- Sử dụng cổng chính trên phố Lương Định Của làm cổng công trường thi công
- Khu vực tập kết CTR sinh hoạt đặt tại kho tạm diện tích khoảng 5m<sup>2</sup> gần cổng công trường.
- Kho CTNH tạm thời rộng khoảng 5m<sup>2</sup> bố trí tại gần cổng công trường.
- Khu vực tập kết CTRXD rộng khoảng 20m<sup>2</sup> bố trí tại phía Tây dự án.

**1.5.2. Tổng vốn đầu tư**

- Nguồn vốn: ngân sách nhà nước
- Tổng mức đầu tư: 270.900.000.000 đồng

**1.5.3. Tiến độ thực hiện dự án**

- Thời gian thực hiện dự án: 2025-2027.

## CHƯƠNG II

### SỰ PHÙ HỢP CỦA DỰ ÁN ĐẦU TƯ VỚI QUY HOẠCH, KHẢ NĂNG CHỊU TẢI CỦA MÔI TRƯỜNG

#### 2.1. Sự phù hợp của dự án đầu tư với quy hoạch bảo vệ môi trường quốc gia, quy hoạch tỉnh, phân vùng môi trường:

Dự án phù hợp với quyết định số 611/QĐ-TTg ngày 08/07/2024 của thủ tướng chính phủ phê duyệt Quy hoạch bảo vệ môi trường quốc gia thời kỳ 2021 - 2030, tầm nhìn đến năm 2050:

- Phù hợp với quan điểm: Quy hoạch bảo vệ môi trường nhằm tăng cường kết nối hài hoà trong hoạt động quản lý, bảo vệ môi trường giữa các vùng kinh tế - xã hội, các tỉnh, thành phố trực thuộc trung ương; chủ động phòng ngừa, kiểm soát, khắc phục ô nhiễm và cải thiện chất lượng môi trường, bảo vệ các khu vực có yếu tố nhạy cảm môi trường; tập trung xử lý các vấn đề môi trường xuyên biên giới, liên vùng, liên tỉnh; kết hợp bảo tồn giá trị tự nhiên và đa dạng sinh học, thúc đẩy sử dụng tiết kiệm, hiệu quả và bền vững tài nguyên thiên nhiên.

- Phù hợp với mục tiêu tổng quát: Chủ động phòng ngừa, kiểm soát được ô nhiễm và suy thoái môi trường; phục hồi và cải thiện được chất lượng môi trường; ngăn chặn suy giảm và nâng cao chất lượng đa dạng sinh học, nhằm bảo đảm quyền được sống trong môi trường trong lành của Nhân dân trên cơ sở sắp xếp, định hướng phân bố hợp lý không gian, phân vùng quản lý chất lượng môi trường; định hướng thiết lập các khu bảo vệ, bảo tồn thiên nhiên và đa dạng sinh học; định hướng xây dựng mạng lưới quan trắc và cảnh báo môi trường cấp quốc gia và cấp tỉnh; phát triển kinh tế - xã hội bền vững theo hướng kinh tế xanh, kinh tế tuần hoàn, kinh tế các-bon thấp, hài hoà với tự nhiên và thân thiện với môi trường, chủ động ứng phó với biến đổi khí hậu.

Theo Quyết định số 1668/QĐ-TTg ngày 27/12/2024 của Thủ tướng Chính phủ Phê duyệt điều chỉnh quy hoạch chung thủ đô Hà Nội đến năm 2045 và tầm nhìn đến năm 2065, khu vực thực hiện dự án không nằm trong khu vực bảo tồn hạn chế phát triển, không nằm vùng phòng hộ môi trường, không nằm trong vùng bảo vệ nghiêm ngặt hệ sinh thái. Do đó, việc thực hiện dự án đầu tư hoàn toàn phù hợp với điều chỉnh quy hoạch chung thủ đô Hà Nội.

#### 2.2. Sự phù hợp của dự án đầu tư đối với khả năng chịu tải của môi trường

*\* Đối với môi trường nước:*

*Báo cáo đề xuất cấp Giấy phép môi trường của dự án:  
“Xây dựng Trường THCS Đống Đa”*

---

Hiện nay, sự phù hợp đối với khả năng chịu tải của môi trường tại Hà Nội chưa có, nên nước thải phát sinh của dự án được xử lý qua hệ thống XLNT công suất 80 m<sup>3</sup>/ngày đêm (thiết bị hợp khối Jokaso gồm 04 modul TX50), đáp ứng QCVN 14:2025/BTNMT (Bảng 2, cột B) và QCVN 40:2025/BTNMT (Bảng 2, cột B đối với thông số Clo dư và Chloroform) được thoát vào tuyến cống thoát nước chung của khu vực hiện có dọc phố Lương Định Của ở phía Đông dự án, phường Kim Liên, thành phố Hà Nội.

- Lưu lượng xả nước thải lớn nhất của dự án là 80 m<sup>3</sup>/ngày đêm = 0,001 m<sup>3</sup>/s. Như vậy tốc độ dòng chảy tương đối thấp nên không ảnh hưởng đến nguồn tiếp nhận là hệ thống chung của khu vực.

**\* Đối với môi trường không khí:**

Đối với môi trường không khí: Trong giai đoạn vận hành, các nguồn phát sinh đều nhỏ đảm bảo không ảnh hưởng tới khả năng chịu tải của môi trường.

Bụi, khí thải từ hoạt động giao thông của cán bộ giáo viên. Tuy nhiên, lưu lượng xe không lớn. Trong khuôn viên trường trồng cây xanh để giảm thiểu tác động tới chất lượng môi trường không khí xung quanh.

**\* Đối với biện pháp thu gom chất thải rắn và chất thải nguy hại**

Trong giai đoạn vận hành, chất thải rắn và chất thải nguy hại phát sinh tại dự án được thu gom, vận chuyển đi xử lý theo đúng quy định, không làm ảnh hưởng đến môi trường.

### CHƯƠNG III

## ĐÁNH GIÁ HIỆN TRẠNG MÔI TRƯỜNG NƠI THỰC HIỆN DỰ ÁN ĐẦU TƯ

### 3.1. Dữ liệu về hiện trạng môi trường và tài nguyên sinh vật

Khu vực thực hiện dự án thuộc phường Kim Liên, TP Hà Nội. Công trình nằm gần trục đường chính, với mật độ giao thông cao. Qua quá trình điều tra, khảo sát thực địa hệ thống thoát nước của khu vực đã được công hóa kín, tài nguyên sinh vật dưới nước xung quanh khu vực Dự án gần như không tồn tại, chỉ còn các hệ Động – Thực vật trên cạn như:

- *Hệ động vật*: Bao gồm các loài động vật tự nhiên như côn trùng
- *Hệ thực vật*: chủ yếu là cây xanh được trồng trong khuôn viên trường.

**Nhận xét chung:** Nhìn chung, hệ sinh thái khu vực Dự án đơn điệu, tính phân loài không cao, không có các loài động – thực vật quý hiếm quý hiếm trong sách Đỏ, cần bảo vệ và bảo tồn. Xung quanh khu vực Dự án trong bán kính khoảng 3-5km không có Vườn quốc gia, khu bảo tồn thiên nhiên,... Các tác động do hoạt động thi công và vận hành Dự án sẽ làm ảnh hưởng đến hệ sinh thái tự nhiên khu vực. Vì vậy, quá trình triển khai, Chủ dự án sẽ thực hiện các biện pháp giảm thiểu để hạn chế tác động tiêu cực.

### 3.2. Mô tả về môi trường tiếp nhận nước thải của dự án

#### 3.2.1. Đặc điểm tự nhiên khu vực nguồn nước tiếp nhận nước thải

#### Đặc điểm chế độ thủy văn và tình trạng ngập lụt khu vực thực hiện dự án

Sông Lừ cách trường khoảng 120m về phía Tây, hồ Kim Liên cách trường khoảng 150m về phía Đông. Mặt khác xung quanh khu vực thực hiện dự án hệ thống công thoát nước đã hoàn thiện nên chỉ xảy ra ngập lụt khi có mưa lớn kéo dài.

#### 3.2.2. Chất lượng nguồn tiếp nhận nước thải

##### Nguồn tiếp nhận nước thải:

Nguồn tiếp nhận nước thải của dự án là tuyến công thoát nước chung của khu vực hiện có dọc phố Lương Định Của ở phía Đông dự án, phường Kim Liên, thành phố Hà Nội.

Chủ dự án sẽ đầu tư xây dựng 01 trạm XLNT công suất 80 m<sup>3</sup>/ngày đêm (thiết bị hợp khối Jokaso gồm 04 modul TX50) đặt ngầm tại ô số 11 trên bản vẽ tổng mặt bằng, sử dụng công nghệ xử lý AO-MBBR để xử lý đảm bảo chất lượng nước thải sau hệ thống XLNT công suất 80m<sup>3</sup>/ngày đêm đảm bảo đạt quy chuẩn QCVN14:2025/BTNMT (Bảng 2, cột B) và QCVN 40:2025/BTNMT (Bảng 2, cột B đối với thông số Clo dư và

*Báo cáo đề xuất cấp Giấy phép môi trường của dự án:  
“Xây dựng Trường THCS Đống Đa”*

---

Chloroform) được bơm theo đường ống D75 lên hồ ga quan trắc, sau đó theo tuyến cống D200 tự chảy vào nguồn tiếp nhận là tuyến cống thoát nước chung của khu vực hiện có dọc phố Lương Định Của ở phía Đông dự án, phường Kim Liên, thành phố Hà Nội

**3.3. Đánh giá hiện trạng các thành phần môi trường đất, nước, không khí nơi thực hiện dự án:**

Dự án thực hiện lấy mẫu môi trường không khí, đất. Vị trí và thông số giám sát môi trường được tổng hợp trong bảng sau:

*Báo cáo đề xuất cấp Giấy phép môi trường của dự án:  
“Xây dựng Trường THCS Đống Đa”*

**Bảng 3.1. Vị trí lấy mẫu khu vực dự án**

TT	Tên mẫu	Kí hiệu mẫu	Tọa độ		Thời gian lấy mẫu
			Vĩ độ	Kinh độ	
<b>I</b>	<b>Mẫu không khí</b>				
1	Mẫu không khí khu vực sân trường gần khu vực sinh hoạt dưới cờ	KK1	21°00'19,2"	105°50'5,2"	15/01/2026 16/01/2026 17/01/2026
2	Mẫu không khí khu vực phía bên trái sân trường gần dãy nhà để xe giáo viên	KK2	21°00'18,7"	105°50'5,7"	
3	Mẫu không khí khu vực phía bên phải sân trường gần dãy nhà A	KK3	21°00'19,8"	105°50'5,8"	
4	Mẫu không khí khu vực sân trường gần cổng trường	KK4	21°00'19,7"	105°50'6,8"	
<b>II</b>	<b>Mẫu đất</b>				
1	Mẫu đất tại khu vực cạnh tòa nhà hiệu bộ	Đ1	21°00'18,7"	105°50'4,2"	
2	Mẫu đất tại khu vực cạnh sân bóng	Đ2	21°00'18,3"	105°50'2,0"	
3	Mẫu đất tại khu vực cạnh nhà đa năng	Đ3	21°00'20,3"	105°50'3,8"	

Sơ đồ vị trí lấy mẫu được thể hiện chi tiết trong hình sau:

*Báo cáo đề xuất cấp Giấy phép môi trường của dự án:  
“Xây dựng Trường THCS Đống Đa”*



**Hình 3.1. Vị trí lấy mẫu**

*Báo cáo đề xuất cấp Giấy phép môi trường của dự án: “Xây dựng Trường THCS Đống Đa”*

Chất lượng môi trường nền của khu vực dự án được tổng hợp trong các bảng sau:

**Bảng 3.2: Chất lượng môi trường không khí và tiếng ồn tại khu vực Dự án**

T T	Thông số	Đơn vị	Kết quả Ngày 15/01/2026				Kết quả Ngày 16/01/2026				Kết quả Ngày 17/01/2026				QCVN 05:2023/ BTNMT (TB 1h)	QCVN 26:2025/ BTNMT
			KK1	KK2	KK3	KK4	KK1	KK2	KK3	KK4	KK1	KK2	KK3	KK4		
1	Nhiệt độ	°C	22,9	22,9	24,2	24,2	23,7	23,8	25,8	25,8	24,8	22,7	25,2	22,6	-	
2	Độ ẩm	%	71,1	71,1	70,4	70,4	78,8	78,7	78,5	78,7	72,9	76,4	72,6	76,2	-	
3	Tiếng ồn	dBA	65,7	63,9	64,4	63,7	63,5	62,5	63,5	68,5	54,2	52,8	56,3	60,7	-	<b>70</b>
4	CO	µg/Nm <sup>3</sup>	<3.200	<3.200	<3.200	<3.200	<3.200	<3.200	<3.200	<3.200	<3.200	<3.200	<3.200	<3.200	<b>30.000</b>	
5	SO <sub>2</sub>	µg/Nm <sup>3</sup>	38,3	45,5	50,9	40,1	38,2	42,1	45,3	38,9	37,7	42,4	53,0	45,4	<b>350</b>	
6	NO <sub>2</sub>	µg/Nm <sup>3</sup>	23,8	15,2	17,4	18,5	24,2	23,3	<LOQ (15)	22,9	18,0	20,8	17,4	21,4	<b>200</b>	
7	Tổng bụi lơ lửng (TSP)	µg/Nm <sup>3</sup>	135,9	140,3	137,7	146,2	138,1	143,7	140,5	141,2	143,5	148,1	144,2	146,1	<b>300</b>	

Ghi chú:

- QCVN 05:2023/BTNMT: Quy chuẩn quốc gia về chất lượng không khí
- QCVN 26:2025/BTNMT: Quy chuẩn kỹ thuật quốc gia về tiếng ồn

**Nhận xét:** Kết quả phân tích chất lượng môi trường không khí cho thấy các thông số quan trắc môi trường không khí đều nằm trong giới hạn quy chuẩn cho phép (QCVN 05:2023/BTNMT - Quy chuẩn kỹ thuật quốc gia về chất lượng không khí và QCVN 26:2025/BTNMT - Quy chuẩn kỹ thuật quốc gia về tiếng ồn). Chất lượng môi trường không khí khu vực dự án tương đối tốt.

**Bảng 3.3. Kết quả phân tích mẫu đất khu vực dự án**

T T	Thông số	Đơn vị	Kết quả Ngày 15/01/2026			Kết quả Ngày 16/01/2026			Kết quả Ngày 17/01/2026			QCVN 03:2023/ BTNMT, Loại 2
			Đ1	Đ2	Đ3	Đ1	Đ2	Đ3	Đ1	Đ2	Đ3	
1	Kẽm (Zn)	mg/kg	106,0	90,6	56,7	92,4	108,8	51,1	72,9	119,7	69,2	<b>600</b>
2	Đồng (Cu)	mg/kg	25,1	25,1	17,4	22,6	34,5	14,8	22,6	31,0	12,2	<b>500</b>
3	Asen (As)	mg/kg	<0,5	<0,5	<0,5	<0,5	<0,5	<0,5	<0,5	<0,5	<0,5	<b>50</b>
4	Cadimi (Cd)	mg/kg	<0,5	<0,5	<0,5	<0,5	<0,5	<0,5	<0,5	<0,5	<0,5	<b>10</b>
5	Chì (Pb)	mg/kg	<LOQ (1,5)	<LOQ (1,5)	<LOQ (1,5)	<LOQ (1,5)	<LOQ (1,5)	<LOQ (1,5)	<LOQ (1,5)	<LOQ (1,5)	<LOQ (1,5)	<b>400</b>

*Ghi chú:*

- QCVN 03:2023/BTNMT- Quy chuẩn kỹ thuật quốc gia về chất lượng đất.

Qua bảng kết quả phân tích nhận thấy tất cả các thông số phân tích đều nằm trong giới hạn cho phép của QCVN 03:2023/BTNMT. Đất khu vực dự án chưa bị ô nhiễm tại thời điểm khảo sát.

## CHƯƠNG IV

### ĐÁNH GIÁ, DỰ BÁO TÁC ĐỘNG MÔI TRƯỜNG CỦA DỰ ÁN ĐẦU TƯ VÀ ĐỀ XUẤT CÁC CÔNG TRÌNH, BIỆN PHÁP BẢO VỆ MÔI TRƯỜNG

#### 4.1. Đánh giá, dự báo tác động môi trường

Dự án đầu tư nhóm III không phải thực hiện nội dung này.

#### 4.2. Đề xuất các công trình, biện pháp bảo vệ môi trường

##### 4.2.1. Đề xuất các công trình, biện pháp bảo vệ môi trường trong giai đoạn thi công xây dựng dự án

###### a. Về nước thải:

\* Đối với nước mưa chảy tràn:

Trong giai đoạn xây dựng, nước mưa chảy qua khu vực thi công sẽ cuốn theo vật liệu xây dựng, lá cây, dầu mỡ... xuống hệ thống thoát nước của khu vực. Tác động của nước mưa chảy tràn trong giai đoạn thi công có thể được dự báo thông qua vấn đề thải các chất ô nhiễm vào khí quyển. Với đặc trưng của nguồn ô nhiễm môi trường không khí trong hoạt động thi công là bụi và các chất khí độc hại có tính axit ( $SO_2$ ,  $NO_x$ ,  $CO$ ,...) khi gặp mưa các chất ô nhiễm này hoà tan vào nước mưa, làm cho nước mưa bị nhiễm bẩn. Ngoài ra, do sự hoà tan của các khí có tính axit nên nước mưa có thể làm hư hại các vật liệu kết cấu và công trình xây dựng.

Theo Trần Đức Hạ - Quản lý môi trường nước, NXB khoa học kỹ thuật, 2006, lưu lượng nước mưa lớn nhất chảy tràn từ khu vực dự án được xác định theo công thức thực nghiệm sau:

$$Q = 0,278 \times y \times F \times h \text{ (m}^3\text{/s)}$$

Trong đó:

+ 0,278: Hệ số quy đổi đơn vị.

+ y - Hệ số dòng chảy, phụ thuộc vào đặc điểm mặt phủ, độ dốc;

+ H – Cường độ mưa trung bình (mm/h). (H = 491,8mm (trung đương 0,66mm/h)

+ F – Diện tích khu đất. F = 15.876,76m<sup>2</sup>

**Bảng 4.1. Hệ số dòng chảy theo đặc điểm mặt phủ**

TT	Loại mặt phủ	Hệ số (y)
1	Mái nhà, đường bê tông	0,80 – 0,90
2	Đường nhựa	0,60 – 0,70
3	Đường lát đá hộc	0,45 – 0,50
4	Đường rải sỏi	0,30 – 0,35

*Báo cáo đề xuất cấp Giấy phép môi trường của dự án:  
“Xây dựng Trường THCS Đống Đa”*

TT	Loại mặt phủ	Hệ số (y)
5	Mặt đất san	0,20 – 0,30
6	Bãi cỏ	0,10 – 0,15

Căn cứ vào đặc điểm bề mặt khu vực dự án, chọn hệ số  $y = 0,3$ .

Thay các giá trị trên vào công thức, xác định được lưu lượng nước mưa chảy tràn qua khu vực dự án khoảng  $0,09 \text{ m}^3/\text{s}$

Tải lượng chất ô nhiễm trong nước mưa chảy tràn chủ yếu từ nước mưa đợt đầu (tính từ khi bắt đầu hình thành dòng chảy trên bề mặt cho đến 15 – 20 phút sau). Hàm lượng ( $\text{BOD}_5$ ) trong nước mưa đợt đầu thường nằm trong khoảng 35 – 50 mg/l; hàm lượng cặn lơ lửng 1.500 đến 1.800 mg/l.

Lượng chất rắn (chất không hoà tan) tích tụ lại trong khu vực được xác định như sau:

$$M = M_{\max} (1 - e^{-Kz t}) \times F \quad (\text{kg})$$

Trong đó:

+  $M_{\max}$ : Lượng chất rắn có thể tích tụ lớn nhất tại khu vực dự án ( $M_{\max}=250$ )

+  $Kz$ : Hệ số động học tích lũy chất rắn, ( $Kz = 0,2 /\text{ngày}$ );

+  $t$ : Thời gian tích lũy chất rắn 30 ngày;

+  $F$  – Diện tích khu đất,  $F=15.876,76\text{m}^2$

Vậy lượng chất rắn tích tụ trong nước mưa đợt đầu tại khu vực thực hiện dự án là: 396kg

Biện pháp giảm thiểu tác động do nước mưa chảy tràn trong quá trình thi công dự án như sau:

Xây dựng hệ thống hố ga lắng, rãnh thoát tạm tại công trường, kích thước 600x600mm. Nước chảy tràn bề mặt sau khi lắng cặn chảy vào hệ thống thoát nước chung của khu vực.

Thường xuyên nạo vét hệ thống thoát nước 01 lần/tuần vào mùa mưa, 01 lần/tháng vào mùa khô.

*\* Đối với nước thải sinh hoạt*

Dự kiến số lượng công nhân thi công dự án là 100 người. Công nhân không ăn nghỉ tại công trường. Lượng nước thải sinh hoạt do công nhân xây dựng khoảng  $45 \times 100 = 4,5 \text{ m}^3/\text{ngày đêm}$  (Lượng nước thải phát sinh tính bằng 100% lượng nước cấp)

Tải lượng và nồng độ các chất ô nhiễm trong nước thải sinh hoạt giai đoạn thi công được tổng hợp trong bảng sau:

**Bảng 4.2. Tải lượng và nồng độ các chất ô nhiễm trong nước thải sinh hoạt**

*Báo cáo đề xuất cấp Giấy phép môi trường của dự án:  
“Xây dựng Trường THCS Đống Đa”*

Chất ô nhiễm	Hệ số (g/người/ngày)		Tải lượng (g/ngày)		Nồng độ (mg/l)		QCVN 14:2025/ BTNMT Cột B
	Min	Max	Min	Max	Min	Max	
BOD <sub>5</sub>	45	54	1.500	1.800	333	400	≤35
COD	72	103	2.400	3.433	533	763	≤90
TSS	70	145	2.333	4.833	519	1.074	≤60
NO <sub>3</sub> <sup>-</sup>	6	12	200	400	44	89	-
PO <sub>4</sub> <sup>3-</sup>	0,8	4	27	133	6	30	-
Amoni	2,4	4,8	80	160	18	36	≤8
Dầu mỡ ĐTV	10	30	333	1.000	74	222	≤15
Tổng Coliform	10.000	100.000	333.333	3.333.333	74.074	740.741	≤5.000

Để giảm thiểu tác động của nước thải sinh hoạt trong giai đoạn thi công, Chủ dự án lắp đặt 6 nhà vệ sinh di động (loại 02 buồng), đặt gần cổng công trường. Thuê đơn vị có chức năng thu gom, vận chuyển chất thải từ nhà vệ sinh di động đi xử lý với tần suất 02 tuần/lần hoặc khi bể chứa chất thải đầy. Nhà vệ sinh di động được sử dụng trong suốt quá trình thi công dự án.

*\* Đối với nước thải thi công*

- Nước sử dụng trong quá trình trộn nguyên vật liệu không phát sinh nước thải.
- Nước thải rửa xe:

Sử dụng xe 15 tấn để vận chuyển. Lượng nước sử dụng để rửa xe vận chuyển là 300 lít/xe (TCVN 4513:1988: Cấp nước bên trong – tiêu chuẩn thiết kế). (Lượng nước thải phát sinh tính bằng 100% lượng nước cấp). Nước thải từ rửa xe chất thải sẽ chứa nhiều cặn lắng (đất, cát,...), dầu máy.

- Nước thải từ quá trình rửa dụng cụ thi công như bay, xẻng...Ước tính lượng nước rửa dụng cụ xây khoảng 0,5lit/s theo TCVN 4513:1988, ngày rửa dụng cụ 2 lần, mỗi lần 20 phút thì lượng nước sử dụng cho quá trình này khoảng 1,2 m<sup>3</sup>/ngày đêm. Thành phần nước thải này sẽ chứa nhiều cặn lắng.

Lượng nước thải thi công phát sinh tại dự án được tổng hợp trong bảng sau:

**Bảng 4.3. Nước thải thi công của dự án**

*Báo cáo đề xuất cấp Giấy phép môi trường của dự án:  
“Xây dựng Trường THCS Đống Đa”*

TT	Hạng mục vận chuyển	Số lượng	Định mức sử dụng	Lượng nước sử dụng (m <sup>3</sup> /ngày)	Lượng nước thải (m <sup>3</sup> /ngày)	Thời gian sử dụng (ngày)
1	Đổ thải	7 xe/ngày	300 lít/xe	2,1	1,68	360
2	Nguyên vật liệu	11 xe/ngày	300 lít/xe	3,3	2,64	360
3	Rửa dụng cụ	Ngày rửa 2 lần, mỗi lần 20 phút	0,5lit/s	1,2	0,96	630
<b>Tổng</b>				<b>6,6</b>	<b>5,28</b>	

Biện pháp áp dụng để giảm thiểu tác động của nước thải thi công như sau:

Bố trí hệ thống rãnh thoát tạm, kích thước 600x600mm. Nước thải từ quá trình khoan cọc nhồi, tầng hầm được bơm vào hệ thống rãnh thoát tạm về các bể lắng (đặt tại khu vực cầu rửa xe).

Đối với nước thải rửa dụng cụ, nước rửa xe ra vào công trường: bố trí bể lắng dung tích khoảng 10m<sup>3</sup> (gồm 02 ngăn) tại khu vực cầu rửa xe tại công trường, bố trí vật liệu thấm dầu tại ngăn lắng, tần suất thay thế vật liệu thấm dầu là 01 tuần/lần và có thể thay đổi phụ thuộc vào thực tế. Vật liệu thấm dầu sau sử dụng được quản lý theo quy định chất thải nguy hại. Nước thải sau hố lắng được thoát vào hệ thống thoát nước chung của khu vực.

+ Kết cấu bể lắng như sau: Nền đổ bê tông tại chỗ, tường xây gạch đặc, nắp tấm đan BTCT. Quy trình vớt bùn cặn như sau: Định kỳ vớt bùn cặn 1 lần sau mỗi ca thi công. Bùn cặn từ bể lắng được vớt bằng thủ công bởi công nhân trạm rửa xe và thuê đơn vị có chức năng vận chuyển tới nơi xử lý.

+ Thường xuyên nạo vét hố ga, hệ thống thoát nước. Tần suất nạo vét 01 lần/tuần vào mùa mưa, 01 lần/tháng vào mùa khô. Bùn từ quá trình nạo vét hố ga, hệ thống thoát nước được thu gom và thuê đơn vị có chức năng xử lý cùng chất thải rắn xây dựng.

+ Đối với hố lắng sau khi xây dựng sẽ được trám lấp và cầu rửa xe sẽ được phá dỡ để hoàn trả lại mặt bằng.

**b. Về rác thải sinh hoạt, chất thải xây dựng, chất thải rắn công nghiệp thông thường và chất thải nguy hại:**

\* *CTR sinh hoạt*

Do công nhân không ăn nghỉ trên công trường nên ước tính mỗi công nhân làm việc tại khu vực dự án thải ra khoảng 0,3 kg/ngày. Dự kiến số lượng công nhân thi công

*Báo cáo đề xuất cấp Giấy phép môi trường của dự án:  
“Xây dựng Trường THCS Đống Đa”*

---

dự án là 100 người. Lượng CTR thải sinh hoạt phát sinh trong quá trình xây dựng tại dự án khoảng  $0,3 \times 100 = 30 \text{kg/ngày}$ . Thành phần chất thải rắn chủ yếu là bao bì, nilon, vỏ trái cây, thức ăn thừa, giấy loại...

Chủ dự án hoặc nhà thầu bố trí tại công trường thi công 03 thùng rác dung tích 60 lít/thùng có nắp đậy, đặt tại vị trí gần khu vực cổng công trường. Thực hiện phân loại CTR sinh hoạt theo quy định, ký hợp đồng với đơn vị có chức năng thu gom, vận chuyển và xử lý với tần suất hàng ngày.

*\* CTR xây dựng, CTR công nghiệp thông thường*

Theo bảng 1.6: tổng khối lượng cần đổ thải khoảng 36.226 tấn, trong đó

- + Khối lượng phá dỡ công trình hiện trạng cần đổ thải khoảng 16.575,82 tấn.
- + Khối lượng đất đào các hạng mục công trình cần đổ thải khoảng 19.594 tấn.
- + Khối lượng chất thải xây dựng cần đổ thải khoảng 56,2 tấn.

Biện pháp giảm thiểu tác động của CTR xây dựng, CTR công nghiệp thông thường bao gồm:

- Bố trí công nhân dọn vệ sinh tại công trường. Số lượng: 01 công nhân thu gom CTR phát sinh tại công trình, quét dọn đất cát rơi vãi khu vực xung quanh, đồng thời nhà thầu thi công ký kết hợp đồng trực tiếp với các đơn vị có chức năng thu gom các loại CTR phát sinh và vận chuyển đi xử lý theo quy định. Chủ đầu tư sẽ cử 01 nhân viên có trách nhiệm giám sát vệ sinh môi trường tại công trường.

- Đối với bùn cặn nạo vét từ hệ thống thoát nước mưa, nước thải, bùn từ bể chứa chứa nước cầu rửa xe, hố ga, nhà thầu bố trí công nhân nạo vét thường xuyên. Tần suất nạo vét 01 lần/tuần vào mùa mưa, 01 lần/tháng vào mùa khô. Toàn bộ lượng bùn cặn này sẽ được nhà thầu ký hợp đồng với đơn vị có chức năng vận chuyển xử lý theo quy định. Đối với hố thu lắng tại công trình sau sử dụng (khi thi công xong) sẽ được trám lấp, hoàn trả mặt bằng.

- Toàn bộ đất thải, phế thải xây dựng phát sinh tại dự án được tập kết tại khu vực tập kết CTR xây dựng, có diện tích  $20 \text{m}^2$  phía Tây dự án. Chất thải xây dựng được chứa trong 02 thùng ben loại  $05 \text{m}^3$ , che phủ bạt PE để hạn chế bụi phát tán. Chủ đầu tư ký hợp đồng với đơn vị có chức năng thu gom và vận chuyển chất thải xây dựng tới bãi đổ thải theo quy định. Tần suất hàng ngày. Thời gian vận chuyển từ 21h đến 5h sáng hôm sau.

- Toàn bộ các xe phải được rửa sạch trước khi ra khỏi công trường, các xe đậy kín nắp, có bạt che phủ, không làm rơi vãi vật liệu và chất thải ra môi trường.

- Nạo vét bùn cặn từ hệ thống thoát nước mưa, bể lắng, cầu rửa xe..., tần suất nạo vét 01 lần/tuần vào mùa mưa, 01 lần/tháng vào mùa khô. Toàn bộ lượng bùn cặn này sẽ được nhà thầu ký hợp đồng với đơn vị có chức năng vận chuyển xử lý theo quy định.

*Báo cáo đề xuất cấp Giấy phép môi trường của dự án:  
“Xây dựng Trường THCS Đống Đa”*

*\* Chất thải nguy hại*

Thành phần CTNH chủ yếu gồm các loại giẻ lau chùi các thiết bị máy móc, dầu mỡ thải, que hàn thải, bao bì kim loại cứng thải.

Bố trí 01 kho lưu chứa CTNH tạm thời, có diện tích khoảng 05m<sup>2</sup> gần cổng công trường thi công

Trong kho CTNH được phân loại, lưu chứa tại các thùng riêng biệt có dung tích 120 lít/thùng. Ký hợp đồng thu gom, vận chuyển và xử lý với đơn vị có chức năng theo quy định. Thực hiện quy định về quản lý CTNH theo quy định hiện hành.

**Bảng 4.4. Mã CTNH, số lượng, dung tích thùng chứa CTNH giai đoạn thi công**

TT	Loại chất thải nguy hại (CTNH)	Mã CTNH	Khối lượng (kg)	Số lượng, dung tích thùng chứa
1	Giẻ lau vải bảo vệ thải bị nhiễm các thành phần nguy hại	18 02 01	20	01 thùng composit 120 lít
2	Dầu động cơ, hộp số và bôi trơn tổng hợp thải	17 02 03	26	01 thùng composit 120 lít
3	Que hàn thải	07 04 01	12	01 thùng composit 120 lít
4	Bao bì kim loại cứng thải	18 01 02	31	01 thùng composit 120 lít
	<b>Tổng</b>		<b>89</b>	

**c. Về bụi, khí thải:**

*\* Quá trình phá dỡ:*

- Để giảm thiểu bụi trong quá trình phá dỡ, Nhà thầu thi công sẽ phun nước tưới ẩm để làm giảm tối đa nồng độ bụi trong khi đục phá, bóc xúc. Khi vận chuyển phế thải ra ngoài thành phố, ô tô vận chuyển phải có thùng kín và có bạt che theo quy định, cam kết sẽ không làm vương vãi vật liệu trong quá trình vận chuyển. Công tác vận chuyển tiến hành vào thời gian quy định của Chủ đầu tư.

- Chủ đầu tư yêu cầu đơn vị thầu thi công có hồ sơ về tình trạng máy móc phá dỡ, đảm bảo máy móc được bảo dưỡng có chất lượng tốt nhất.

*\* Quá trình thi công xây dựng*

- Lập hàng rào chắn tại vị trí xây dựng công trình. Không cho người không có nhiệm vụ lại gần khu vực thi công, cần có bảo vệ hướng dẫn, phân luồng giao thông để đảm bảo an toàn.

*Báo cáo đề xuất cấp Giấy phép môi trường của dự án:  
“Xây dựng Trường THCS Đống Đa”*

---

- Tiến hành tưới nước làm ẩm khu vực thi công. Phương pháp này được Chủ dự án cam kết thực hiện nhằm làm giảm phát thải bụi vào môi trường trong giai đoạn xây dựng.

- Dự án sử dụng bê tông thương phẩm.

- Đối với phương tiện vận chuyển nguyên liệu (đất, cát, xi măng, đá...).

+ Trang bị bạt phủ kín khi lưu thông để ngăn ngừa phát tán bụi vào môi trường.

+ Rửa xe trước khi ra khỏi công trường: Xe vận chuyển đất đá trước khi ra khỏi công trường đều được rửa sạch đất, cát,... bám xung quanh, tránh phát tán bụi tại các tuyến đường vận chuyển, dẫn đến tình trạng ô nhiễm toàn khu vực. Thời gian hoạt động của trạm rửa xe thường từ 21h đến 6h sáng.

- Dùng cổng chính của trường học trên phố Lương Định Của làm cổng công trường thi công.

- Sử dụng bạt P.E che phủ kín bãi vật liệu xây dựng; bãi tập kết chất thải tạm thời; Sử dụng lưới hoặc tấm chắn bằng vật liệu mềm bao phủ bên ngoài công trình trong giai đoạn thi công khi thi công để ngăn ngừa phát tán bụi và rơi dụng cụ, vật liệu xây dựng vào khu vực xung quanh.

- Sử dụng các phương tiện vận chuyển và máy móc thi công còn hạn đăng kiểm để giảm phát thải khí thải độc hại ra môi trường.

- Trang bị bảo hộ lao động cho công nhân trên công trường trong suốt thời gian thi công.

- Hạn chế tối đa nguyên vật liệu thi công trong thời gian dài. Bãi tập kết nguyên vật liệu có thể thay đổi theo điều kiện thi công của công trường. Chủ dự án cam kết chiều cao bãi chứa nguyên vật liệu không quá 1,5m và luôn che phủ kín bạt.

- Tuân thủ nghiêm chỉnh QĐ 06/2013/QĐ-UBND về ngày 25/1/2013 của UBND thành phố Hà Nội: Ban hành Quy định về hoạt động của các phương tiện giao thông trên địa bàn Thành phố Hà Nội. Thời gian vận chuyển nguyên vật liệu và chất thải từ 21h đến 6h sáng.

**d. Về tiếng ồn, độ rung:**

- Quy định tốc độ xe, máy móc khi hoạt động trong khu vực dự án không quá 05km/giờ.

- Trong quá trình thi công, Nhà thầu sẽ phải tuân thủ nghiêm ngặt về thời gian thi công để hạn chế đến mức thấp nhất các ảnh hưởng đặc biệt là về tiếng ồn đến người dân xung quanh. Chủ dự án sẽ yêu cầu các nhà thầu không thi công phá dỡ trong các thời gian sau:

+ Thời gian nghỉ trưa : từ 11h30 đến 13h30

+ Thời gian nghỉ đêm : từ 18h00 đến 7h00 hôm sau

- Không sử dụng các máy móc thi công đã cũ, hệ thống giảm âm bị hỏng.

- Công nhân thi công sẽ được trang bị các trang thiết bị hạn chế hoặc chống ồn như mũ bảo hiểm, chụp tai.

- Các thiết bị đặt ở vị trí bằng phẳng;

- Khu vực thi công phá dỡ sẽ được bao che kín để hạn chế tiếng ồn và bụi phát ra ngoài.

- Bảo dưỡng thường xuyên các thiết bị theo khuyến cáo của nhà sản xuất.

#### **đ. Các biện pháp bảo vệ môi trường khác:**

##### *\* Biện pháp giảm thiểu tác động tới giao thông*

Để hạn chế ảnh hưởng của hoạt động vận chuyển vật liệu, chất thải xây dựng cho công trình xây dựng đến giao thông khu vực và công trường nói riêng, nhà thầu xây dựng sẽ phối hợp với Sở giao thông vận tải, phòng cảnh sát giao thông Hà Nội thực hiện các biện pháp như lắp đặt hệ thống đèn và biển báo theo quy định.

Ngoài biển báo, đèn cao áp tại đoạn đường gần điểm rẽ vào công trường cũng được lắp đặt đảm bảo an toàn cho phương tiện qua lại vào ban đêm.

Vận chuyển nguyên vật liệu đúng tải trọng, thiết kế của xe đảm bảo an toàn giao thông.

Chủ đầu tư bố trí người hướng dẫn giao thông khi xảy ra tắc nghẽn cục bộ tại khu vực thi công đồng thời thực hiện nghiêm chỉnh thời gian được phép hoạt động của các phương tiện vận tải theo Quyết định số 06/2013/QĐ-UBND ngày 25/1/2013 của UBND thành phố Hà Nội ban hành quy định hoạt động của các phương tiện giao thông trên địa bàn thành phố Hà Nội nhằm giảm thiểu tắc nghẽn giao thông. Thời gian hoạt động từ 21h đến 6h sáng.

Các phương tiện vận chuyển nguyên vật liệu sẽ có thùng chuyên chở kín, không được để rơi vãi ra đường, trong trường hợp làm rơi vãi ra đường sẽ tiến hành dọn sạch ngay.

Phối hợp chặt chẽ với CSGT, thanh tra giao thông để đảm bảo giao thông trong quá trình thi công, đặc biệt là vào các khung giờ cao điểm.

##### *\* Biện pháp chống sụt lún và nứt gãy các công trình lân cận*

- Đối với công tác phá dỡ:

Khảo sát, đánh giá hiện trạng công trình cần phá dỡ, tính toán, áp dụng biện pháp phá dỡ, máy móc thi công phù hợp đảm bảo giảm thiểu tối đa rung chấn trong quá trình phá dỡ.

- Đối với công tác thi công móng hầm:

Sử dụng biện pháp đào topdown, hệ tường vây cọc barrette để giữ thành hố đào; hệ cọc khoan nhồi phía dưới móng cột, giảm thiểu tối đa sụt lún các tuyến đường xung quanh dự án.

*\*. Biện pháp giảm thiểu tác động do nước mưa khi thi công hầm*

- Khi thi công khai đào và mở móng, Chủ dự án đã đưa ra các biện pháp bảo vệ, gia cố để ngăn nước mặt và nước dưới đất chảy vào hố móng khi thi công các tầng hầm đặc biệt là thi công vào mùa mưa. Nước mặt chảy vào sẽ làm suy yếu lớp đất trên gây bất ổn định của hai vách của thành móng và vách tầng hầm. Cụ thể:

+ Bố trí hệ thống rãnh thu gom nước mưa tạm thời, kích thước 1mx1m; bố trí các hố ga lắng, song chắn rác. Thường xuyên nạo vét hệ thống thoát nước, tần suất 1 tuần/lần vào mùa mưa và 01 tháng/lần vào mùa khô.

+ Kho bãi bố trí ở khu vực cao ráo, thuận tiện cho công việc, không tập trung gần, cạnh các tuyến đường thoát nước, đảm bảo che chắn tốt cho vật liệu, tránh để nước mưa chảy tràn cuốn đi vật liệu hoặc xâm nhập làm hoen gỉ, hỏng vật liệu, rửa trôi và làm ô nhiễm môi trường nước mặt.

+ Thường xuyên kiểm tra, giám sát tổ chức nạo vét hệ thống thoát nước mặt, hố lắng nước thải thi công, nước mưa tràn mặt.

+ Kiểm soát chặt chẽ các hoạt động thi công không để đất cát, gạch đá chất thải xây dựng xói lở, rơi vãi vào hệ thống thoát nước.

+ Đơn vị thi công sẽ bố trí các hố thu trữ trong quá trình thi công hầm để nước đổ dồn toàn bộ về hố thu. Bố trí 04 hố thu tại 04 góc tầng hầm; kích thước mỗi hố thu = 1,5m x 1,5m x 1,2m. Mỗi hố thu bố trí 02 máy bơm nước thải chìm tự động bơm nước ra hố ga thoát nước bên ngoài nhà.

Chọn mỗi hố thu có hai bơm hoạt động luân phiên có:  $Q = 10\text{m}^3/\text{h}$ ;  $H = 20\text{m}$ .

*\* Biện pháp đảm bảo an toàn trong quá trình thi công*

- Lắp dựng hàng rào tôn cao 3,5m xung quanh dự án
- Tưới nước trong quá trình thi công để giảm thiểu bụi.
- Đặt các biển báo cần thiết chỉ dẫn trước và xung quanh công trình.
- Bố trí địa điểm học tạm cho nhà trường trong quá trình thi công dự án.

*\* Biện pháp hoàn trả mặt bằng sau khi kết thúc giai đoạn thi công*

- Hoàn trả mặt bằng vị trí cầu rửa xe;

*Báo cáo đề xuất cấp Giấy phép môi trường của dự án:  
“Xây dựng Trường THCS Đống Đa”*

---

- Nhà thầu thu dọn toàn bộ máy móc thi công; nguyên vật liệu thừa, chất thải ra khỏi công trường.

*\* Biện pháp phòng ngừa tai nạn lao động*

- Tập huấn an toàn lao động cho công nhân

- Trang bị bảo hộ lao động cho công nhân.

- Xây dựng và ban hành hành nội quy làm việc tại công trường, bao gồm nội quy ra vào công trường, nội quy về an toàn lao động, các quy định về việc sử dụng các máy móc, thiết bị.

*\* Giải quyết sự cố nếu xảy ra tai nạn lao động*

Khi xảy ra tai nạn lao động do sự cố mất an toàn lao động hoặc do sự cố công trình phải được giải quyết như sau:

+ Nhà thầu phải bằng mọi biện pháp sơ, cấp cứu người bị tai nạn lao động tại bệnh xá của khu, sau đó chuyển ngay đến cơ sở y tế để xử lý;

+ Chủ đầu tư, nhà thầu và các đơn vị có liên quan phải báo cáo kịp thời với các cơ quan quản lý có liên quan thực hiện việc kiểm tra, thanh tra theo quy định để xác định nguyên nhân xảy ra sự cố, tai nạn lao động;

+ Việc khai báo, điều tra, lập biên bản, thống kê, báo cáo; quy trình xử lý sự cố; giải quyết các chế độ khi xảy ra tai nạn lao động được thực hiện theo quy định hiện hành;

+ Sau khi lấy dấu hiện trường, được sự đồng ý của cơ quan có thẩm quyền và chủ đầu tư, nhà thầu thực hiện việc dọn dẹp nơi xảy ra sự cố và tiếp tục thi công.

*\* Biện pháp phòng ngừa, ứng phó sự cố cháy nổ*

- Trang bị bình chữa cháy tại khu nhà vận hành công trường.

- Tập huấn cho công nhân và cán bộ về PCCC tại công trường.

- Thường xuyên kiểm tra hệ thống điện.

- Ứng phó sự cố cháy nổ

+ Đối với cháy nhỏ: Sử dụng các thiết bị chữa cháy cầm tay để dập lửa.

+ Đối với cháy lớn: gọi số điện thoại cứu hỏa 114; thông báo cho công nhân để di tản ra khỏi khu vực có cháy. Dùng các phương tiện chữa cháy tại chỗ để dập tắt đám cháy.

**4.2.2. Đề xuất các công trình, biện pháp bảo vệ môi trường trong giai đoạn dự án đi vào vận hành:**

**a. Về công trình, biện pháp xử lý nước thải**

(1). Công trình thu gom nước mưa

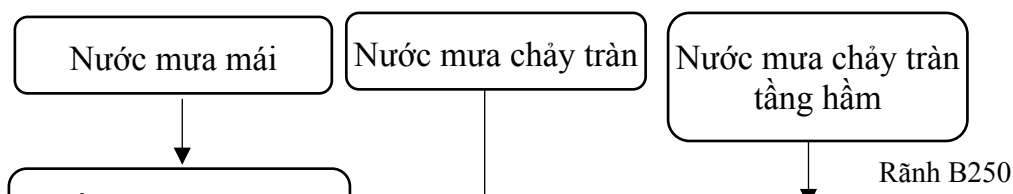

#### Hình 4.1. Sơ đồ thu gom, thoát nước mưa của dự án

- Các công trình, biện pháp thoát nước mưa của dự án

+ Nước mưa trên mái được thu gom qua các ống đứng D90, D110 xuống các hố ga, cống thoát nước mưa ngoài nhà.

+ Nước mưa tại tầng hầm được thu vào rãnh B250 sau đó dẫn vào hố thu kích thước 1,5x2x1,5m tại tầng hầm. Tại hố thu lắp đặt 02 máy bơm chìm thoát nước (01 làm việc, 01 dự phòng hoạt động luân phiên)  $Q=10\text{m}^3/\text{h}$ ,  $H=30\text{m}$ , bơm nước từ hố thu ở tầng hầm lên hệ thống hố ga, cống thoát nước ngoài nhà.

+ Nước mưa chảy tràn sân, đường bộ được thu gom theo hệ thống hố ga, rãnh B400, cống thoát nước mưa ngoài nhà (D300, D400) đầu nối vào tuyến cống ngầm trên phố Lương Định Của ở phía Đông dự án qua 02 vị trí.

**Bảng 4.5. Thống kê hệ thống thu gom nước mưa ngoài nhà**

TT	Nội dung	Đơn vị	Khối lượng
1	Cống D300	m	424,5
2	Cống D400	m	16,4
3	Rãnh B400	m	72
4	Hố ga thoát nước mưa kích thước 700x700mm	Hố	22

Nguồn: Bản vẽ Mặt bằng thoát nước mưa tổng thể dự án

**Bảng 4.6: Số lượng, vị trí điểm xả nước mưa tại dự án**

TT	Vị trí	Tọa độ (theo hệ tọa độ VN2000, kinh tuyến trực $105^{\circ}00'$ , múi chiếu $3^{\circ}$ )
----	--------	---

*Báo cáo đề xuất cấp Giấy phép môi trường của dự án:  
“Xây dựng Trường THCS Đống Đa”*

		<b>X (m)</b>	<b>Y(m)</b>
1	Vị trí 01: đầu nối vào tuyến cống ngầm trên phố Lương Định Của ở phía Đông dự án	2.323.848	586.632
2	Vị trí 02: đầu nối vào tuyến cống ngầm trên phố Lương Định Của ở phía Đông dự án	2.323.774	586.653

*Nguồn: Bản vẽ Mặt bằng thoát nước mưa tổng thể dự án*

*(2). Công trình thu gom nước thải*

Sơ đồ thu gom nước thải:

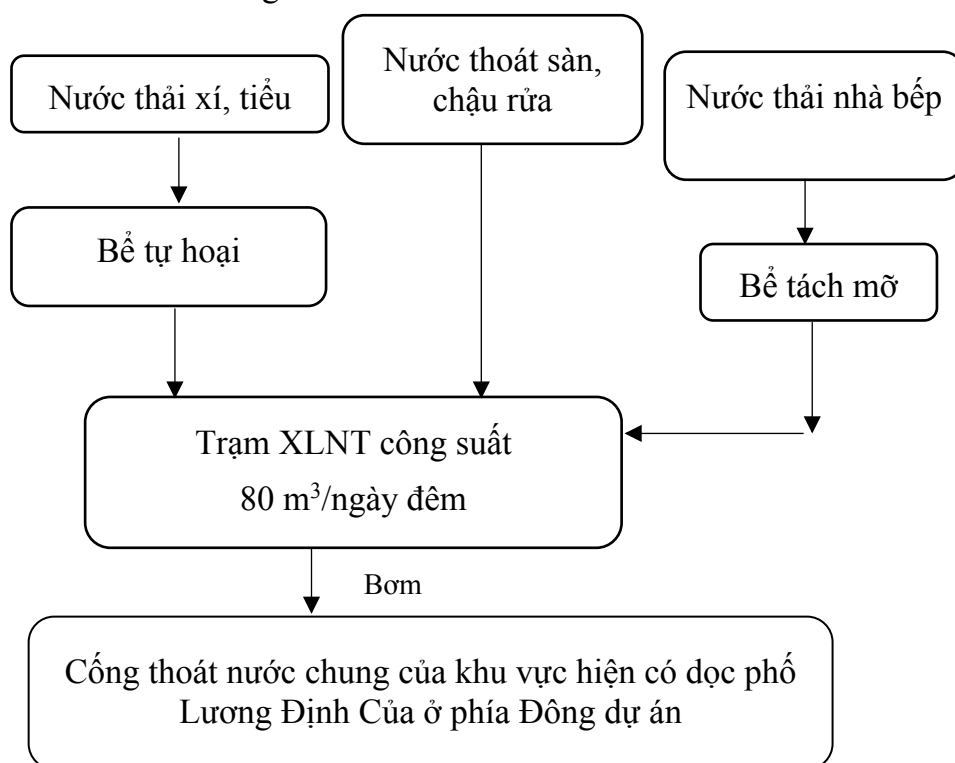

**Hình 4.2. Sơ đồ thu gom, thoát nước thải sinh hoạt**

- Nước thải xí, tiểu được thu gom bằng hệ thống đường ống D110 về bể tự hoại; sau đó được gom về hố bơm và được bơm lên bể điều hòa của hệ thống XLNT công suất 80m<sup>3</sup>/ngày đêm;

- Nước thoát sàn, chậu rửa được thu gom bằng hệ thống đường ống D110 về hố bơm và được bơm lên bể điều hòa của hệ thống XLNT công suất 80m<sup>3</sup>/ngày đêm;

- Nước thải nhà bếp được thu gom bằng đường ống D160 về bể tách mỡ, sau đó về hố bơm và được bơm lên bể điều hòa của hệ thống XLNT công suất 80m<sup>3</sup>/ngày đêm.

Nước thải sau hệ thống XLNT công suất 80m<sup>3</sup>/ngày đêm đảm bảo đạt quy chuẩn QCVN14:2025/BTNMT (Bảng 2, cột B) và QCVN 40:2025/BTNMT (Bảng 2, cột B đối với thông số Clo dư và Chloroform) được bơm theo đường ống D75 lên hố ga quan

*Báo cáo đề xuất cấp Giấy phép môi trường của dự án:  
“Xây dựng Trường THCS Đống Đa”*

trắc, sau đó theo tuyến cống D200 tự chảy vào nguồn tiếp nhận là tuyến cống thoát nước chung của khu vực hiện có dọc phố Lương Định Của ở phía Đông dự án, phường Kim Liên, thành phố Hà Nội, qua 01 điểm xả.

- Tọa độ điểm thoát nước thải (theo hệ tọa độ VN2000, kinh tuyến trục  $105^{\circ}00'$ , múi chiếu  $3^{\circ}$ ):

X(m): 2.323.772                      Y(m): 586.653

Khối lượng thu gom, thoát nước thải ngoài nhà được tổng hợp trong bảng sau:

**Bảng 4.7. Khối lượng thu gom, thoát nước thải sinh hoạt ngoài nhà của dự án**

TT	Hạng mục	Đơn vị	Khối lượng
1	Ống D75	m	65,7
2	Cống D200	m	5,3
3	Bể tự hoại $10\text{m}^3$	cái	2
3	Bể tự hoại $15\text{m}^3$	cái	2
3	Bể tách mỡ $56\text{m}^3$	cái	1

*Nguồn: Bản vẽ Mặt bằng thoát nước thải tổng thể dự án*

*(3). Hệ thống XLNT sinh hoạt*

- 01 thiết bị hợp khối Jokaso công suất  $80\text{ m}^3/\text{ngày đêm}$  (04 modul TX50)
- Vị trí: đặt ngầm tại ô số 11 trên bản vẽ tổng mặt bằng
- Công nghệ áp dụng: AO-MBBR.
- Kích thước 01 modul TX50: Dài x cao:  $12\text{m} \times 2,5\text{m}$ ; đường kính thân bồn D:  $2,3\text{m}$
- Nguồn tiếp nhận nước thải: tuyến cống thoát nước chung của khu vực hiện có dọc phố Lương Định Của ở phía Đông dự án, phường Kim Liên, thành phố Hà Nội.
- Vị trí xả nước thải sinh hoạt: vị trí đầu nối với tuyến cống thoát nước chung của khu vực hiện có dọc phố Lương Định Của ở phía Đông dự án.

Tọa độ vị trí xả nước thải (Theo hệ tọa độ VN2000, kinh tuyến trục  $105^{\circ}00'$ , múi chiếu  $3^{\circ}$ ):

X(m): 2.323.772                      Y(m): 586.653

Nước thải sau xử lý đạt QCVN 14:2025/BTNMT (Bảng 2, cột B) và QCVN 40:2025/BTNMT (Bảng 2, cột B đối với thông số Clo dư và Chloroform).

Vị trí điểm xả nước thải phù hợp với quy định tại Điều 87, Luật Bảo vệ Môi trường số 72/2020/QH14 ngày 17/11/2020.

Sơ đồ công nghệ xử lý nước thải:

- Nước thải xí tiêu xử lý sơ bộ qua bể tự hoại;
- Nước thải nhà bếp xử lý sơ bộ qua bể tách mỡ;
- Nước rửa, thoát sàn

**Hình 4.3. Sơ đồ công nghệ hệ thống XLNT công suất 80m<sup>3</sup>/ngày đêm**  
**Thuyết minh công nghệ:**

**1. Xử lý sinh học:**

• **Bể điều hòa (T01):**

Tại bể Điều hòa nước thải được điều hòa nhằm ổn định lưu lượng xử lý cho toàn bộ hệ thống xử lý và ổn định nồng độ các chất ô nhiễm có trong nước thải. Một số ưu điểm của bể điều hòa cụ thể như sau:

+ Lưu trữ nước thải phát sinh vào những giờ cao điểm và phân phối đều cho các bể xử lý phía sau;

+ Kiểm soát các dòng nước thải có nồng độ ô nhiễm cao;

- + Tránh gây quá tải cho các quá trình xử lý phía sau;
- + Có vai trò là bể chứa nước thải khi hệ thống dừng lại để sửa chữa hay bảo trì.

Nước thải từ bể điều hòa được bơm sang bể thiếu khí với lưu lượng ổn định thông qua thiết bị đo và kiểm soát lưu lượng (đồng hồ đo lưu lượng).

• **Bể thiếu khí (T02):**

- Tại bể thiếu khí, nitơ tồn tại chủ yếu ở dạng Nitrat được tuần hoàn từ bể hiếu khí về, tại bể này, dưới tác dụng của bùn hoạt tính, nitrat sẽ được khử về dạng nitrit và thành Nitơ tự do thoát ra ngoài không khí theo chuỗi phản ứng sau.

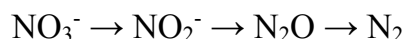

- Quá trình khử nitơ (denitrification) từ nitrate  $\text{NO}_3^-$  thành nitơ dạng khí  $\text{N}_2$  đảm bảo nồng độ nitơ trong nước đầu ra đạt quy chuẩn môi trường. Quá trình sinh học khử Nitơ liên quan đến quá trình oxy hóa của nhiều chất hữu cơ trong nước thải sử dụng Nitrate hoặc nitrit như chất nhận điện tử thay vì dùng oxy. Trong điều kiện không có DO hoặc dưới nồng độ DO giới hạn  $\leq 2 \text{ mg O}_2/\text{L}$  (điều kiện thiếu khí).

- Với quá trình Potphorit hóa, chủng loại vi khuẩn tham gia vào quá trình này là *Acinetobacter*. Các hợp chất hữu cơ chứa photpho sẽ được hệ vi khuẩn chuyển hóa thành các hợp chất mới không chứa photpho và các hợp chất có chứa photpho nhưng dễ phân hủy đối với chủng vi sinh vật hiếu khí.

- Chất dinh dưỡng cho quá trình khử nitơ được lấy từ nguồn chất hữu cơ có trong nước thải đầu vào



- Tại bể thiếu khí bố trí máy khuấy chìm để giữ bùn hoạt tính lơ lửng, trộn đều  $\text{NO}_3^-$  và BOD đồng thời tránh lắng bùn và phát sinh mùi cục bộ.

- Nước thải từ ngăn thiếu khí sẽ tự chảy vào ngăn hiếu khí, tại đây các vi sinh hiếu khí sẽ phân giải các chất ô nhiễm tạo thành khí cacbonic, nước và sinh khối mới. Lượng oxy cung cấp cho vi sinh hoạt động được lấy từ không khí thông qua các máy thổi khí và hệ thống ống phân phối khí tại đáy bể.

• **Bể hiếu khí (T03, T04):**

Được thiết kế nhằm loại bỏ các chất hữu cơ (phần lớn ở dạng hòa tan) trong điều kiện hiếu khí (giàu oxy). Các vi sinh hiếu khí sử dụng oxy sẽ tiến hành phân hủy các chất hữu cơ tạo khí  $\text{CO}_2$  giúp quá trình sinh trưởng, phát triển và tạo năng lượng. Phương trình phản ứng tổng quát cho quá trình phản ứng này như sau:

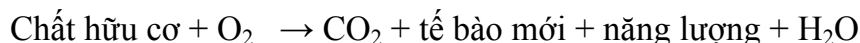

Ngoài việc chuyển hóa các chất hữu cơ thành CO<sub>2</sub> và H<sub>2</sub>O, các vi sinh hiếu khí này cũng giúp chuyển hóa Nitơ thành Nitrát (NO<sub>3</sub><sup>-</sup>) nhờ vi khuẩn có tên là vi khuẩn Nitrát hóa (*Nitrifying micro-organisms*). Phương trình phản ứng diễn tả quá trình này được trình bày ở dưới:

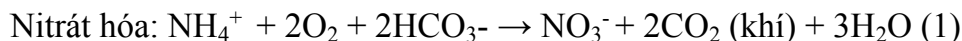

Nitrát sinh ra ở bể hiếu khí được bơm tuần hoàn lại bể thiếu khí phía trước nhằm tiến hành quá trình khử NO<sub>3</sub><sup>-</sup> theo phương trình phản ứng sau:

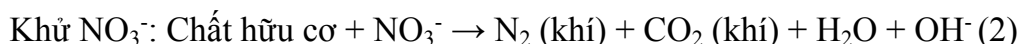

Chất hữu cơ cấp cho phản ứng (2) có sẵn trong dòng vào của nước thải

Oxy được cấp vào bể hiếu khí nhờ hệ thống máy thổi khí, ống khí được bố trí đều dưới đáy bể.

Ngoài ra, nhằm duy trì lượng bùn lớn trong các bể hiếu khí và thiếu khí và giảm lượng bùn thừa sinh ra, bể hiếu khí sẽ được bổ sung thêm các vật liệu mang vi sinh cố định. Các vật liệu này là môi trường cho các vi sinh vật sinh bám để phân hủy các chất hữu cơ.

Các vật liệu này giúp tăng hàm lượng vi sinh bên trong bể cao hơn so với công nghệ xử lý sinh học cố định giúp tăng cường khả năng chịu “sốc” tải của bể khi chất lượng nước thải thay đổi đột ngột và cũng giúp giảm lượng bùn thừa sinh ra trong quá trình xử lý do phần lớn bùn đã dính bám trên bề mặt vật liệu bên trong bể.

Sau khi giá thể vi sinh MBBR được thả vào bể từ 15 – 20 ngày, trên bề mặt sẽ xuất hiện lớp màng tập hợp những quần thể vi sinh vật hay còn được gọi là màng sinh học. Các chất bẩn cùng oxy khuếch tán trong nước sẽ được màng sinh học này hấp thụ để làm thức ăn, các sản phẩm sau khi đã được vi sinh phân hủy sẽ được trả lại môi trường nước và nước sẽ được lọc sạch.

Sau khi hấp thụ chất bẩn, lớp màng ngày càng giàu lên, oxy tiếp xúc nhiều ở lớp ngoài cùng và tiếp xúc ít hơn ở lớp giữa, hầu như không vào được lớp ở trong cùng. Sự giảm oxy qua các lớp tạo nên các môi trường hiếu khí, thiếu khí và kỵ khí trên màng sinh học. Chúng vi sinh phong phú giúp tăng khả năng phân hủy sinh học những chất bẩn trong nước.

Sau khi dày lên ở mức độ nhất định, lớp màng này sẽ bong ra thành bùn dưới tác dụng của dòng nước, sau đó trả lại về môi trường nước, chỉ còn một lớp mỏng trên giá thể và sẽ tiếp tục chu kỳ hấp thụ thức ăn, từ đó nước thải được lọc sạch chất bẩn.

Để đảm bảo hiệu quả của quá trình xử lý. Nồng độ oxy hòa tan của nước thải trong bể hiếu khí cần được luôn luôn duy trì ở giá trị lớn hơn 2 mg/l bằng cách bố trí hệ thống phân phối khí đều khắp mặt đáy bể.

Nước thải sau bể hiếu khí được đưa sang bể lắng.

- **Bể lắng:**

- Nước sau xử lý tại bể hiếu khí sẽ tự chảy tràn vào bể lắng, các hạt cặn lơ lửng sẽ theo ống lắng trung tâm lắng xuống đáy và được bơm bùn bơm tuần hoàn về ngăn hiếu khí nhằm duy trì mật độ vi sinh trong bể, còn lại sẽ bơm về bể chứa bùn. Lượng nước trong sau xử lý sẽ được thu bằng máng thu nước tự chảy sang bể khử trùng.

- Quá trình lắng là quá trình tách chất lơ lửng ra khỏi nước dưới tác dụng của trọng lực lên hạt lơ lửng có tỷ trọng nặng hơn tỷ trọng nước

## 2. Xử lý hoàn thiện:

- **Bể khử trùng:**

Hầu hết các giai đoạn xử lý trước không xử lý được virus gây bệnh (vi khuẩn có kích thước rất nhỏ). Vì vậy, để hoàn thiện cho toàn bộ quá trình xử lý thì nước thải sẽ được chảy tràn vào hệ thống máng thu nước từ bể lắng sang bể khử trùng.

Tại bể khử trùng nước thải được khử trùng bằng NaOCl.

Nước thải sau trạm XLNT đảm bảo đạt quy chuẩn QCVN 14:2025/BTNMT (Bảng 2, cột B) và QCVN 40:2025/BTNMT (Bảng 2, cột B đối với thông số Clo dư và Chloroform) trước khi thải ra nguồn tiếp nhận.

- **Biện pháp xử lý bùn:**

Bùn cặn tại bể lắng định kỳ thuê đơn vị có chức năng bơm hút, vận chuyển đi xử lý theo đúng quy định

**Bảng 4.8. Thông số tính toán sơ bộ trạm XLNT**

TT	Hạng mục	Thông số thiết kế	Dung tích hữu dụng (m <sup>3</sup> )
01 thiết bị hợp khối Jokaso công suất 80 m <sup>3</sup> /ngày đêm (04 modul TX50). Thông số của 01 modul như sau:			
1	Bể điều hòa	DxL = 2,41m x 2,3m	10,01
2	Bể thiếu khí	DxL = 2,69m x 2,3m	11,17
3.1	Bể hiếu khí 1	DxL = 2,55m x 2,3m	10,59
3.2	Bể hiếu khí 2	DxL = 2,55m x 2,3m	10,59
4	Bể lắng	DxL = 1,4m x 2,3m	5,81
5	Bể khử trùng	DxL = 0,4m x 2,3m	1,66

*Nguồn: Thuyết minh thiết kế trạm XLNT*

**Bảng 4.9. Danh mục thiết bị của trạm XLNT**

*Báo cáo đề xuất cấp Giấy phép môi trường của dự án:  
“Xây dựng Trường THCS Đống Đa”*

TT	Hạng mục	Thông số	Ghi chú
A	Bể sinh học		
1	Model	TX50 (Tổ hợp 04 model TX50)	Bản vẽ chi tiết đính kèm
2	Công suất	80 m <sup>3</sup> /ngày đêm	
3	Thể tích tổng	80 m <sup>3</sup>	
4	Chiều dài bồn	12000 mm	01 modul
5	Đường kính bồn	2300 mm	01 modul
B	Thiết bị điện		
1	Máy thổi khí	Công suất : 4Kw/380V/3 pha	
2	Máy khuấy chìm	0,25kw/380V/3 pha	

*Nguồn: Thuyết minh công nghệ trạm XLNT*

**\* Quy trình vận hành thiết bị hợp khối Jokaso XLNT :**

Thiết bị hợp khối Jokaso được vận chuyển đến công trình và được đặt vào vị trí, sau đó đổ đầy nước sạch nhằm giúp cho thiết bị hợp khối Jokaso được ổn định vị trí. Tiếp theo là đấu nối điện và đấu nối nước thải, kiểm tra kỹ lưỡng rồi bật điện, thiết bị hợp khối Jokaso XLNT bắt đầu chính thức hoạt động. Sau khi thiết bị hợp khối Jokaso XLNT chạy không có nước thải (vận hành không tải) khoảng 5-7 ngày thì cho nước thải chảy vào thiết bị hợp khối Jokaso XLNT. Hệ thống hoạt động và không cần phải theo dõi cận kề hàng ngày.

- Bảo trì hệ thống : Yêu cầu mỗi tháng một lần mở nắp máy thổi khí để vệ sinh màng lọc khí, cách vệ sinh giống vệ sinh màng lọc khí của máy điều hòa không khí.

- Trong thời hạn 6 tháng bảo trì tủ điện 1 lần – theo quy định an toàn điện.

- Thay thế phụ tùng : Theo khuyến cáo nhà sản xuất thì trong vòng 36 tháng phải thay dây Curoa cho máy thổi khí 1 lần, kiểm tra dầu bôi trơn của máy thổi khí, nếu thiếu thì phải bổ sung. Thường thì 1 năm đầu chưa phải bổ sung dầu bôi trơn. Thay vòng bi và phốt cho máy thổi khí : sau 5 năm thì phải thay một đôi vòng bi và phốt (theo khuyến cáo của nhà sản xuất) tuy nhiên nếu kiểm tra chưa thấy dơ thì cũng có thể chưa cần thay.

- Bổ sung giá thể vi sinh di động (vật mang vi sinh) MBBR : Trong quá trình hoạt động, vật mang vi sinh trong ngăn hiếu khí ít bị hao mòn tuy nhiên vẫn cần bổ sung vật mang cho đủ để cho vi sinh làm tổ. Loại vật mang vi sinh này có sẵn trên thị trường.

**\* Hóa chất sử dụng:**

Hệ thống XLNT sử dụng NaOCl để khử trùng nước tại bể khử trùng. Khối lượng bổ sung khoảng 240g/ngày (chi tiết tại bảng 1.10).

Sau khi xây dựng hoàn thiện, Chủ đầu tư sẽ bàn giao cho trường THCS Đống Đa quản lý, vận hành trạm XLNT sau đầu tư.

## **b. Về công trình, biện pháp xử lý bụi, khí thải**

### *\* Biện pháp khống chế ô nhiễm từ các hoạt động giao thông*

- Thường xuyên quét dọn khu vực đường nội bộ. Tần suất 1 lần/ngày.
- Tăng cường trồng và chăm sóc cây xanh trong khuôn viên của dự án.

### *\* Biện pháp giảm thiểu tác động từ máy phát điện dự phòng*

- Dự án bố trí 01 máy phát điện dự phòng công suất 500kVA đặt tại tầng hầm.
- Chủ dự án chọn loại máy phát điện được thiết kế để đặt trong phòng có cách âm tránh ảnh hưởng tới bên ngoài.
    - Máy phát điện được đặt trên các bệ đúc móng chắc chắn, lắp đặt đệm cao su hoặc lò xo chống rung, kiểm tra độ cân bằng khi lắp đặt kiểm tra, bảo trì định kỳ, chú ý việc bôi trơn và thay thế, sửa chữa các chi tiết hỏng. Nhất là hệ giảm thanh hoặc có dấu hiệu không đảm bảo an toàn, ổn định mà nhà máy sử dụng có trang bị các bộ phận giảm ồn, rung, hạn chế tối đa lượng phát thải gây ô nhiễm.
      - Trang bị máy phát điện dự phòng loại mới, tiếng ồn phát sinh ít.
      - Lựa chọn dầu nguyên liệu có hàm lượng lưu huỳnh khoảng 0,03%.
      - Hoạt động của máy phát điện không thường xuyên liên tục nhưng chủ dự án sử dụng máy phát điện là máy mới hiện đại đã tích hợp thiết bị lọc khí để giảm thiểu ô nhiễm do khí thải phát sinh vào môi trường không khí xung quanh.

### *\* Giảm thiểu tác động khí thải từ trạm xử lý nước thải, hệ thống thu gom nước thải*

- Tại khu vực vệ sinh ... phải được vệ sinh sạch sẽ hàng ngày.
- Các nắp cống, hố ga được đậy kín để tránh phát tán mùi hôi.
- Các bể xử lý nước thải được bố trí dạng ngầm có nắp đậy
- Không bố trí thiết bị xử lý mùi phát sinh từ thiết bị xử lý hợp khối Jokaso, bố trí trồng cây xanh quanh khu vực này để hấp thụ và khuếch tán mùi.

## **c. Về công trình, biện pháp lưu giữ, xử lý chất thải rắn**

### *\* CTR sinh hoạt*

Chất thải rắn phát sinh tại dự án chủ yếu là từ sinh hoạt của giáo viên, học sinh. Thành phần chủ yếu là thức ăn thừa, vỏ hoa quả, rau thừa, bao bì, vỏ chai lọ, hộp đựng thức ăn, túi nilon, ... CTR sinh hoạt nếu không được thu gom xử lý hợp vệ sinh làm các chất hữu cơ có trong chất thải sẽ bị phân hủy sinh ra nước rỉ rác, khi thấm xuống đất sẽ gây ô nhiễm cục bộ môi trường đất khu vực đổ thải, nếu tích tụ trong thời gian dài có thể gây ô nhiễm nước ngầm tầng nông. Trong quá trình phân hủy các chất hữu cơ còn làm phát sinh mùi gây khó chịu, gây mất mỹ quan và tiềm ẩn nguy cơ phát tán dịch bệnh.

*Báo cáo đề xuất cấp Giấy phép môi trường của dự án:  
“Xây dựng Trường THCS Đống Đa”*

---

Định mức phát sinh CTR sinh hoạt là 0,3 kg/người/ngày (Định mức lượng chất thải rắn phát sinh tham khảo theo QCVN 01:2021/BXD Quy chuẩn kỹ thuật Quốc gia về quy hoạch xây dựng). Tổng số học sinh và giáo viên của trường là  $1980 + 94 = 2.074$  người. Tổng lượng chất thải rắn phát sinh tại trường học giai đoạn hoạt động khoảng:  $2.074 \times 0,3 = 622,2$  kg/ngày =  $16.177,2$  kg/tháng =  $161.772$  kg/năm ( $161,8$  tấn/năm) (Thời gian học 1 năm là 10 tháng, 1 tháng 26 ngày).

Biện pháp thu gom CTR sinh hoạt tại dự án như sau:

- Khu vực nhà bếp bố trí 03 có dung tích 120 lít/thùng, có nắp đậy để thu gom CTR sinh hoạt.

- Mỗi nhà vệ sinh nam/nữ của các tầng đặt 01 thùng rác 15 lít có nắp để thu gom CTR.

- Hành lang mỗi tầng bố trí 03 thùng rác 60 lít/thùng có nắp đậy để thu gom CTR phát sinh.

- Tại sân trường đặt các thùng lưu giữ rác có dung tích 120 lít/thùng, có nắp đậy để thu gom rác.

- Khu vực tập kết rác, bố trí 03 thùng lưu giữ rác có dung tích 240 lít/thùng, có nắp đậy để thu gom toàn bộ lượng rác thải phát sinh của trường trong ngày trước khi được đưa đi xử lý theo đúng quy định.

- Hàng ngày, nhân viên vệ sinh sẽ thu gom rác phát sinh bằng xe đẩy tay dung tích 500l ra khu vực tập kết rác của trường. Nhà trường không bố trí kho lưu giữ rác sinh hoạt tập trung. Khu vực tập kết rác rộng khoảng  $5m^2$  được bố trí là nơi có mái che, sàn nền bê tông gần khu vực cổng phụ trên phố Lương Định Của.

*\* CTR công nghiệp thông thường:*

- Bùn từ bể tự hoại: Số lượng cán bộ, giáo viên trong nhà trường khoảng 2.074 người. Theo TCVN 7957:2023, định mức phát thải khoảng 0,05 kg/người/ngày đêm tương đương  $103,7$  kg/ngày. Lượng bùn hút tính bằng 80% lượng bùn phát sinh tương ứng  $103,7 \times 80\% = 83,0$  kg/ngày. Thời gian học 10 tháng tương ứng 260 ngày. Như vậy, lượng bùn từ bể tự hoại cần hút đi xử lý  $83 \times 260 = 21.569,6$  kg/năm =  $21,57$  tấn/năm.

Đối với bùn thải tại bể tự hoại: định kỳ 6 tháng/lần nhà trường sẽ thuê đơn vị có chức năng hút, vận chuyển đi xử lý theo đúng quy định.

- Bùn của hệ thống XLNT:

+ Khối lượng phát sinh:

+ Hệ số tạo cặn từ lượng  $BOD_5$  bị khử:

$$Y_b = \frac{Y}{1 + K_d \cdot \theta_c} = 0,3125$$

*Báo cáo đề xuất cấp Giấy phép môi trường của dự án:  
“Xây dựng Trường THCS Đống Đa”*

Y: Hệ số sản sinh ra cặn của vi sinh dị dưỡng (Y=0,5)

$K_d$ : Hệ số phân hủy cặn dị dưỡng  $K_d = 0,06/\text{ngày}$

$\Theta$ : Tuổi cặn hiệu quả  $\Theta = 10$  ngày.

+ Lượng bùn hoạt tính sinh ra do khử BOD<sub>5</sub>

$$P_x = Y_b \cdot Q (S_0 - S) \cdot 10^{-3} = 5,38 \text{kg/ngày}$$

$S_0$ : BOD<sub>5</sub> đầu vào,  $S_0 = 250$  mg/l

S: BOD<sub>5</sub> đầu ra,  $S = 35$  mg/l

+ Lượng cặn dư cần xả:

$$P_{x(ss)} = P_x \cdot 0,8 = 4,3 \text{kg/ngày} = 1.118 \text{kg/năm} = 1,12 \text{tấn/năm}$$

Bùn từ hệ thống XLNT được lưu ở bể lắng. Định kỳ 6 tháng/lần sẽ thuê đơn vị có chức năng hút, vận chuyển đi xử lý theo đúng quy định.

*\* Chất thải nguy hại*

CTNH quản lý theo thu gom, phân loại, lưu giữ chất thải nguy hại theo đúng quy định tại Điều 35 Thông tư 02/2022/TT-BTNMT ngày 10/01/2022 của Bộ Tài nguyên và Môi trường quy định chi tiết thi hành một số điều của Luật Bảo vệ môi trường, nhà trường sẽ ký hợp đồng với đơn vị có chức năng thu gom, vận chuyển và xử lý CTNH theo quy định.

**Bảng 4.10. Các thùng tại kho chứa chất thải nguy hại**

TT	Tên chất thải	Mã CTNH	Kí hiệu phân loại	Khối lượng phát sinh dự tính (kg/năm)	Dung tích thùng
1	Pin, ắc quy thải	16 01 12	NH	2	40 lít
2	Hộp mực in thải	08 02 04	KS	10	40 lít
3	Linh kiện điện tử hỏng	16 01 13	NH	7	40 lít
4	Bao bì nhựa thải chứa thành phần nguy hại	18 01 03	KS	6	40 lít
5	Hóa chất và hỗn hợp hóa chất phòng thí nghiệm thải có các thành phần nguy hại	19 05 02	KS	30	40 lít
	<b>Tổng</b>			<b>55</b>	

Hàng ngày CTNH sẽ được nhân viên vệ sinh thu gom đến kho CTNH, phân loại rồi để vào từng thùng đựng đã được dán mã cảnh báo CTNH. Định kỳ thuê đơn vị có chức năng đem đi xử lý.

- Thiết bị lưu chứa: chất thải nguy hại được lưu chứa trong các thùng chuyên dụng dung tích 40 lít, dán nhãn và có dấu hiệu cảnh báo theo quy định.

- Diện tích kho lưu chứa: bố trí 01 kho có diện tích 5 m<sup>2</sup> cạnh phòng vận hành hệ thống XLNT.

- Thiết kế, cấu tạo của kho lưu chứa: tuân thủ theo quy định của Thông tư 02/2022/TT-BTNMT ngày 10/01/2022 của Bộ Tài nguyên và Môi trường quy định chi tiết thi hành một số điều của Luật Bảo vệ môi trường: dán nhãn cảnh báo tên của từng loại CTNH; có biển dấu hiệu cảnh báo, phòng ngừa phù hợp với loại CTNH được lưu giữ theo quy định hiện hành; có lắp đặt hệ thống, thiết bị chữa cháy; có vật liệu hấp thụ và xẻng để sử dụng trong trường hợp rò rỉ, rơi vãi, đổ tràn chất thải nguy hại ở thể lỏng.

- Chất thải nguy hại được định kỳ chuyển giao cho đơn vị có chức năng thu gom, vận chuyển và xử lý theo đúng quy định. Tần suất thu gom, xử lý: 1 lần/1 năm.

**d. Về công trình, biện pháp giảm thiểu tiếng ồn, độ rung, bảo đảm quy chuẩn kỹ thuật về môi trường:**

Tiếng ồn phát sinh từ hoạt động của máy thổi khí đặt tại nhà vận hành hệ thống XLNT. Tuy nhiên, quạt hút được đặt tại phòng riêng biệt nên không ảnh hưởng đến hoạt động dạy và học của giáo viên, học sinh. Để hạn chế tối đa tiếng ồn phát sinh cần thường xuyên bảo dưỡng, bảo trì thiết bị.

**đ. Phương án phòng ngừa, ứng phó sự cố môi trường trong quá trình vận hành thử nghiệm và khi dự án đi vào vận hành:**

*\*. Sự cố ngập úng:*

Khoi thông cống rãnh hàng năm; thường xuyên vệ sinh bề mặt, làm tốt công tác vệ sinh môi trường khu vực dự án; sử dụng máy bơm để bơm thoát nước ra điểm xả theo quy định khi có ngập lụt xảy ra.

*\*. Phòng ngừa sự cố tại hệ thống XLNT*

Để hạn chế sự cố của hệ thống XLNT cần thực hiện các biện pháp sau:

- Thực hiện các biện pháp quản lý, giám sát hoạt động của hệ thống XLNT để có biện pháp kịp thời ứng phó sự cố đối với hệ thống XLNT.

- Định kỳ theo dõi và kiểm tra hệ thống XLNT và chất lượng nước thải đầu ra của hệ thống XLNT.

- Tuân thủ quy trình vận hành và các yêu cầu kỹ thuật của hệ thống XLNT.

- Định kỳ tiến hành kiểm tra, duy tu, bảo dưỡng thiết bị, máy móc hệ thống XLNT, hệ thống thu gom và tiêu thoát nước thải.

- Trường hợp xảy ra sự cố tại hệ thống XLNT, không được xả nước thải chưa đạt yêu cầu ra ngoài môi trường. Nước thải tạm thời lưu chứa tại các bể xử lý. Trường hợp quá thời gian lưu chứa mà chưa khắc phục được sự cố thì thuê đơn vị có chức năng thu gom, vận chuyển và xử lý theo đúng quy định của pháp luật.

- Hệ thống XLNT chỉ được vận hành trở lại khi đã khắc phục hoàn toàn sự cố, không xả nước thải chưa được xử lý đạt yêu cầu của Quy chuẩn kỹ thuật quốc gia về nước thải sinh hoạt ra ngoài môi trường.

*\*) Sự cố hư hỏng máy móc, thiết bị hoặc sự cố vận hành hệ thống XLNT:*

Khi xảy ra sự cố đối với hệ thống XLNT, trước hết cán bộ vận hành, giám sát hệ thống sẽ thực hiện theo quy trình sau: Khi đèn báo lỗi của động cơ sáng thì đèn xoay báo lỗi tổng sẽ báo hiệu. Người vận hành tắt automat cấp nguồn cho động cơ đó và tiến hành kiểm tra động cơ, nếu động cơ không có vấn đề thì kiểm tra rơ le nhiệt trong tủ điều khiển. Nếu là do rơ le nhiệt thì người vận hành nhấn nút reset trên rơ le nhiệt, sau đó bật automat cấp nguồn cho động cơ đó để kiểm tra hoạt động của động cơ. Lỗi chủ yếu gặp phải do rác thô vào buồng hút của bơm chìm gây tắc cường độ dòng điện làm nhảy rơ le nhiệt. Trường hợp này cần tắt automat cấp nguồn cho bơm, tháo nhấc bơm lên kiểm tra, loại bỏ cặn rác bám trong bơm. Sau đó, lắp lại vị trí cũ, reset rơ le nhiệt, rồi bật automat cấp nguồn cho bơm.

Trong trường hợp nhân viên vận hành không giải quyết triệt để được sự cố, nhà trường sẽ liên hệ với đơn vị nhà thầu thiết kế, lắp đặt hệ thống xử lý nước thải để có biện pháp cải tạo, sửa chữa phù hợp.

*\* Sự cố nước thải sau xử lý không đạt quy chuẩn cho phép:*

+ Tổ kỹ thuật cần nhanh chóng khắc phục sự cố, tìm hiểu nguyên nhân dẫn tới tình trạng trên. Cần khắc phục nhanh sự cố trên để sớm nhất có thể đưa hệ thống XLNT đi vào hoạt động bình thường trở lại.

+ Lưu giữ nước thải tại các bể trong hệ thống XLNT.

+ Hệ thống XLNT chỉ được vận hành trở lại khi đảm bảo được đầy đủ các quy định về kỹ thuật theo yêu cầu.

+ Nếu lượng nước thải lớn vượt quá công suất của trạm thì thuê đơn vị có chức năng thu gom, vận chuyển và xử lý theo đúng quy định của pháp luật.

+ Trường hợp xảy ra sự cố không thể sửa chữa trong ngày, hệ thống xử lý nước thải phải ngừng hoạt động, không xả nước thải chưa đạt yêu cầu ra ngoài môi trường. Nước thải tạm thời lưu giữ tại các bể của hệ thống xử lý. Khi bể chứa đầy (vượt quá ngưỡng an toàn của bể) hoặc quá thời gian lưu chứa mà chưa khắc phục được sự cố, nhà trường thuê đơn vị có chức năng thu gom, vận chuyển và xử lý theo đúng quy định của pháp luật.

*Báo cáo đề xuất cấp Giấy phép môi trường của dự án:  
“Xây dựng Trường THCS Đống Đa”*

Một số biện pháp ứng phó sự cố máy móc thiết bị trong quá trình vận hành hệ thống xử lý nước thải sinh hoạt được trình bày trong bảng dưới đây.

**Bảng 4.11. Một số biện pháp ứng phó sự cố máy móc thiết bị trong quá trình vận hành hệ thống XLNT**

STT	Hạng mục công trình	Sự cố	Nguyên nhân	Cách khắc phục
1	Bể thu gom	<ul style="list-style-type: none"> <li>- Bơm hoạt động nhưng không lên nước.</li> <li>- Bơm hoạt động nhưng lên ít nước, yếu,...</li> <li>- Hết nước trong bể mà bơm vẫn hoạt động.</li> </ul>	<ul style="list-style-type: none"> <li>- Mất điện</li> <li>- Bơm bị nghẹt do vật lạ.</li> <li>- Bơm bị hỏng.</li> <li>- Sự cố ở phao điện cực.</li> </ul>	<ul style="list-style-type: none"> <li>- Kiểm tra hệ thống điện.</li> <li>- Vệ sinh bơm, sửa chữa bơm nếu bơm bị hỏng.</li> </ul>
2	Bể hiếu khí	<ul style="list-style-type: none"> <li>- Máy thổi khí và hệ thống phân phối khí không hoạt động hoặc bị hỏng.</li> </ul>	<ul style="list-style-type: none"> <li>- Máy thổi khí hoạt động quá tải hoặc bị sự cố về điện,...</li> </ul>	<ul style="list-style-type: none"> <li>- Kiểm tra hệ thống điện, điều chỉnh van cấp khí cho bể (tăng hoặc giảm).</li> <li>- Sửa chữa máy thổi khí nếu bị hỏng.</li> </ul>
3	Bể lắng	<ul style="list-style-type: none"> <li>- Bơm hoạt động và lên nước hay không.</li> <li>- Bơm hoạt động nhưng lên ít nước, yếu,...</li> </ul>	<ul style="list-style-type: none"> <li>- Mất điện.</li> <li>- Bơm bị nghẹt do vật lạ.</li> <li>- Bơm bị hỏng.</li> <li>- Nồng độ MLSS quá cao</li> </ul>	<ul style="list-style-type: none"> <li>- Kiểm tra hệ thống điện.</li> <li>- Vệ sinh bơm, sửa chữa bơm nếu bơm bị hỏng.</li> <li>- Kiểm tra hệ thống van khóa (van ở bể chứa bùn và ở bể sinh học)</li> </ul>
4	Kiểm tra nước thải sau xử lý	<ul style="list-style-type: none"> <li>- Nước đục, cặn lơ lửng nhiều.</li> <li>- Nước thải sau xử lý có mùi khó chịu.</li> </ul>	<ul style="list-style-type: none"> <li>- Quá trình lắng không hiệu quả.</li> <li>- Chưa phân hủy hết chất hữu cơ có trong nước thải.</li> </ul>	<ul style="list-style-type: none"> <li>- Kiểm tra và khắc phục các nguyên nhân tạo ra ở bể vi sinh.</li> </ul>

Một số biện pháp khắc phục sự cố khi chất lượng nước thải không đạt quy chuẩn cho phép:

**Bảng 4.12. Một số biện pháp ứng phó sự cố nước thải đầu ra không đạt quy chuẩn cho phép**

STT	Sự cố	Nguyên nhân	Cách khắc phục
1	Lượng oxy thấp và có mùi thối trong nước	<ul style="list-style-type: none"> <li>- Lượng oxy cung cấp ít.</li> <li>- Hàm lượng mật độ vi sinh quá cao.</li> </ul>	<ul style="list-style-type: none"> <li>- Tăng sục khí, mở rộng van điều chỉnh khí tại bể.</li> <li>- Giảm lưu lượng nước thải vào bể (tắt bơm vào hoặc chỉnh nhỏ lưu lượng nếu có thể).</li> </ul>
2	Có bọt trắng trên bề mặt sục khí	<ul style="list-style-type: none"> <li>- Tải lượng hữu cơ quá cao (BOD, COD)</li> <li>- Hàm lượng mật độ vi sinh thấp</li> <li>- Nhiễm độc (kim loại và biocide), thiếu chất dinh dưỡng</li> </ul>	<ul style="list-style-type: none"> <li>- Giảm lưu lượng nước thải vào bể (tắt bơm vào hoặc chỉnh nhỏ lưu lượng nếu có thể).</li> <li>- Tăng lượng bùn tuần hoàn.</li> <li>- Tắt máy thổi khí trong 30-60 phút, bơm nước sạch vào bể để rửa và khử độc tố. Sau đó hoạt động lại bình thường.</li> </ul>
3	Có bọt nâu sậm bề mặt bể sục khí	- Mật độ vi sinh cao	- Tăng lưu lượng nước thải vào bể (mở rộng van chỉnh lưu lượng)
4	Lớp bọt dày, màu nâu sậm trên bề mặt sục khí	<ul style="list-style-type: none"> <li>- Bể sục khí ở chế độ không tải, do không cung cấp đủ nước thải</li> <li>- Bể sục khí thiếu tải trầm trọng</li> </ul>	<ul style="list-style-type: none"> <li>- Tăng lưu lượng nước thải vào bể hoặc tăng thời gian xả bùn dư về bể chứa bùn</li> <li>- Tăng lưu lượng nước thải vào bể</li> </ul>
5	Bọt vàng nâu sậm có mỡ	- Hệ vi sinh vật dạng sợi phát triển mạnh	- Tắt máy thổi khí 30 phút, phun dung dịch javen khử trùng 5-10% lên bề mặt bể trong thời gian 5 phút để tiêu diệt vi sinh. Sau đó hoạt động lại bình thường
6	Có lớp bọt mỏng màu vàng nhạt	Dấu hiệu hệ thống làm việc ổn định.	Duy trì quá trình vận hành ổn định.
7	Bùn tạo búi trong khoang lắng (tạo khối và loang nhanh)	<ul style="list-style-type: none"> <li>- Khí lẫn trong các búi hay xảy ra hiện tượng khử Nitrate hóa khi thời gian lưu bùn cao hoặc hàm lượng oxy hòa tan trong nước cao.</li> <li>- Nước thải vào chứa chất khó phân hủy sinh</li> </ul>	<ul style="list-style-type: none"> <li>- Tăng thời gian hoạt động của bơm bùn tuần hoàn</li> <li>- Tăng sục khí bể điều hòa, giảm lưu lượng nước thải vào bể.</li> <li>- Điều chỉnh đóng nhỏ lại van cấp khí, giảm lưu lượng khí cung cấp vào bể.</li> </ul>

*Báo cáo đề xuất cấp Giấy phép môi trường của dự án:  
“Xây dựng Trường THCS Đống Đa”*

STT	Sự cố	Nguyên nhân	Cách khắc phục
		học hoặc ức chế vi sinh.	
8	Những đám bùn loang trên bề mặt bể khi lắng, lắng rất chậm trong khi nước chảy tràn tương đối trong. Quan sát bằng kính hiển vi thấy vài khuẩn dạng sợi.	<ul style="list-style-type: none"> <li>- Thiếu chất dinh dưỡng trong nước thải.</li> <li>- Lượng oxy hòa tan thấp là nguyên nhân khuẩn sợi tăng trưởng.</li> <li>- Độ pH dao động, pH &lt; 6,5.</li> </ul>	<ul style="list-style-type: none"> <li>- Hiện tượng kéo dài nên bổ sung mật rỉ đường vào bể vi sinh</li> <li>- Giảm tải hệ thống, điều chỉnh lưu lượng nước thải vào nhỏ lại một thời gian và tăng lưu lượng khí cấp vào</li> <li>- Bổ sung pH cho nước thải, cho 1÷2 lít dung dịch NaOH 5% vào bể điều hòa, kiểm tra pH nằm trong khoảng 6,8÷7,2 là tối ưu cho vi sinh phát triển.</li> </ul>
9	Nước ra khỏi khoang lắng đục, khó lắng	Quá tải bể sục khí (F/M cao), hàm lượng hữu cơ trong nước cao mà hàm lượng vi sinh thấp không thể xử lý hết.	<ul style="list-style-type: none"> <li>- Giảm lưu lượng nạp nước thải vào bể hoặc tăng thời gian bơm bùn tuần hoàn.</li> <li>- Nếu bùn vi sinh tạo bông tốt, giảm tải nhưng vẫn vận hành bình thường.</li> <li>- Trong trường hợp vi sinh không tạo bông, tắt máy thổi khí từ 30-60 phút, sau đó tăng tải hệ thống hoặc bơm nước sạch vào để rửa độc tố. Sau đó thì giảm tải, sục khí bình thường để vi sinh vật phát triển.</li> </ul>
10	Nước đầu ra có nhiều cặn lơ lửng, hàm lượng vi sinh trong bể giảm dần, bùn khó lắng.	Bể thiếu tải trầm trọng, hàm lượng hữu cơ không đủ cho vi sinh phát triển, phân hủy nội bào vi sinh tăng làm giảm sinh khối trong bể.	<ul style="list-style-type: none"> <li>- Giảm sục khí vào bể</li> <li>- Tăng lưu lượng nạp nước thải vào bể, bổ sung nguồn thức ăn cho vi sinh</li> </ul>

**e. Phương án phòng ngừa, ứng phó sự cố khác và khi dự án đi vào vận hành:**

*\*. Biện pháp giảm thiểu tác động giao thông*

- Thường xuyên tuyên truyền kiến thức an toàn giao thông cho học sinh.
- Phân luồng, hướng dẫn giao thông trong thời gian cao điểm.

*\*. Biện pháp phòng cháy chữa cháy*

- Niêm yết nội quy phòng cháy, chữa cháy, biển cấm lửa, cấm hút thuốc ở những nơi có nguy cơ xảy ra cháy.

- Trong hoạt động có sử dụng xăng, dầu, khí đốt và các chất nguy hiểm về cháy nổ khác phải thực hiện đầy đủ các biện pháp đảm bảo an toàn PCCC.

- Nơi đun nấu, nơi được phép sử dụng lửa phải có quy định đảm bảo an toàn PCCC và giải pháp ngăn cháy lan.

- Lắp đặt aptomat cho hệ thống điện tại các công trình, từng tầng, từng phòng và từng thiết bị điện có công suất lớn. Có biện pháp đảm bảo an toàn phòng cháy, chữa cháy khi sử dụng thiết bị điện, đặc biệt là thiết bị điện sinh nhiệt.

- Xây tường, trần và khoang đệm ngăn cháy giữa các khu vực; cửa đi, cửa sổ ở tường ngăn cháy phải là cửa chống cháy. Không sử dụng các vật liệu dễ cháy để làm trần, mái, vách ngăn...

- Hộp, ống kỹ thuật thông tầng hoặc thông giữa các hệ thống được làm bằng vật liệu không cháy và chèn kín bằng vật liệu không cháy.

- Bố trí các bộ phận không nguy hiểm hoặc ít nguy hiểm về cháy xen kẽ giữa các bộ phận nguy hiểm về cháy để chống cháy lan.

- Lắp đặt hệ thống báo cháy, chữa cháy tự động đảm bảo chữa cháy được trên toàn bộ diện tích.

- Thiết kế, lắp đặt hệ thống chống sét theo quy định.

- Bố trí lối thoát nạn theo đúng quy định.

- Thành lập đội phòng cháy, chữa cháy cơ sở, tổ chức thường trực sẵn sàng chữa cháy, tổ chức huấn luyện nghiệp vụ phòng cháy, chữa cháy, cứu hộ cứu nạn cho lực lượng phòng cháy, chữa cháy, bảo vệ công trình

- Trang bị phương tiện chữa cháy, cứu người tại chỗ phù hợp với quy mô, tính chất cháy, nổ, dự trữ đủ nước để chữa cháy.

- Xây dựng và tổ chức thực tập phương án chữa cháy, thoát nạn cứu người trong tình huống cháy phức tạp nhất

- Khi xảy ra cháy phải bằng mọi cách báo cháy nhanh nhất cho lực lượng Cảnh sát phòng cháy, chữa cháy (số điện thoại 114), báo cho Công an hoặc chính quyền nơi gần nhất, đồng thời bằng mọi cách dập cháy và tổ chức việc thoát nạn, cứu người theo phương án.

*\*. Biện pháp phòng ngừa dịch bệnh*

- Định kỳ phun thuốc diệt muỗi.

*Báo cáo đề xuất cấp Giấy phép môi trường của dự án:  
“Xây dựng Trường THCS Đống Đa”*

- Hàng ngày, nhân viên vệ sinh cần dọn dẹp sạch sẽ khuôn viên trong phạm vi dự án.

*\*. Biện pháp phòng ngừa sự cố tại khu vực thí nghiệm*

Trong hoạt động thí nghiệm có thể xảy ra một số sự cố như bỏng hóa chất, cháy nổ do phản ứng hóa học xảy ra. Một số biện pháp đảm bảo an toàn cho người và tài sản được đề xuất như sau:

- Học sinh tuyệt đối không được tự ý thực hành khi không có sự hướng dẫn, giám sát của giáo viên;
- Tất cả người có liên quan phải được học nội quy, an toàn phòng thí nghiệm;
- Sắp xếp riêng biệt hóa chất dạng lỏng và rắn;
- Các thí nghiệm có sử dụng hóa chất dễ bay hơi cần sử dụng tủ hút chất độc, hạn chế hít phải hóa chất.

**4.3. Tổ chức thực hiện các công trình, biện pháp bảo vệ môi trường**

**4.3.1. Danh mục công trình, biện pháp bảo vệ môi trường của dự án và dự toán chi phí cho các công trình bảo vệ môi trường.**

**Bảng 4.13: Danh mục các công trình, biện pháp BVMT của dự án**

<b>TT</b>	<b>Công trình bảo vệ môi trường</b>	<b>Số lượng</b>	<b>Giá thành (VNĐ)</b>
<b>I</b>	<b>Giai đoạn thi công</b>		<b>164.000.000</b>
<b>1</b>	<b>Công trình xử lý bụi, khí thải</b>		
	Hệ thống phun nước, làm ẩm công trường	01 hệ thống	20.000.000
	Bạt che phủ tại bãi tập kết nguyên vật liệu, chất thải, lưới chắn công trình	01 hệ thống	20.000.000
<b>2</b>	<b>Công trình thu gom CTR, CTNH</b>		
	Thùng chứa rác thải sinh hoạt 60l	3 cái	2.000.000
	Thùng chứa CTNH 120 lít	3 cái	2.000.000
<b>3</b>	<b>Công trình xử lý nước thải</b>		
	Cầu rửa xe	01 cái	60.000.000
	Nhà vệ sinh di động	02 cái	60.000.000
<b>II</b>	<b>Giai đoạn vận hành</b>		<b>2.055.000.000</b>
<b>1</b>	<b>Công trình thu gom CTR, CTNH</b>		
	Thùng chứa rác sinh hoạt	Hệ thống	40.000.000
	Kho chứa CTNH	1 nhà kho	10.000.000
	Thùng chứa CTNH 40 lít	Hệ thống	5.000.000

*Báo cáo đề xuất cấp Giấy phép môi trường của dự án:  
“Xây dựng Trường THCS Đống Đa”*

<b>TT</b>	<b>Công trình bảo vệ môi trường</b>	<b>Số lượng</b>	<b>Giá thành (VNĐ)</b>
2	<i>Công trình thu gom, xử lý nước thải</i>		
	Hệ thống xử lý nước thải sinh hoạt 80 m <sup>3</sup> /ngày đêm	01 hệ thống	2.000.000.000
	<b>Tổng</b>		<b>2.219.000.000</b>

**4.3.2. Kế hoạch xây lắp các công trình xử lý chất thải, bảo vệ môi trường, thiết bị quan trắc nước thải, khí thải tự động, liên tục.**

- Các công trình bảo vệ môi trường trong giai đoạn xây dựng: lắp đặt trước khi thi công xây dựng công trình, dự kiến quý II/2026.
- Công trình bảo vệ môi trường trong giai đoạn vận hành: dự kiến quý IV/2027.
- Không lắp đặt thiết bị quan trắc nước thải tự động và khí thải tự động.

**4.3.3. Kế hoạch tổ chức thực hiện các biện pháp bảo vệ môi trường khác.**

- Trong giai đoạn xây dựng: các biện pháp giảm thiểu tiếng ồn, an ninh trật tự, giảm thiểu tác động đến hệ thống thoát nước; phòng ngừa sự cố... được chủ đầu tư và nhà thầu cùng đơn vị giám sát kết hợp chặt chẽ với nhau cùng thực hiện trong suốt thời gian thi công.

- Trong giai đoạn vận hành: tuyên truyền giáo viên, học sinh nâng cao ý thức phòng chống cháy nổ; tập huấn an toàn PCCC; định kỳ nạo vét đường ống thu gom nước mưa, nước thải, hồ ga... trong suốt giai đoạn vận hành của dự án; ký hợp đồng với đơn vị có chức năng vận chuyển chất thải đi xử lý theo đúng quy định.

**4.3.4. Tổ chức, bộ máy quản lý, vận hành các công trình bảo vệ môi trường.**

Chủ dự án sẽ ký hợp đồng thi công xây dựng với các nhà thầu, sẽ có điều khoản đảm bảo rằng Nhà thầu sẽ thực thi các biện pháp giảm thiểu ô nhiễm môi trường trong giai đoạn thi công xây dựng đã đề ra trong báo cáo.

Chủ dự án sẽ cử cán bộ theo dõi và giám sát trực tiếp trong suốt quá trình thi công xây dựng, đảm bảo rằng những biện pháp giảm thiểu và các yêu cầu giám sát được nêu trong kế hoạch quản lý môi trường sẽ được thực hiện trên thực tế.

Trong giai đoạn vận hành, Chủ đầu tư sẽ bàn giao lại các công trình cho nhà trường. Do đó Trường THCS Đống Đa có trách nhiệm vận hành thường xuyên các công trình thu gom và xử lý chất thải. Nhà trường sẽ phân công 01 cán bộ phụ trách vận hành hệ thống XLNT.

*Báo cáo đề xuất cấp Giấy phép môi trường của dự án:  
“Xây dựng Trường THCS Đống Đa”*

---

- Ban Quản lý Dự án đầu tư – hạ tầng Phường Kim Liên và Trường THCS Đống Đa có trách nhiệm thực hiện các nội dung đã được quy định tại giấy phép môi trường do cấp có thẩm quyền phê duyệt.

- Sau khi hoàn thành dự án, Ban Quản lý Dự án đầu tư – hạ tầng Phường Kim Liên sẽ tiến hành bàn giao cho Trường THCS Đống Đa tiếp quản, sử dụng cơ sở vật chất thuộc dự án. Trường THCS Đống Đa có nghĩa vụ thực hiện các trách nhiệm của chủ thể được cấp giấy phép môi trường.

## **CHƯƠNG V**

### **PHƯƠNG ÁN CẢI TẠO, PHỤC HỒI MÔI TRƯỜNG, PHƯƠNG ÁN BỒI HOÀN ĐA DẠNG SINH HỌC**

Căn cứ theo Nghị định 05/2025/CD-CP ngày 06/01/2025 của Chính Phủ, phương án cải tạo phục hồi môi trường, phương án bồi hoàn đa dạng sinh học chỉ yêu cầu đối với dự án khai thác khoáng sản, dự án chôn lấp chất thải, dự án gây tổn thất, suy giảm đa dạng sinh học. Do vậy, dự án “Xây dựng Trường THCS Đống Đa” không thuộc loại hình khai thác khoáng sản, chôn lấp chất thải, gây tổn thất, suy giảm đa dạng sinh học nên dự án không phải đưa ra phương án cải tạo phục hồi môi trường, phương án bồi hoàn đa dạng sinh học.

## CHƯƠNG VI

### NỘI DUNG ĐỀ NGHỊ CẤP, CẤP LẠI GIẤY PHÉP MÔI TRƯỜNG

#### 6.1. Nội dung đề nghị cấp phép đối với nước thải:

##### 6.1.1. Nguồn phát sinh nước thải

- 01 nguồn nước thải sinh hoạt phát sinh từ cán bộ, giáo viên, học sinh của trường.

##### 6.1.2. Dòng nước thải xả vào nguồn nước tiếp nhận, nguồn tiếp nhận nước thải, vị trí xả nước thải:

- Dòng nước thải: 01 dòng nước thải sau hệ thống xử lý nước thải công suất 80 m<sup>3</sup>/ngày đêm.

- Nguồn tiếp nhận nước thải: tuyến cống thoát nước chung của khu vực hiện có dọc phố Lương Định Của ở phía Đông dự án, phường Kim Liên, thành phố Hà Nội.

- Tọa độ vị trí xả nước thải (Theo hệ tọa độ VN2000, kinh tuyến trục 105<sup>00</sup>, múi chiếu 3<sup>0</sup>)

X(m): 2.323.772

Y(m): 586.653

6.1.3. Lưu lượng xả thải lớn nhất: 80 m<sup>3</sup>/ngày đêm.

6.1.4. Phương thức xả thải: tự chảy

6.1.5. Chế độ xả thải: Liên tục

##### 6.1.6. Chất lượng nước thải:

- Dòng số 01: Nước thải sau xử lý, trước khi xả vào nguồn nước tiếp nhận phải đảm bảo đáp ứng yêu cầu về bảo vệ môi trường và đạt QCVN 14:2025/BTNMT (Bảng 2, cột B) - Quy chuẩn kỹ thuật quốc gia về nước thải sinh hoạt và nước thải đô thị, khu dân cư tập trung và QCVN 40:2025/BTNMT (Bảng 2, cột B đối với thông số Clo dư và Chloroform) – Quy chuẩn kỹ thuật quốc gia về nước thải công nghiệp, cụ thể:

**Bảng 6.1: Giá trị giới hạn cho phép của các thông số ô nhiễm trong nước thải sinh hoạt của dự án đầu tư**

TT	Thông số ô nhiễm	Đơn vị tính	Giá trị giới hạn cho phép	Tần suất quan trắc định kỳ	Quan trắc tự động, liên tục
1	pH	-	5 - 9	Không thuộc đối tượng phải thực hiện	Không thuộc đối tượng phải thực hiện
2	Nhu cầu ôxy sinh hóa (BOD <sub>5</sub> ở 20 <sup>0</sup> C)	mg/l	≤ 35		
3	Nhu cầu ôxy hóa học (COD)	mg/l	≤ 90		

*Báo cáo đề xuất cấp Giấy phép môi trường của dự án:  
“Xây dựng Trường THCS Đống Đa”*

<b>TT</b>	<b>Thông số ô nhiễm</b>	<b>Đơn vị tính</b>	<b>Giá trị giới hạn cho phép</b>	<b>Tần suất quan trắc định kỳ</b>	<b>Quan trắc tự động, liên tục</b>
	hoặc Tổng Cacbon hữu cơ (TOC)	mg/l	≤ 45		
4	Tổng chất rắn lơ lửng (TSS)	mg/l	≤ 60		
5	Amoni (N-NH <sub>4</sub> <sup>+</sup> ), tính theo N	mg/l	≤ 8,0		
6	Tổng Nitơ (T-N)	mg/l	≤ 30		
7	Tổng Phốt pho (T-P)	mg/l	≤ 6,0		
8	Tổng Coliform	MPN hoặc CFU/100ml	≤ 5.000		
9	Sunfua (S <sup>2-</sup> )	mg/l	≤ 0,5		
10	Dầu mỡ động thực vật	mg/l	≤ 15		
11	Chất hoạt động bề mặt anion	mg/l	≤ 5,0		
12	Clo dư	mg/l	≤ 2,0		
13	Chloroform	mg/l	≤ 0,8		

**6.2. Nội dung đề nghị cấp phép đối với bụi, khí thải:**

Quá trình hoạt động dự án chỉ phát sinh khí thải từ hoạt động của các phương tiện giao thông ra vào dự án, không phát sinh tập trung, vì vậy Chủ dự án không đề nghị cấp phép đối với khí thải.

**6.3. Nội dung đề nghị cấp phép đối với tiếng ồn, độ rung:**

Tiếng ồn, độ rung phát sinh từ máy thổi khí, máy bơm, quạt hút và các thiết bị lắp đặt tại hệ thống xử lý nước thải với công suất nhỏ nên chủ dự án không đề nghị cấp phép nội dung này.

## **CHƯƠNG VII**

### **KẾ HOẠCH VẬN HÀNH THỬ NGHIỆM CÔNG TRÌNH XỬ LÝ CHẤT THẢI VÀ CHƯƠNG TRÌNH QUAN TRẮC MÔI TRƯỜNG CỦA DỰ ÁN**

#### **7.1. Kế hoạch vận hành thử nghiệm công trình xử lý chất thải của dự án đầu tư**

Theo điểm d khoản 1 Điều 31 Nghị định số 08/2022/NĐ-CP được sửa đổi, bổ sung bởi Nghị định số 05/2025/NĐ-CP ngày 06/01/2025 và Nghị định số 48/2026/NĐ-CP ngày 29/01/2026 của Chính phủ: Thiết bị xử lý nước thải hợp khối Jokaso không thuộc đối tượng phải vận hành thử nghiệm.

#### **7.2. Chương trình quan trắc chất thải (tự động, liên tục và định kỳ) theo quy định của pháp luật.**

##### ***7.2.1. Chương trình quan trắc môi trường định kỳ***

###### ***\* Quan trắc nước thải sinh hoạt***

Căn cứ theo quy định tại khoản 2 Điều 97 Nghị định số 08/2022/NĐ-CP được sửa đổi, bổ sung tại Nghị định số 05/2025/NĐ-CP và Nghị định số 48/2026/NĐ-CP ngày 29/01/2026 của Chính phủ; theo phụ lục XXVIII của Nghị định số 08/2022/NĐ-CP được sửa đổi, bổ sung tại Nghị định số 05/2025/NĐ-CP và Nghị định số 48/2026/NĐ-CP ngày 29/01/2026 của Chính phủ về danh mục dự án, cơ sở sản xuất, kinh doanh, dịch vụ tập trung, cụm công nghiệp xả nước thải ra môi trường phải thực hiện quan trắc tự động, liên tục, quan trắc định kỳ cho thấy: Dự án có 01 hệ thống xử lý nước thải sinh hoạt công suất là 80m<sup>3</sup>/ngày đêm không nằm trong khoảng 500 đến dưới 1000 m<sup>3</sup>/ngày đêm. Do vậy, hệ thống xử lý nước thải sinh hoạt của dự án không thuộc đối tượng phải quan trắc định kỳ theo quy định của pháp luật.

##### ***7.2.2. Chương trình quan trắc tự động, liên tục chất thải:***

###### ***\* Quan trắc nước thải sinh hoạt***

Căn cứ theo quy định tại khoản 2 Điều 97 Nghị định số 08/2022/NĐ-CP được sửa đổi, bổ sung tại Nghị định số 05/2025/NĐ-CP và Nghị định số 48/2026/NĐ-CP ngày 29/01/2026 của Chính phủ; theo phụ lục XXVIII của Nghị định số 08/2022/NĐ-CP được sửa đổi, bổ sung tại Nghị định số 05/2025/NĐ-CP và Nghị định số 48/2026/NĐ-CP ngày 29/01/2026 của Chính phủ về danh mục dự án, cơ sở sản xuất, kinh doanh, dịch vụ tập trung, cụm công nghiệp xả nước thải ra môi trường phải thực hiện quan trắc tự động, liên tục, quan trắc định kỳ cho thấy: Dự án có 01 hệ thống xử lý nước thải sinh hoạt công suất là 80m<sup>3</sup>/ngày đêm không nằm trong khoảng 500 đến dưới 1000 m<sup>3</sup>/ngày đêm. Do vậy, hệ thống xử lý nước thải sinh hoạt của dự án không thuộc đối tượng phải quan trắc tự động, liên tục theo quy định của pháp luật.

**7.2.3. Hoạt động quan trắc môi trường định kỳ, quan trắc môi trường tự động, liên tục khác theo quy định của pháp luật có liên quan hoặc theo đề xuất của chủ dự án:**

Chủ dự án không thực hiện nội dung này

## **CHƯƠNG VIII**

### **NỘI DUNG THUYẾT MINH DỰ ÁN ĐẦU TƯ ĐÁP ỨNG TIÊU CHÍ MÔI TRƯỜNG ĐỂ ĐƯỢC XÁC NHẬN DỰ ÁN ĐẦU TƯ THUỘC DANH MỤC PHÂN LOẠI XANH**

Dự án không thuộc lĩnh vực, loại hình dự án đầu tư được xem xét, xác nhận thuộc danh mục phân loại xanh được quy định tại Phụ lục I ban hành kèm theo Quyết định số 21/2025/QĐ-TTg ngày 04/7/2025 của Thủ tướng Chính phủ.

## **CHƯƠNG IX**

### **CAM KẾT CỦA CHỦ DỰ ÁN ĐẦU TƯ**

#### **9.1. Cam kết về tính chính xác, trung thực của hồ sơ đề nghị cấp giấy phép môi trường**

Chủ dự án là Ban Quản lý Dự án đầu tư – hạ tầng Phường Kim Liên cam kết về tính chính xác, trung thực của hồ sơ đề nghị cấp giấy phép môi trường.

#### **9.2. Cam kết việc xử lý chất thải đáp ứng các quy chuẩn, tiêu chuẩn kỹ thuật về môi trường và các yêu cầu bảo vệ môi trường khác có liên quan**

##### **9.2.1. Giai đoạn xây dựng**

- Chủ dự án cam kết thực hiện nghiêm túc các biện pháp giảm thiểu ô nhiễm môi trường, các biện pháp quản lý, phòng ngừa và ứng phó rủi ro, sự cố của dự án đã trình bày tại chương 4 của báo cáo.

- Chủ dự án cam kết thực hiện quản lý chất thải rắn xây dựng phát sinh tuân thủ Thông tư 08/2017/TT-BXD ngày 16/5/2017 của Bộ Xây dựng về quản lý chất thải rắn xây dựng; Thông tư 02/2018/TT-BXD ngày 06/02/2018 của Bộ xây dựng quy định về bảo vệ môi trường trong thi công xây dựng công trình và chế độ báo cáo công tác bảo vệ môi trường ngành xây dựng; Chỉ thị số 07/2017/CT-UB ngày 16/5/2017 của UBND thành phố Hà Nội chỉ thị về việc tăng cường công tác quản lý, phá dỡ, thu gom, vận chuyển, xử lý PTXD trên địa bàn thành phố Hà Nội. Việc quản lý chất thải rắn sinh hoạt theo Quyết định số 16/2013/QĐ-UBND của UBND TP Hà Nội về việc ban hành Quy định quản lý chất thải rắn thông thường trên địa bàn thành phố Hà Nội.

- Nếu để xảy ra sự cố, rủi ro môi trường trong quá trình thực hiện Dự án (lún, nứt các công trình liền kề trong quá trình thi công, hoạt động dự án), Chủ đầu tư cam kết đền bù thỏa đáng cho đối tượng bị hại và khắc phục sự cố, rủi ro môi trường do Dự án gây ra theo Nghị định số 45/2022/NĐ-CP ngày 07/07/2022 của Chính phủ quy định về xử phạt vi phạm hành chính trong lĩnh vực bảo vệ môi trường.

##### **9.2.2. Giai đoạn vận hành**

- Chủ dự án cam kết việc xử lý chất thải đáp ứng các quy chuẩn, tiêu chuẩn kỹ thuật về môi trường và các yêu cầu về bảo vệ môi trường khác có liên quan; Thực hiện các biện pháp giảm thiểu tác động và xử lý ô nhiễm môi trường trong giai đoạn thi công xây dựng đáp ứng quy chuẩn hiện hành.

- Chủ thể đề nghị cấp giấy phép môi trường gồm Ban Quản lý Dự án đầu tư – hạ tầng Phường Kim Liên và Trường THCS Đống Đa. Ban Quản lý Dự án đầu tư – hạ tầng Phường Kim Liên và Trường THCS Đống Đa có trách nhiệm thực hiện các nội dung đã được quy định tại giấy phép môi trường do cấp có thẩm quyền phê duyệt.

*Báo cáo đề xuất cấp Giấy phép môi trường của dự án:  
“Xây dựng Trường THCS Đống Đa”*

---

- Sau khi hoàn thành dự án, Ban Quản lý Dự án đầu tư – hạ tầng Phường Kim Liên sẽ tiến hành bàn giao cho Trường THCS Đống Đa tiếp quản, sử dụng cơ sở vật chất thuộc dự án. Trường THCS Đống Đa có nghĩa vụ thực hiện các trách nhiệm của chủ thể được cấp giấy phép môi trường.

+ Trường THCS Đống Đa có trách nhiệm thu gom, phân loại, lưu giữ chất thải nguy hại theo đúng quy định tại Điều 35 Thông tư 02/2022/TT-BTNMT ngày 10/01/2022 của Bộ Tài nguyên và Môi trường quy định chi tiết thi hành một số điều của Luật Bảo vệ môi trường, được sửa đổi, bổ sung tại Thông tư số 07/2025/TT-BTNMT ngày 28 tháng 02 năm 2025 của Bộ Tài nguyên và Môi trường, ký hợp đồng với đơn vị có chức năng thu gom, vận chuyển và xử lý CTNH theo quy định. Thực hiện trách nhiệm của chủ nguồn thải CTNH theo quy định tại Điều 71 Nghị định 08/2022/NĐ-CP ngày 10/01/2022 của Chính phủ quy định chi tiết một số điều của Luật Bảo vệ môi trường, được sửa đổi, bổ sung tại Nghị định số 05/2025/NĐ-CP ngày 06 tháng 01 năm 2025 của Chính phủ.

+ Trường THCS Đống Đa có trách nhiệm tuân thủ việc quản lý chất thải rắn sinh hoạt theo quy định tại Điều 58 Nghị định 08/2022/NĐ-CP ngày 10/01/2022 của Chính phủ quy định chi tiết một số điều của Luật Bảo vệ môi trường, được sửa đổi, bổ sung tại Nghị định số 05/2025/NĐ-CP ngày 06 tháng 01 năm 2025 của Chính phủ và Điều 26 Thông tư 02/2022/TT-BTNMT ngày 10/01/2022 của Bộ Tài nguyên và Môi trường quy định chi tiết thi hành một số điều của Luật Bảo vệ môi trường, được sửa đổi, bổ sung tại Thông tư số 07/2025/TT-BTNMT ngày 28 tháng 02 năm 2025 của Bộ Tài nguyên và Môi trường. Toàn bộ CTR sinh hoạt được thu gom, phân loại đảm bảo đúng quy định; duy trì hợp đồng với đơn vị có chức năng thu gom, vận chuyển và xử lý CTR theo quy định.

+ Trường THCS Đống Đa có trách nhiệm thực hiện các biện pháp thu gom, xử lý nước thải sinh hoạt phát sinh bằng 01 Hệ thống xử lý nước thải công suất 80 m<sup>3</sup>/ngày đêm. Nước thải sau xử lý đạt QCVN 14:2025/BTNMT (Bảng 2, cột B) và QCVN 40:2025/BTNMT (Bảng 2, cột B đối với thông số Clo dư và Chloroform) trước khi xả ra môi trường.

- Cam kết thực hiện các biện pháp đảm bảo an toàn; phòng chống các sự cố kỹ thuật, cháy nổ trong khu vực dự án.

- Thực hiện đền bù những thiệt hại môi trường do dự án gây ra theo Luật Bảo vệ môi trường và Nghị định số 45/2022/NĐ-CP ngày 07/07/2022 của Chính phủ quy định về xử phạt vi phạm hành chính trong lĩnh vực bảo vệ môi trường và các quy định khác.

# PHỤ LỤC

Số: /QĐ-UBND

Hà Nội, ngày tháng năm 2025

## QUYẾT ĐỊNH

Về việc thành lập Ban quản lý Dự án đầu tư - hạ tầng trực thuộc UBND xã, phường sau sắp xếp trên cơ sở tổ chức lại các Ban quản lý Dự án đầu tư xây dựng cấp huyện và Trung tâm Phát triển quỹ đất cấp huyện

### ỦY BAN NHÂN DÂN THÀNH PHỐ HÀ NỘI

Căn cứ Luật Tổ chức chính quyền địa phương số 72/2025/QH15;

Căn cứ Nghị quyết số 1656/NQ-UBTVQH15 ngày 16/6/2025 của Ủy ban Thường vụ Quốc hội về việc sắp xếp các đơn vị hành chính cấp xã của thành phố Hà Nội năm 2025;

Căn cứ Nghị định số 140/2025/NĐ-CP ngày 12/6/2025 của Chính phủ quy định về phân định thẩm quyền của chính quyền địa phương 02 cấp trong lĩnh vực quản lý nhà nước của Bộ Xây dựng;

Căn cứ các Kết luận của Ban Thường vụ Thành ủy về một số nội dung liên quan đến việc sắp xếp tổ chức bộ máy khi thực hiện mô hình chính quyền địa phương 02 cấp;

Theo đề nghị của Sở Nội vụ tại Tờ trình số 3624/TTr-SNV ngày 27/6/2025 về thành lập Ban quản lý Dự án đầu tư - hạ tầng thuộc UBND xã, phường sau sắp xếp trên cơ sở tổ chức lại các Ban quản lý dự án đầu tư xây dựng cấp huyện và Trung tâm Phát triển quỹ đất cấp huyện hiện nay.

### QUYẾT ĐỊNH:

**Điều 1.** Thành lập Ban quản lý Dự án đầu tư - hạ tầng thuộc UBND xã, phường sau sắp xếp trên cơ sở tổ chức lại các Ban quản lý Dự án đầu tư xây dựng cấp huyện và Trung tâm Phát triển quỹ đất cấp huyện hiện nay, cụ thể như sau:

- Ban quản lý Dự án đầu tư - hạ tầng phường Hoàn Kiếm, trên cơ sở tổ chức lại Ban quản lý Dự án đầu tư xây dựng quận Hoàn Kiếm.
- Ban quản lý Dự án đầu tư - hạ tầng phường Cửa Nam, trên cơ sở tổ chức lại Ban quản lý Dự án đầu tư xây dựng quận Hoàn Kiếm.
- Ban quản lý Dự án đầu tư - hạ tầng phường Ba Đình, trên cơ sở tổ chức lại Ban quản lý Dự án đầu tư xây dựng quận Ba Đình.
- Ban quản lý Dự án đầu tư - hạ tầng phường Ngọc Hà, trên cơ sở tổ chức lại Ban quản lý Dự án đầu tư xây dựng quận Ba Đình.
- Ban quản lý Dự án đầu tư - hạ tầng phường Giảng Võ, trên cơ sở tổ chức lại Ban quản lý Dự án đầu tư xây dựng quận Ba Đình.
- Ban quản lý Dự án đầu tư - hạ tầng phường Hai Bà Trưng, trên cơ sở tổ chức lại Ban quản lý Dự án đầu tư xây dựng quận Hai Bà Trưng.

7. Ban quản lý Dự án đầu tư - hạ tầng phường Vĩnh Tuy, trên cơ sở tổ chức lại Ban quản lý Dự án đầu tư xây dựng quận Hai Bà Trưng.

8. Ban quản lý Dự án đầu tư - hạ tầng phường Bạch Mai, trên cơ sở tổ chức lại Ban quản lý Dự án đầu tư xây dựng quận Hai Bà Trưng.

9. Ban quản lý Dự án đầu tư - hạ tầng phường Đồng Đa, trên cơ sở tổ chức lại Ban quản lý Dự án đầu tư xây dựng quận Đống Đa.

10. Ban quản lý Dự án đầu tư - hạ tầng phường Kim Liên, trên cơ sở tổ chức lại Ban quản lý Dự án đầu tư xây dựng quận Đống Đa.

11. Ban quản lý Dự án đầu tư - hạ tầng phường Văn Miếu - Quốc Tử Giám, trên cơ sở tổ chức lại Ban quản lý Dự án đầu tư xây dựng quận Đống Đa.

12. Ban quản lý Dự án đầu tư - hạ tầng phường Láng, trên cơ sở tổ chức lại Ban quản lý Dự án đầu tư xây dựng quận Đống Đa.

13. Ban quản lý Dự án đầu tư - hạ tầng phường Ô Chợ Dừa, trên cơ sở tổ chức lại Ban quản lý Dự án đầu tư xây dựng quận Đống Đa.

14. Ban quản lý Dự án đầu tư - hạ tầng phường Hồng Hà, trên cơ sở tổ chức lại Ban quản lý Dự án đầu tư xây dựng các quận: Tây Hồ, Ba Đình, Hoàn Kiếm, Hai Bà Trưng.

15. Ban quản lý Dự án đầu tư - hạ tầng phường Lĩnh Nam, trên cơ sở tổ chức lại Ban quản lý Dự án đầu tư xây dựng quận Hoàng Mai, Trung tâm Phát triển quỹ đất quận Hoàng Mai.

16. Ban quản lý Dự án đầu tư - hạ tầng phường Hoàng Mai, trên cơ sở tổ chức lại Ban quản lý Dự án đầu tư xây dựng quận Hoàng Mai, Trung tâm Phát triển quỹ đất quận Hoàng Mai.

17. Ban quản lý Dự án đầu tư - hạ tầng phường Vĩnh Hưng, trên cơ sở tổ chức lại Ban quản lý Dự án đầu tư xây dựng quận Hoàng Mai, Trung tâm Phát triển quỹ đất quận Hoàng Mai.

18. Ban quản lý Dự án đầu tư - hạ tầng phường Tương Mai, trên cơ sở tổ chức lại Ban quản lý Dự án đầu tư xây dựng quận Hoàng Mai, Trung tâm Phát triển quỹ đất quận Hoàng Mai.

19. Ban quản lý Dự án đầu tư - hạ tầng phường Định Công, trên cơ sở tổ chức lại Ban quản lý Dự án đầu tư xây dựng quận Hoàng Mai, Trung tâm Phát triển quỹ đất quận Hoàng Mai.

20. Ban quản lý Dự án đầu tư - hạ tầng phường Hoàng Liệt, trên cơ sở tổ chức lại Ban quản lý Dự án đầu tư xây dựng quận Hoàng Mai, Trung tâm Phát triển quỹ đất quận Hoàng Mai.

21. Ban quản lý Dự án đầu tư - hạ tầng phường Yên Sở, trên cơ sở tổ chức lại Ban quản lý Dự án đầu tư xây dựng quận Hoàng Mai, Trung tâm Phát triển quỹ đất quận Hoàng Mai.

22. Ban quản lý Dự án đầu tư - hạ tầng phường Thanh Xuân, trên cơ sở tổ chức lại Ban quản lý Dự án đầu tư xây dựng quận Thanh Xuân.

23. Ban quản lý Dự án đầu tư - hạ tầng phường Khương Đình, trên cơ sở tổ chức lại Ban quản lý Dự án đầu tư xây dựng quận Thanh Xuân.

24. Ban quản lý Dự án đầu tư - hạ tầng phường Phương Liệt, trên cơ sở tổ chức lại Ban quản lý Dự án đầu tư xây dựng quận Thanh Xuân.

25. Ban quản lý Dự án đầu tư - hạ tầng phường Cầu Giấy, trên cơ sở tổ chức lại Ban quản lý Dự án đầu tư xây dựng quận Cầu Giấy.

26. Ban quản lý Dự án đầu tư - hạ tầng phường Nghĩa Đô, trên cơ sở tổ chức lại Ban quản lý Dự án đầu tư xây dựng quận Cầu Giấy.

27. Ban quản lý Dự án đầu tư - hạ tầng phường Yên Hòa, trên cơ sở tổ chức lại Ban quản lý Dự án đầu tư xây dựng quận Cầu Giấy.

28. Ban quản lý Dự án đầu tư - hạ tầng phường Tây Hồ, trên cơ sở tổ chức lại Ban quản lý Dự án đầu tư xây dựng quận Tây Hồ.

29. Ban quản lý Dự án đầu tư - hạ tầng phường Phú Thượng, trên cơ sở tổ chức lại Ban quản lý Dự án đầu tư xây dựng quận Tây Hồ.

30. Ban quản lý Dự án đầu tư - hạ tầng phường Tây Tựu, trên cơ sở tổ chức lại Ban quản lý Dự án đầu tư xây dựng quận Bắc Từ Liêm, Trung tâm Phát triển quỹ đất quận Bắc Từ Liêm.

31. Ban quản lý Dự án đầu tư - hạ tầng phường Phú Diễn, trên cơ sở tổ chức lại Ban quản lý Dự án đầu tư xây dựng quận Bắc Từ Liêm, Trung tâm Phát triển quỹ đất quận Bắc Từ Liêm.

32. Ban quản lý Dự án đầu tư - hạ tầng phường Xuân Đình, trên cơ sở tổ chức lại Ban quản lý Dự án đầu tư xây dựng quận Bắc Từ Liêm, Trung tâm Phát triển quỹ đất quận Bắc Từ Liêm.

33. Ban quản lý Dự án đầu tư - hạ tầng phường Đông Ngạc, trên cơ sở tổ chức lại Ban quản lý Dự án đầu tư xây dựng quận Bắc Từ Liêm, Trung tâm Phát triển quỹ đất quận Bắc Từ Liêm.

34. Ban quản lý Dự án đầu tư - hạ tầng phường Thượng Cát, trên cơ sở tổ chức lại Ban quản lý Dự án đầu tư xây dựng quận Bắc Từ Liêm, Trung tâm Phát triển quỹ đất quận Bắc Từ Liêm.

35. Ban quản lý Dự án đầu tư - hạ tầng phường Từ Liêm, trên cơ sở tổ chức lại Ban quản lý Dự án đầu tư xây dựng quận Nam Từ Liêm, Trung tâm Phát triển quỹ đất quận Nam Từ Liêm.

36. Ban quản lý Dự án đầu tư - hạ tầng phường Xuân Phương, trên cơ sở tổ chức lại Ban quản lý Dự án đầu tư xây dựng quận Nam Từ Liêm, Trung tâm Phát triển quỹ đất quận Nam Từ Liêm.

37. Ban quản lý Dự án đầu tư - hạ tầng phường Tây Mỗ, trên cơ sở tổ chức lại Ban quản lý Dự án đầu tư xây dựng quận Nam Từ Liêm, Trung tâm Phát triển quỹ đất quận Nam Từ Liêm.

38. Ban quản lý Dự án đầu tư - hạ tầng phường Đại Mỗ, trên cơ sở tổ chức lại Ban quản lý Dự án đầu tư xây dựng quận Nam Từ Liêm, Trung tâm Phát triển quỹ đất quận Nam Từ Liêm.

39. Ban quản lý Dự án đầu tư - hạ tầng phường Long Biên, trên cơ sở tổ chức lại Ban quản lý Dự án đầu tư xây dựng quận Long Biên, Trung tâm Phát triển quỹ đất quận Long Biên.

40. Ban quản lý Dự án đầu tư - hạ tầng phường Bồ Đề, trên cơ sở tổ chức lại Ban quản lý Dự án đầu tư xây dựng quận Long Biên, Trung tâm Phát triển quỹ đất quận Long Biên.

41. Ban quản lý Dự án đầu tư - hạ tầng phường Việt Hưng, trên cơ sở tổ chức lại Ban quản lý Dự án đầu tư xây dựng quận Long Biên, Trung tâm Phát triển quỹ đất quận Long Biên.

42. Ban quản lý Dự án đầu tư - hạ tầng phường Phúc Lợi, trên cơ sở tổ chức lại Ban quản lý Dự án đầu tư xây dựng quận Long Biên, Trung tâm Phát triển quỹ đất quận Long Biên.

43. Ban quản lý Dự án đầu tư - hạ tầng phường Hà Đông, trên cơ sở tổ chức lại Ban quản lý Dự án đầu tư xây dựng quận Hà Đông.

44. Ban quản lý Dự án đầu tư - hạ tầng phường Dương Nội, trên cơ sở tổ chức lại Ban quản lý Dự án đầu tư xây dựng quận Hà Đông.

45. Ban quản lý Dự án đầu tư - hạ tầng phường Yên Nghĩa, trên cơ sở tổ chức lại Ban quản lý Dự án đầu tư xây dựng quận Hà Đông.

46. Ban quản lý Dự án đầu tư - hạ tầng phường Phú Lương, trên cơ sở tổ chức lại Ban quản lý Dự án đầu tư xây dựng quận Hà Đông.

47. Ban quản lý Dự án đầu tư - hạ tầng phường Kiến Hưng, trên cơ sở tổ chức lại Ban quản lý Dự án đầu tư xây dựng quận Hà Đông.

48. Ban quản lý Dự án đầu tư - hạ tầng phường Thanh Liệt, trên cơ sở tổ chức lại Ban quản lý Dự án đầu tư xây dựng huyện Thanh Trì, Trung tâm Phát triển quỹ đất huyện Thanh Trì.

49. Ban quản lý Dự án đầu tư - hạ tầng phường Chương Mỹ, trên cơ sở tổ chức lại Ban quản lý Dự án đầu tư xây dựng huyện Chương Mỹ, Trung tâm Phát triển quỹ đất huyện Chương Mỹ.

50. Ban quản lý Dự án đầu tư - hạ tầng phường Sơn Tây, trên cơ sở tổ chức lại Ban quản lý Dự án đầu tư xây dựng thị xã Sơn Tây.

51. Ban quản lý Dự án đầu tư - hạ tầng phường Tùng Thiện, trên cơ sở tổ chức lại Ban quản lý Dự án đầu tư xây dựng thị xã Sơn Tây.

52. Ban quản lý Dự án đầu tư - hạ tầng xã Thanh Trì, trên cơ sở tổ chức lại Ban quản lý Dự án đầu tư xây dựng huyện Thanh Trì, Trung tâm Phát triển quỹ đất huyện Thanh Trì.

53. Ban quản lý Dự án đầu tư - hạ tầng xã Đại Thanh, trên cơ sở tổ chức lại Ban quản lý Dự án đầu tư xây dựng huyện Thanh Trì, Trung tâm Phát triển quỹ đất huyện Thanh Trì.

54. Ban quản lý Dự án đầu tư - hạ tầng xã Nam Phù, trên cơ sở tổ chức lại Ban quản lý Dự án đầu tư xây dựng huyện Thanh Trì, Trung tâm Phát triển quỹ đất huyện Thanh Trì.

55. Ban quản lý Dự án đầu tư - hạ tầng xã Ngọc Hồi, trên cơ sở tổ chức lại Ban quản lý Dự án đầu tư xây dựng huyện Thanh Trì, Trung tâm Phát triển quỹ đất huyện Thanh Trì.

56. Ban quản lý Dự án đầu tư - hạ tầng xã Thượng Phúc, trên cơ sở tổ chức lại Ban quản lý Dự án đầu tư xây dựng huyện Thường Tín, Trung tâm Phát triển quỹ đất huyện Thường Tín.

57. Ban quản lý Dự án đầu tư - hạ tầng xã Thường Tín, trên cơ sở tổ chức lại Ban quản lý Dự án đầu tư xây dựng huyện Thường Tín, Trung tâm Phát triển quỹ đất huyện Thường Tín.

58. Ban quản lý Dự án đầu tư - hạ tầng xã Chương Dương, trên cơ sở tổ chức lại Ban quản lý Dự án đầu tư xây dựng huyện Thường Tín, Trung tâm Phát triển quỹ đất huyện Thường Tín.

59. Ban quản lý Dự án đầu tư - hạ tầng xã Hồng Vân, trên cơ sở tổ chức lại Ban quản lý Dự án đầu tư xây dựng huyện Thường Tín, Trung tâm Phát triển quỹ đất huyện Thường Tín.

60. Ban quản lý Dự án đầu tư - hạ tầng xã Phú Xuyên, trên cơ sở tổ chức lại Ban quản lý Dự án đầu tư xây dựng huyện Phú Xuyên, Trung tâm Phát triển quỹ đất huyện Phú Xuyên, Ban quản lý Dự án đầu tư xây dựng huyện Thường Tín, Trung tâm Phát triển quỹ đất huyện Thường Tín.

61. Ban quản lý Dự án đầu tư - hạ tầng xã Phượng Dực, trên cơ sở tổ chức lại Ban quản lý Dự án đầu tư xây dựng huyện Phú Xuyên, Trung tâm Phát triển quỹ đất huyện Phú Xuyên.

62. Ban quản lý Dự án đầu tư - hạ tầng xã Chuyên Mỹ, trên cơ sở tổ chức lại Ban quản lý Dự án đầu tư xây dựng huyện Phú Xuyên, Trung tâm Phát triển quỹ đất huyện Phú Xuyên.

63. Ban quản lý Dự án đầu tư - hạ tầng xã Đại Xuyên, trên cơ sở tổ chức lại Ban quản lý Dự án đầu tư xây dựng huyện Phú Xuyên, Trung tâm Phát triển quỹ đất huyện Phú Xuyên.

64. Ban quản lý Dự án đầu tư - hạ tầng xã Thanh Oai, trên cơ sở tổ chức lại Ban quản lý Dự án đầu tư xây dựng huyện Thanh Oai, Trung tâm Phát triển quỹ đất huyện Thanh Oai.

65. Ban quản lý Dự án đầu tư - hạ tầng xã Bình Minh, trên cơ sở tổ chức lại Ban quản lý Dự án đầu tư xây dựng huyện Thanh Oai, Trung tâm Phát triển quỹ đất huyện Thanh Oai.

66. Ban quản lý Dự án đầu tư - hạ tầng xã Tam Hưng, trên cơ sở tổ chức lại Ban quản lý Dự án đầu tư xây dựng huyện Thanh Oai, Trung tâm Phát triển quỹ đất huyện Thanh Oai.

67. Ban quản lý Dự án đầu tư - hạ tầng xã Dân Hòa, trên cơ sở tổ chức lại Ban quản lý Dự án đầu tư xây dựng huyện Thanh Oai, Trung tâm Phát triển quỹ đất huyện Thanh Oai.

68. Ban quản lý Dự án đầu tư - hạ tầng xã Vân Đình, trên cơ sở tổ chức lại Ban quản lý Dự án đầu tư xây dựng huyện Ứng Hòa, Trung tâm Phát triển quỹ đất huyện Ứng Hòa.

69. Ban quản lý Dự án đầu tư - hạ tầng xã Ứng Thiên, trên cơ sở tổ chức lại Ban quản lý Dự án đầu tư xây dựng huyện Ứng Hòa, Trung tâm Phát triển quỹ đất huyện Ứng Hòa.

70. Ban quản lý Dự án đầu tư - hạ tầng xã Hòa Xá, trên cơ sở tổ chức lại Ban quản lý Dự án đầu tư xây dựng huyện Ứng Hòa, Trung tâm Phát triển quỹ đất huyện Ứng Hòa.

71. Ban quản lý Dự án đầu tư - hạ tầng xã Ứng Hòa, trên cơ sở tổ chức lại Ban quản lý Dự án đầu tư xây dựng huyện Ứng Hòa, Trung tâm Phát triển quỹ đất huyện Ứng Hòa.

72. Ban quản lý Dự án đầu tư - hạ tầng xã Mỹ Đức, trên cơ sở tổ chức lại Ban quản lý Dự án đầu tư xây dựng huyện Mỹ Đức, Trung tâm Phát triển quỹ đất huyện Mỹ Đức.

73. Ban quản lý Dự án đầu tư - hạ tầng xã Hồng Sơn, trên cơ sở tổ chức lại Ban quản lý Dự án đầu tư xây dựng huyện Mỹ Đức, Trung tâm Phát triển quỹ đất huyện Mỹ Đức.

74. Ban quản lý Dự án đầu tư - hạ tầng xã Phúc Sơn, trên cơ sở tổ chức lại Ban quản lý Dự án đầu tư xây dựng huyện Mỹ Đức, Trung tâm Phát triển quỹ đất huyện Mỹ Đức.

75. Ban quản lý Dự án đầu tư - hạ tầng xã Hương Sơn, trên cơ sở tổ chức lại Ban quản lý Dự án đầu tư xây dựng huyện Mỹ Đức, Trung tâm Phát triển quỹ đất huyện Mỹ Đức.

76. Ban quản lý Dự án đầu tư - hạ tầng xã Phú Nghĩa, trên cơ sở tổ chức lại Ban quản lý Dự án đầu tư xây dựng huyện Chương Mỹ, Trung tâm Phát triển quỹ đất huyện Chương Mỹ.

77. Ban quản lý Dự án đầu tư - hạ tầng xã Xuân Mai, trên cơ sở tổ chức lại Ban quản lý Dự án đầu tư xây dựng huyện Chương Mỹ, Trung tâm Phát triển quỹ đất huyện Chương Mỹ.

78. Ban quản lý Dự án đầu tư - hạ tầng xã Trần Phú, trên cơ sở tổ chức lại Ban quản lý Dự án đầu tư xây dựng huyện Chương Mỹ, Trung tâm Phát triển quỹ đất huyện Chương Mỹ.

79. Ban quản lý Dự án đầu tư - hạ tầng xã Hòa Phú, trên cơ sở tổ chức lại Ban quản lý Dự án đầu tư xây dựng huyện Chương Mỹ, Trung tâm Phát triển quỹ đất huyện Chương Mỹ.

80. Ban quản lý Dự án đầu tư - hạ tầng xã Quảng Bị, trên cơ sở tổ chức lại Ban quản lý Dự án đầu tư xây dựng huyện Chương Mỹ, Trung tâm Phát triển quỹ đất huyện Chương Mỹ.

81. Ban quản lý Dự án đầu tư - hạ tầng xã Minh Châu, trên cơ sở tổ chức lại Ban quản lý Dự án đầu tư xây dựng huyện Ba Vì, Trung tâm Phát triển quỹ đất huyện Ba Vì.

82. Ban quản lý Dự án đầu tư - hạ tầng xã Quảng Oai, trên cơ sở tổ chức lại Ban quản lý Dự án đầu tư xây dựng huyện Ba Vì, Trung tâm Phát triển quỹ đất huyện Ba Vì.

83. Ban quản lý Dự án đầu tư - hạ tầng xã Vật Lại, trên cơ sở tổ chức lại Ban quản lý Dự án đầu tư xây dựng huyện Ba Vì, Trung tâm Phát triển quỹ đất huyện Ba Vì.

84. Ban quản lý Dự án đầu tư - hạ tầng xã Cổ Đô, trên cơ sở tổ chức lại Ban quản lý Dự án đầu tư xây dựng huyện Ba Vì, Trung tâm Phát triển quỹ đất huyện Ba Vì.

85. Ban quản lý Dự án đầu tư - hạ tầng xã Bất Bạt, trên cơ sở tổ chức lại Ban quản lý Dự án đầu tư xây dựng huyện Ba Vì, Trung tâm Phát triển quỹ đất huyện Ba Vì.

86. Ban quản lý Dự án đầu tư - hạ tầng xã Suối Hai, trên cơ sở tổ chức lại Ban quản lý Dự án đầu tư xây dựng huyện Ba Vì, Trung tâm Phát triển quỹ đất huyện Ba Vì.

87. Ban quản lý Dự án đầu tư - hạ tầng xã Ba Vì, trên cơ sở tổ chức lại Ban quản lý Dự án đầu tư xây dựng huyện Ba Vì, Trung tâm Phát triển quỹ đất huyện Ba Vì.

88. Ban quản lý Dự án đầu tư - hạ tầng xã Yên Bài, trên cơ sở tổ chức lại Ban quản lý Dự án đầu tư xây dựng huyện Ba Vì, Trung tâm Phát triển quỹ đất huyện Ba Vì.

89. Ban quản lý Dự án đầu tư - hạ tầng xã Đoài Phương, trên cơ sở tổ chức lại Ban quản lý Dự án đầu tư xây dựng thị xã Sơn Tây.

90. Ban quản lý Dự án đầu tư - hạ tầng xã Phúc Thọ, trên cơ sở tổ chức lại Ban quản lý Dự án đầu tư xây dựng huyện Phúc Thọ, Trung tâm Phát triển quỹ đất huyện Phúc Thọ.

91. Ban quản lý Dự án đầu tư - hạ tầng xã Phúc Lộc, trên cơ sở tổ chức lại Ban quản lý Dự án đầu tư xây dựng huyện Phúc Thọ, Trung tâm Phát triển quỹ đất huyện Phúc Thọ.

92. Ban quản lý Dự án đầu tư - hạ tầng xã Hát Môn, trên cơ sở tổ chức lại Ban quản lý Dự án đầu tư xây dựng huyện Phúc Thọ, Trung tâm Phát triển quỹ đất huyện Phúc Thọ.

93. Ban quản lý Dự án đầu tư - hạ tầng xã Thạch Thất, trên cơ sở tổ chức lại Ban quản lý Dự án đầu tư xây dựng huyện Thạch Thất, Trung tâm Phát triển quỹ đất huyện Thạch Thất.

94. Ban quản lý Dự án đầu tư - hạ tầng xã Hạ Bằng, trên cơ sở tổ chức lại Ban quản lý Dự án đầu tư xây dựng huyện Thạch Thất, Trung tâm Phát triển quỹ đất huyện Thạch Thất.

95. Ban quản lý Dự án đầu tư - hạ tầng xã Tây Phương, trên cơ sở tổ chức lại Ban quản lý Dự án đầu tư xây dựng huyện Thạch Thất, Trung tâm Phát triển quỹ đất huyện Thạch Thất.

96. Ban quản lý Dự án đầu tư - hạ tầng xã Hòa Lạc, trên cơ sở tổ chức lại Ban quản lý Dự án đầu tư xây dựng huyện Thạch Thất, Trung tâm Phát triển quỹ đất huyện Thạch Thất.

97. Ban quản lý Dự án đầu tư - hạ tầng xã Yên Xuân, trên cơ sở tổ chức lại Ban quản lý Dự án đầu tư xây dựng huyện Thạch Thất, Trung tâm Phát triển quỹ đất huyện Thạch Thất.

98. Ban quản lý Dự án đầu tư - hạ tầng xã Quốc Oai, trên cơ sở tổ chức lại Ban quản lý Dự án đầu tư xây dựng huyện Quốc Oai, Trung tâm Phát triển quỹ đất huyện Quốc Oai.

99. Ban quản lý Dự án đầu tư - hạ tầng xã Hưng Đạo, trên cơ sở tổ chức lại Ban quản lý Dự án đầu tư xây dựng huyện Quốc Oai, Trung tâm Phát triển quỹ đất huyện Quốc Oai.

100. Ban quản lý Dự án đầu tư - hạ tầng xã Kiều Phú, trên cơ sở tổ chức lại Ban quản lý Dự án đầu tư xây dựng huyện Quốc Oai, Trung tâm Phát triển quỹ đất huyện Quốc Oai.

101. Ban quản lý Dự án đầu tư - hạ tầng xã Phú Cát, trên cơ sở tổ chức lại Ban quản lý Dự án đầu tư xây dựng huyện Quốc Oai, Trung tâm Phát triển quỹ đất huyện Quốc Oai.

102. Ban quản lý Dự án đầu tư - hạ tầng xã Hoài Đức, trên cơ sở tổ chức lại Ban quản lý Dự án đầu tư xây dựng huyện Hoài Đức, Trung tâm Phát triển quỹ đất huyện Hoài Đức.

103. Ban quản lý Dự án đầu tư - hạ tầng xã Dương Hòa, trên cơ sở tổ chức lại Ban quản lý Dự án đầu tư xây dựng huyện Hoài Đức, Trung tâm Phát triển quỹ đất huyện Hoài Đức.

104. Ban quản lý Dự án đầu tư - hạ tầng xã Sơn Đồng, trên cơ sở tổ chức lại Ban quản lý Dự án đầu tư xây dựng huyện Hoài Đức, Trung tâm Phát triển quỹ đất huyện Hoài Đức.

105. Ban quản lý Dự án đầu tư - hạ tầng xã An Khánh, trên cơ sở tổ chức lại Ban quản lý Dự án đầu tư xây dựng huyện Hoài Đức, Trung tâm Phát triển quỹ đất huyện Hoài Đức.

106. Ban quản lý Dự án đầu tư - hạ tầng xã Đan Phượng, trên cơ sở tổ chức lại Ban quản lý Dự án đầu tư xây dựng huyện Đan Phượng, Trung tâm Phát triển quỹ đất huyện Đan Phượng.

107. Ban quản lý Dự án đầu tư - hạ tầng xã Ô Diên, trên cơ sở tổ chức lại Ban quản lý Dự án đầu tư xây dựng huyện Đan Phượng, Trung tâm Phát triển quỹ đất huyện Đan Phượng.

108. Ban quản lý Dự án đầu tư - hạ tầng xã Liên Minh, trên cơ sở tổ chức lại Ban quản lý Dự án đầu tư xây dựng huyện Đan Phượng, Trung tâm Phát triển quỹ đất huyện Đan Phượng.

109. Ban quản lý Dự án đầu tư - hạ tầng xã Gia Lâm, trên cơ sở tổ chức lại Ban quản lý Dự án đầu tư xây dựng huyện Gia Lâm, Trung tâm Phát triển quỹ đất huyện Gia Lâm.

110. Ban quản lý Dự án đầu tư - hạ tầng xã Thuận An, trên cơ sở tổ chức lại Ban quản lý Dự án đầu tư xây dựng huyện Gia Lâm, Trung tâm Phát triển quỹ đất huyện Gia Lâm.

111. Ban quản lý Dự án đầu tư - hạ tầng xã Bát Tràng, trên cơ sở tổ chức lại Ban quản lý Dự án đầu tư xây dựng huyện Gia Lâm, Trung tâm Phát triển quỹ đất huyện Gia Lâm.

112. Ban quản lý Dự án đầu tư - hạ tầng xã Phù Đồng, trên cơ sở tổ chức lại Ban quản lý Dự án đầu tư xây dựng huyện Gia Lâm, Trung tâm Phát triển quỹ đất huyện Gia Lâm.

113. Ban quản lý Dự án đầu tư - hạ tầng xã Thụ Lâm, trên cơ sở tổ chức lại Ban quản lý Dự án đầu tư xây dựng huyện Đông Anh, Trung tâm Phát triển quỹ đất huyện Đông Anh.

114. Ban quản lý Dự án đầu tư - hạ tầng xã Đông Anh, trên cơ sở tổ chức lại Ban quản lý Dự án đầu tư xây dựng huyện Đông Anh, Trung tâm Phát triển quỹ đất huyện Đông Anh.

115. Ban quản lý Dự án đầu tư - hạ tầng xã Phúc Thịnh, trên cơ sở tổ chức lại Ban quản lý Dự án đầu tư xây dựng huyện Đông Anh, Trung tâm Phát triển quỹ đất huyện Đông Anh.

116. Ban quản lý Dự án đầu tư - hạ tầng xã Thiên Lộc, trên cơ sở tổ chức lại Ban quản lý Dự án đầu tư xây dựng huyện Đông Anh, Trung tâm Phát triển quỹ đất huyện Đông Anh.

117. Ban quản lý Dự án đầu tư - hạ tầng xã Vĩnh Thanh, trên cơ sở tổ chức lại Ban quản lý Dự án đầu tư xây dựng huyện Đông Anh, Trung tâm Phát triển quỹ đất huyện Đông Anh.

118. Ban quản lý Dự án đầu tư - hạ tầng xã Mê Linh, trên cơ sở tổ chức lại Ban quản lý Dự án đầu tư xây dựng huyện Mê Linh, Trung tâm Phát triển quỹ đất huyện Mê Linh.

119. Ban quản lý Dự án đầu tư - hạ tầng xã Yên Lãng, trên cơ sở tổ chức lại Ban quản lý Dự án đầu tư xây dựng huyện Mê Linh, Trung tâm Phát triển quỹ đất huyện Mê Linh.

120. Ban quản lý Dự án đầu tư - hạ tầng xã Tiên Thắng, trên cơ sở tổ chức lại Ban quản lý Dự án đầu tư xây dựng huyện Mê Linh, Trung tâm Phát triển quỹ đất huyện Mê Linh.

121. Ban quản lý Dự án đầu tư - hạ tầng xã Quang Minh, trên cơ sở tổ chức lại Ban quản lý Dự án đầu tư xây dựng huyện Mê Linh, Trung tâm Phát triển quỹ đất huyện Mê Linh.

122. Ban quản lý Dự án đầu tư - hạ tầng xã Sóc Sơn, trên cơ sở tổ chức lại Ban quản lý Dự án đầu tư xây dựng huyện Sóc Sơn, Trung tâm Phát triển quỹ đất huyện Sóc Sơn.

123. Ban quản lý Dự án đầu tư - hạ tầng xã Đa Phúc, trên cơ sở tổ chức lại Ban quản lý Dự án đầu tư xây dựng huyện Sóc Sơn, Trung tâm Phát triển quỹ đất huyện Sóc Sơn.

124. Ban quản lý Dự án đầu tư - hạ tầng xã Nội Bài, trên cơ sở tổ chức lại Ban quản lý Dự án đầu tư xây dựng huyện Sóc Sơn, Trung tâm Phát triển quỹ đất huyện Sóc Sơn.

125. Ban quản lý Dự án đầu tư - hạ tầng xã Trung Giã, trên cơ sở tổ chức lại Ban quản lý Dự án đầu tư xây dựng huyện Sóc Sơn, Trung tâm Phát triển quỹ đất huyện Sóc Sơn.

126. Ban quản lý Dự án đầu tư - hạ tầng xã Kim Anh, trên cơ sở tổ chức lại Ban quản lý Dự án đầu tư xây dựng huyện Sóc Sơn, Trung tâm Phát triển quỹ đất huyện Sóc Sơn.

**Điều 2.** Về vị trí, chức năng, nhiệm vụ, cơ cấu tổ chức

1. Vị trí: Ban quản lý Dự án đầu tư - hạ tầng là đơn vị sự nghiệp công lập trực thuộc UBND các xã, phường; có tư cách pháp nhân và con dấu riêng, được mở tài khoản tại Kho bạc Nhà nước và Ngân hàng theo quy định của pháp luật hiện hành.

Trụ sở của Ban quản lý Dự án đầu tư - hạ tầng do UBND xã, phường chịu trách nhiệm bố trí.

2. Chức năng, nhiệm vụ:

2.1. Chức năng

a) Làm chủ đầu tư, ủy quyền chủ đầu tư một số dự án sử dụng vốn ngân sách, vốn ngoài ngân sách do người quyết định đầu tư giao và ủy quyền;

b) Nhận ủy thác quản lý dự án của các chủ đầu tư khác theo hợp đồng ủy thác quản lý dự án được ký kết;

c) Tổ chức quản lý các dự án do đơn vị làm chủ đầu tư và nhận ủy thác quản lý dự án theo hợp đồng ủy thác quản lý dự án cho các chủ đầu tư khác khi được yêu cầu và có đủ điều kiện năng lực để thực hiện theo quy định của pháp luật;

d) Tổ chức thực hiện việc bồi thường, hỗ trợ và tái định cư;

đ) Tạo lập, phát triển, quản lý, khai thác quỹ đất; Nhận chuyển nhượng quyền sử dụng đất của các tổ chức, hộ gia đình, cá nhân; tổ chức thực hiện việc đấu giá quyền sử dụng đất và thực hiện các dịch vụ khác theo quy định của pháp luật.

2.2. Nhiệm vụ

a) Trong công tác quản lý dự án:

- Thực hiện các nhiệm vụ, quyền hạn của chủ đầu tư;
- Thực hiện các nhiệm vụ quản lý dự án;
- Nhận ủy thác quản lý dự án theo hợp đồng ký kết với các chủ đầu tư khác khi được yêu cầu, phù hợp với năng lực hoạt động của mình;
- Giám sát thi công xây dựng công trình khi đủ điều kiện năng lực hoạt động theo quy định của pháp luật.

b) Thực hiện nhiệm vụ quyền hạn trong lĩnh vực phát triển quỹ đất, cụ thể:

- Lập kế hoạch tổ chức thực hiện việc thu hồi đất theo kế hoạch sử dụng đất hàng năm của xã, phường để bồi thường, hỗ trợ, tái định cư;
- Lập, trình cấp có thẩm quyền phê duyệt dự án đầu tư và tổ chức xây dựng kết cấu hạ tầng trên đất để tổ chức đấu giá quyền sử dụng đất khi được cơ quan có thẩm quyền giao;
- Thực hiện tổ chức đấu giá quyền sử dụng đất theo quy định pháp luật;

- Nhận chuyển nhượng quyền sử dụng đất của các tổ chức, hộ gia đình, cá nhân theo quy định của pháp luật;

- Quản lý quỹ đất đã được giải phóng mặt bằng, quỹ đất đã nhận chuyển nhượng nhưng chưa có dự án đầu tư hoặc chưa đấu giá quyền sử dụng đất; đất đã thu hồi và thuộc trách nhiệm quản lý theo quy định của Luật đất đai; lập phương án sử dụng, khai thác quỹ đất được giao quản lý nhưng chưa có quyết định giao đất, cho thuê đất;

- Cung ứng các dịch vụ trong công tác bồi thường, giải phóng mặt bằng: lập, trình cấp có thẩm quyền phê duyệt và tổ chức thực hiện phương án bồi thường, hỗ trợ, tái định cư khi Nhà nước thu hồi đất theo quy định;

- Được cung cấp hồ sơ, bản đồ, thông tin, số liệu đất đai, nhà ở và tài sản khác gắn liền với đất theo quy định của pháp luật;

c) Thực hiện các nhiệm vụ dịch vụ công ích, hạ tầng kỹ thuật (duy tu hè, đường, phố, ngõ, ngách; quản lý công viên, vườn hoa, cây xanh, khu vui chơi công cộng; quản lý vận hành hệ thống chiếu sáng công cộng, vệ sinh môi trường, ...); quản lý chợ (đối với những xã, phường không có Ban quản lý chợ) trên địa bàn theo phân cấp;

d) Được ký hợp đồng thuê các tổ chức, cá nhân làm tư vấn hoặc thực hiện các nhiệm vụ được giao theo quy định của pháp luật;

đ) Quản lý viên chức, người lao động, tài chính và tài sản thuộc đơn vị theo quy định của pháp luật;

e) Thực hiện chế độ báo cáo theo quy định hiện hành về các lĩnh vực công tác được giao;

g) Thực hiện các nhiệm vụ khác do UBND xã, phường giao theo quy định của pháp luật.

### 3. Cơ cấu tổ chức

- Lãnh đạo Ban quản lý Dự án đầu tư - hạ tầng gồm: Giám đốc và các Phó Giám đốc.

Số lượng Phó Giám đốc theo quy định của Chính phủ.

- Các phòng chuyên môn được thành lập trên cơ sở Đề án tự chủ của đơn vị. Việc thành lập các phòng phải đáp ứng tiêu chí: công việc hoặc lĩnh vực do phòng thực hiện phải có từ 02 mảng công tác trở lên và có quy trình quản lý riêng theo yêu cầu của đối tượng quản lý; khối lượng công việc của phòng yêu cầu phải bố trí từ 07 người làm việc là viên chức trở lên.

### 4. Cơ chế tài chính

Ban quản lý Dự án đầu tư - hạ tầng là đơn vị tự bảo đảm chi thường xuyên theo quy định của Chính phủ về cơ chế tài chính đối với đơn vị sự nghiệp công lập.

### 5. Số lượng người làm việc

- Căn cứ hướng dẫn của Bộ quản lý ngành, lĩnh vực, sau khi thành lập, UBND xã, phường chỉ đạo việc xây dựng Đề án vị trí việc làm của Ban quản lý

Dự án đầu tư - hạ tầng và tổ chức tuyển dụng (nếu thiếu) theo Đề án vị trí việc làm được cấp có thẩm quyền phê duyệt.

Việc giao số lượng viên chức làm việc tại Ban quản lý Dự án đầu tư - hạ tầng thực hiện theo từng giai đoạn tương ứng với giai đoạn tự chủ tài chính theo quy định của Chính phủ.

- Căn cứ mức độ, tính chất công việc, Ban quản lý Dự án đầu tư - hạ tầng có thể ký các hợp đồng thuê, khoán công việc để hoàn thành nhiệm vụ được giao trong từng thời điểm cụ thể theo quy định của Chính phủ về hợp đồng đối với một số loại công việc trong đơn vị sự nghiệp công lập.

### **Điều 3. Tổ chức thực hiện**

#### **1. Các Sở: Nội vụ, Xây dựng, Tài chính, Nông nghiệp và Môi trường**

Đôn đốc, kiểm tra quá trình thực hiện Quyết định, bảo đảm theo quy định của pháp luật.

#### **2. UBND quận, huyện, thị xã**

- Chỉ đạo rà soát, thống kê hồ sơ, tài liệu, thông tin, dữ liệu; tài chính, tài sản; tiến độ thực hiện nhiệm vụ; chuẩn bị đầy đủ các điều kiện để bàn giao nhiệm vụ cho các Tổ tiếp nhận theo Quyết định của UBND Thành phố khi kết thúc hoạt động của đơn vị hành chính cấp huyện và tổ chức mô hình chính quyền địa phương 02 cấp.

- Dự kiến đề xuất bố trí trụ sở cho Ban quản lý Dự án đầu tư - hạ tầng trực thuộc UBND xã, phường mới để đảm bảo hoạt động ổn định ngay sau sắp xếp.

#### **3. UBND xã, phường sau sắp xếp**

- Chỉ đạo tổ chức thực hiện Quyết định này;

- Kiện toàn lãnh đạo Ban quản lý Dự án đầu tư - hạ tầng trực thuộc theo quy định để thực hiện nhiệm vụ được giao;

- Chỉ đạo tổ chức kiểm tra, giám sát việc thực hiện nhiệm vụ, tổ chức bộ máy, biên chế đối với Ban quản lý Dự án đầu tư - hạ tầng theo quy định của pháp luật.

#### **3. Giám đốc Ban quản lý Dự án đầu tư xây dựng, Giám đốc Trung tâm Phát triển quỹ đất cấp huyện trực thuộc UBND quận, huyện, thị xã**

- Thống kê số lượng người làm việc, kinh phí hoạt động, trang thiết bị, hồ sơ, sổ sách, chứng từ, tài liệu, công nợ, các quyền lợi, nghĩa vụ khác có liên quan đến tổ chức và hoạt động của đơn vị để bàn giao về Ban quản lý Dự án đầu tư - hạ tầng;

- Làm việc với cơ quan chức năng để tiến hành thủ tục thu hồi con dấu theo quy định;

- Chịu trách nhiệm, tiếp tục thực hiện nhiệm vụ liên quan của Ban quản lý Dự án đầu tư xây dựng, Trung tâm Phát triển quỹ đất cấp huyện trước khi Quyết định này có hiệu lực.

#### **4. Giám đốc Ban quản lý Dự án đầu tư - hạ tầng**

- Phối hợp với các cơ quan, đơn vị có liên quan triển khai thực hiện việc tiếp nhận, bố trí, sắp xếp, ổn định tổ chức bộ máy, nhân sự, tài chính, tài sản, trụ

sở làm việc, hồ sơ, sổ sách, chứng từ, tài liệu, công nợ và các quyền lợi nghĩa vụ khác có liên quan theo quy định;

- Kiện toàn các chức danh lãnh đạo, quản lý các phòng (nếu có) theo phân cấp quản lý cán bộ;

- Xây dựng quy chế hoạt động, quy định cụ thể chức năng, nhiệm vụ, quyền hạn, số lượng người làm việc của các phòng chuyên môn trực thuộc.

**Điều 4.** Quyết định có hiệu lực kể từ ngày 01/7/2025.

Chánh Văn phòng UBND Thành phố, Giám đốc các Sở: Nội vụ, Tài chính, Xây dựng, Nông nghiệp và Môi trường, Chủ tịch UBND xã, phường sau sắp xếp, Giám đốc các Ban quản lý Dự án đầu tư - hạ tầng trực thuộc UBND xã, phường có tên tại Điều 1, Thủ trưởng đơn vị và cá nhân có liên quan chịu trách nhiệm thi hành Quyết định này./.



**Nơi nhận:**

- Như Điều 4;
- Các Bộ: Nội vụ, Xây dựng, Tài chính;
- Thường trực Thành ủy;
- Thường trực HĐND Thành phố;
- Chủ tịch UBND Thành phố;
- Các Phó Chủ tịch UBND Thành phố;
- VPUBTP: CVP, các PCVP,
- Các phòng chuyên môn;
- Lưu: VT, NCDương.

**TM. ỦY BAN NHÂN DÂN**  
**KT. CHỦ TỊCH**  
**PHÓ CHỦ TỊCH**

**Lê Hồng Sơn**

Đông Đa, ngày 04 tháng 10 năm 2013

**BẢN SAO**

Kính gửi: - UBND quận Đông Đa  
- Phòng Nội vụ quận Đông Đa

Trường Trung học cơ sở Đông Đa được thành lập từ năm 1972, sau nhiều lần tách nhập trường đổi tên là: **Trường Trung học cơ sở Đông Đa**.

Tuy nhiên trong quá trình sát nhập các giấy tờ liên quan tới con dấu và quyết định thành lập trường đã bị thất lạc. Hiện nay nhà trường đang tiến hành làm hồ sơ để đổi con dấu cho đúng tên trường.

Vì vậy, trường Trung học cơ sở Đông Đa kính đề nghị Ủy ban nhân dân quận Đông Đa, phòng Nội vụ quận Đông Đa xác nhận tên trường là: **Trường Trung học cơ sở Đông Đa** để nhà trường hoàn thành hồ sơ xin đổi con dấu.

Trân trọng cảm ơn./.

**Nơi nhận:**

- UBND quận Đông Đa;
- Phòng Nội vụ quận Đông Đa;
- Lưu: VP.

HIỆU TRƯỞNG



**Đinh Thị Vân Hồng**

ỦY BAN NHÂN DÂN QUẬN ĐÔNG ĐÀ

Xác nhận: Trường THCS Đống Đa - Địa chỉ:

Số 28 Lương Định Của, phường Kim Liên, q. Đống Đa

là trường THCS công lập trực thuộc UBND quận

Đống Đa quản lý.

Ngày 07 tháng 10 năm 2013

TM. ỦY BAN NHÂN DÂN



PHÓ CHỦ TỊCH  
Hà Thị Lê Nhung

CHỨNG THỰC BẢN SAO ĐÚNG VỚI BẢN CHÍNH.

Số chứng thực: 5160 Quyển số: 6 SCT/BS

Ngày: 11-10-2013



PHÓ CHỦ TỊCH  
Trịnh Văn Hiếu

Nội dung thay đổi và cơ sở pháp lý

Xác nhận của cơ quan  
có thẩm quyền

CỘNG HÒA XÃ HỘI CHỦ NGHĨA VIỆT NAM  
Độc lập - Tự do - Hạnh phúc

550 72



**GIẤY CHỨNG NHẬN**  
**QUYỀN SỬ DỤNG ĐẤT**  
**QUYỀN SỞ HỮU NHÀ Ở VÀ TÀI SẢN KHÁC GẮN LIÊN VỚI ĐẤT**

I. Người sử dụng đất, chủ sở hữu nhà ở và tài sản khác gắn liền với đất

**Trường THCS Đống Đa**

Địa chỉ trụ sở: Số 28 phố Lương Đình Của, phường Kim Liên, quận Đống Đa, thành phố Hà Nội.

CD 416203

Người được cấp Giấy chứng nhận không được sửa chữa, tẩy xóa hoặc bổ sung bất kỳ nội dung nào trong Giấy chứng nhận; khi bị mất hoặc hư hỏng Giấy chứng nhận phải khai báo ngay với cơ quan cấp Giấy.



0 1 0 0 2 2 9 1 6 0 0 0 2 9 9

## II. Thửa đất, nhà ở và tài sản khác gắn liền với đất

### 1. Thửa đất:

- a) Thửa đất số: , tờ bản đồ số:  
b) Địa chỉ: Số 28 phố Lương Đình Của, phường Kim Liên, quận Đống Đa, thành phố Hà Nội  
c) Diện tích: 15856,4m<sup>2</sup>, (bằng chữ: mười lăm nghìn tám trăm năm mươi sáu phẩy bốn mét vuông)  
d) Hình thức sử dụng: Sử dụng riêng  
đ) Mục đích sử dụng: Đất cơ sở giáo dục - đào tạo  
e) Thời hạn sử dụng: Lâu dài  
g) Nguồn gốc sử dụng: Nhà nước giao đất không thu tiền sử dụng đất

### 2. Nhà ở: -/-

### 3. Công trình xây dựng khác: -/-

### 4. Rừng sản xuất là rừng trồng: -/-

### 5. Cây lâu năm: -/-

### 6. Ghi chú:

Số tờ, số thửa và sơ đồ sẽ được điều chỉnh khi có bản đồ địa chính chính quy.

Giấy chứng nhận này được cấp theo Quyết định số 5986/QĐ-UBND ngày 04/11/2015 của UBND thành phố Hà Nội

Quản lý và sử dụng đất theo quy định của pháp luật. Sau khi có Quyết định về việc sắp xếp lại, xử lý nhà đất thuộc sở hữu nhà nước theo Quyết định số 09/2007/QĐ-TTg ngày 19/01/2007 của Thủ tướng Chính phủ và quy hoạch phân khu tại đây được phê duyệt nếu có thay đổi phải liên hệ với Sở Tài nguyên và Môi trường để đăng ký biến động theo quy định.

Đơn vị có trách nhiệm quản lý và sử dụng nhà, đất theo quy định của pháp luật. Khi đầu tư xây dựng mới hoặc cải tạo công trình xây dựng trên đất phải liên hệ với các cơ quan chức năng chuyên ngành để có ý kiến về quy hoạch, kiến trúc, xây dựng theo quy định.

## III. Sơ đồ thửa đất, nhà ở và tài sản khác gắn liền với đất

Theo Bản đồ hiện trạng tỷ lệ 1/500 do Công ty cổ phần  
Thường mới và công nghệ khảo sát lập thành 11/2014

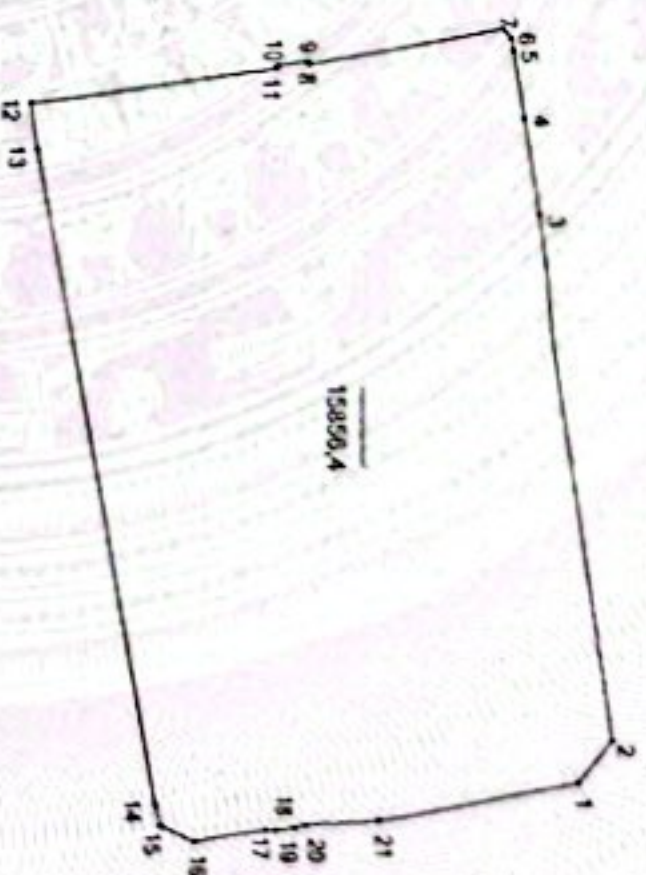

## IV. Những thay đổi sau khi cấp giấy chứng nhận

Nội dung thay đổi và cơ sở pháp lý

Xác nhận của cơ quan  
có thẩm quyền

Ngày 24 tháng 12 năm 2020.

Thông tin địa chỉ thửa đất có sai sót được chỉnh từ Số 28 phố Lương Đình Của, phường Kim Liên, quận Đống Đa, thành phố Hà Nội thành Số 28 phố Lương Đình Của, phường Kim Liên, quận Đống Đa, thành phố Hà Nội; theo Văn bản số 5594/VP-ĐT ngày 07/07/2020 của Văn phòng UBND Thành phố Hà Nội; theo hồ sơ số 2020000025566.

Hà Nội, ngày 24... tháng... năm 2020  
TM. ỦY BAN NHÂN DÂN THÀNH PHỐ HÀ NỘI  
TUỖ. CHỦ TỊCH  
KT. GIÁM ĐỐC SỞ TÀI NGUYÊN VÀ MÔI TRƯỜNG  
PHÓ GIÁM ĐỐC



Nguyễn Hữu Nghĩa



PHÓ GIÁM ĐỐC  
Sở Tài nguyên và Môi trường



HỘI ĐỒNG NHÂN DÂN  
QUẬN ĐÔNG ĐÀ

Số: 08/NQ- HĐND

CỘNG HÒA XÃ HỘI CHỦ NGHĨA VIỆT NAM  
Độc lập - Tự do - Hạnh phúc

*Đông Đa, ngày 26 tháng 6 năm 2019*

### NGHỊ QUYẾT

Về phê duyệt chủ trương đầu tư một số dự án  
thuộc Kế hoạch đầu tư công trung hạn 5 năm 2016- 2020 của quận Đông Đa

### HỘI ĐỒNG NHÂN DÂN QUẬN ĐÔNG ĐÀ KHÓA XIX KỲ HỌP THỨ 09 (Ngày 26 tháng 6 năm 2019)

Căn cứ Luật tổ chức chính quyền địa phương số 77/2015/QH13 ngày 19/6/2015;

Căn cứ Luật đầu tư công số 49/2014/QH13 ngày 18/6/2014;

Căn cứ Luật ngân sách Nhà nước số 83/2015/QH13 ngày 25/6/2015;

Căn cứ các Nghị định của Chính phủ: số 77/2015/NĐ- CP ngày 10/9/2015 của Chính phủ về kế hoạch đầu tư công trung hạn và hàng năm; số 136/2015/NĐ- CP ngày 31/12/2015 của Chính phủ về hướng dẫn thi hành một số điều của Luật đầu tư công; số 120/2018/NĐ- CP ngày 13/9/2018 của Chính phủ về sửa đổi, bổ sung một số điều Nghị định số 77/2015/NĐ- CP ngày 10/9/2015 của Chính phủ về kế hoạch đầu tư công trung hạn và hàng năm, số 136/2015/NĐ- CP ngày 31/12/2015 của Chính phủ về hướng dẫn thi hành một số điều của Luật đầu tư công;

Căn cứ Chỉ thị số 1792/CT- TTg ngày 15/10/2011 của Thủ tướng Chính phủ về việc tăng cường quản lý đầu tư từ vốn ngân sách nhà nước và vốn trái phiếu Chính phủ;

Căn cứ Văn bản số 2331/UBND- KH&ĐT ngày 21/4/2016 của UBND Thành phố về việc hướng dẫn trình tự, thủ tục lập, thẩm định và phê duyệt chủ trương đầu tư các dự án đầu tư công của Thành phố Hà Nội;

Căn cứ Quyết định 41/2016/QĐ- UBND ngày 19/9/2016 của UBND Thành phố về việc Ban hành quy định phân cấp quản lý nhà nước một số lĩnh vực hạ tầng, kinh tế- xã hội trên địa bàn Thành phố Hà Nội;

Căn cứ Quyết định số 20/2018/QĐ- UBND ngày 28/8/2018 của UBND Thành phố về ban hành Quy định một số nội dung về quản lý đầu tư các dự án đầu tư công của Thành phố Hà Nội;

Căn cứ Quyết định số 6688/QĐ- UBND ngày 07/12/2018 của Thành phố Hà Nội về việc giao chỉ tiêu Kế hoạch kinh tế- xã hội và dự toán thu, chi ngân sách Thành phố Hà Nội năm 2019 cho Ủy ban nhân dân quận Đông Đa;

Căn cứ Quyết định số 3679/QĐ- UBND ngày 20/12/2018 của UBND quận Đông Đa về việc giao chỉ tiêu Kế hoạch kinh tế- xã hội và dự toán thu, chi ngân sách quận Đông Đa năm 2019;

- Chủ trì, phối hợp với các cơ quan liên quan rà soát, chuẩn xác quy mô, nội dung đầu tư, có giải pháp khớp nối đồng bộ, giải pháp kỹ thuật phù hợp, đảm bảo tránh trùng lặp, tiết kiệm, hiệu quả; xác định nguồn gốc đất đai, xây dựng phương án, kinh phí GPMB đảm bảo đúng chế độ, chính sách hiện hành; hoàn thành Báo cáo đề xuất chủ trương đầu tư, trình cấp có thẩm quyền quyết định đầu tư các dự án theo đúng quy định của Luật Đầu tư công và pháp luật hiện hành.

2. Chỉ đạo các phòng liên quan căn cứ chức năng nhiệm vụ được giao: Thường xuyên rà soát tiến độ đầu tư của các dự án, tăng cường kiểm tra, nâng cao hiệu quả sử dụng vốn ngân sách; Kiểm tra, hướng dẫn Chủ đầu tư trong quá trình triển khai thực hiện dự án; giải quyết các thủ tục hành chính, tạo điều kiện cho Chủ đầu tư hoàn thành dự án đảm bảo đúng mục tiêu, tiến độ, chất lượng công trình.

**Điều 3. Điều khoản thi hành:**

1. UBND Quận tổ chức thực hiện Nghị quyết này.
2. Giao Thường trực HĐND quận, các Ban của Hội đồng nhân dân quận và Đại biểu Hội đồng nhân dân quận đôn đốc, giám sát việc thực hiện Nghị quyết này.
3. Đề nghị Ủy ban mặt trận tổ quốc quận Đống Đa tham gia giám sát việc thực hiện Nghị quyết.

Nghị quyết này được Hội đồng nhân dân quận Đống Đa, khóa XIX, kỳ họp thứ 9 thông qua ngày 26 tháng 6 năm 2019/.

**Nơi nhận:**

- TT HĐND Thành phố;
- UBND Thành phố;
- Sở Kế hoạch & Đầu tư;
- Sở Tài chính;
- TT: Quận ủy - HĐND Quận;
- UBND Quận;
- Lưu: VT.



Lê Tiến Nhật

**Phụ lục số L5**  
**THÔNG TIN CHUNG DỰ ÁN**

1. Tên dự án: Xây dựng Trường THCS Đống Đa.
2. Chủ đầu tư: Ban Quản lý dự án đầu tư xây dựng quận Đống Đa.
3. Mục tiêu đầu tư của dự án: Việc đầu tư Xây dựng Trường THCS Đống Đa nhằm nâng cao chất lượng giáo dục đào tạo, rèn luyện kỹ năng sống, cơ sở vật chất hiện đại, trang bị đầy đủ phòng chức năng, thư viện, cơ sở hạ tầng kỹ thuật phục vụ cho các hoạt động rèn luyện thể chất và giải trí theo hướng tiếp cận với các nền giáo dục hiện đại của thế giới, đáp ứng yêu cầu của thành phố Hà Nội. Tạo mô hình mới về giáo dục để làm mẫu, làm động lực thúc đẩy sự đổi mới, nhằm mục đích tạo ra một môi trường tốt nhất cho phát triển giáo dục cũng như cho việc đào tạo và quản lý giáo dục, phù hợp với yêu cầu phát triển và hội nhập quốc tế.
4. Quy mô đầu tư của dự án:
  - Phá dỡ toàn bộ công trình hiện trạng cũ;
  - Quy hoạch tổng thể khuôn viên trường.
  - Xây mới khối nhà hiệu bộ và khối nhà học cao 4- 5 tầng với đầy đủ phòng học, phòng học chức năng...
  - Xây dựng đồng bộ hệ thống hạ tầng kỹ thuật, bể bơi, sân trường, công tường rào...
  - Mua sắm trang thiết bị.
5. Nhóm dự án: Nhóm B.
6. Tổng mức đầu tư: 270.900.000.000 đồng.
7. Cơ cấu nguồn vốn: Ngân sách Quận.
8. Địa điểm thực hiện dự án: Số 28 Lương Định Của, phường Kim Liên, quận Đống Đa.
9. Thời gian thực hiện dự án: 2019- 2023. 

UBND THÀNH PHỐ HÀ NỘI  
SỞ QUY HOẠCH-KIẾN TRÚC

Số: 544 /QUKT-HTKT

V/v Cung cấp thông tin chi giới đường đỏ,  
số liệu hạ tầng kỹ thuật khu đất trường  
THCS Đống Đa, phường Kim Liên, quận  
Đống Đa.

CỘNG HÒA XÃ HỘI CHỦ NGHĨA VIỆT NAM  
Độc lập - Tự do - Hạnh phúc

Hà Nội, ngày 17 tháng 10 năm 2019

Kính gửi: Ban Quản lý dự án đầu tư xây dựng quận Đống Đa  
(Địa chỉ: Số 277 phố Tôn Đức Thắng, quận Đống Đa, Hà Nội)

Sở Quy hoạch – Kiến trúc nhận được công văn số 149/CV-CBDA ngày 25/9/2019 của Ban Quản lý dự án đầu tư xây dựng quận Đống Đa đề nghị cung cấp thông tin về chi giới đường đỏ và số liệu hạ tầng kỹ thuật dự án Xây dựng trường THCS Đống Đa tại phường Kim Liên, quận Đống Đa. Gửi kèm theo bản đồ hiện trạng tỷ lệ 1/500 khu đất trường THCS quận Đống Đa do Công ty TNHH đo đạc địa chính Tây Hà Nội lập tháng 8/2019 đã được Sở Tài nguyên và Môi trường xác nhận ngày 13/9/2019; Nghị quyết số 08/NQ-HĐND ngày 26/6/2019 của Hội đồng nhân dân quận Đống Đa phê duyệt chủ trương đầu tư một số dự án thuộc Kế hoạch đầu tư công trung hạn 5 năm 2016-2020 của quận Đống Đa.

Căn cứ: Quy hoạch chi tiết quận Đống Đa tỷ lệ 1/2000 đã được UBND Thành phố phê duyệt tại Quyết định số 32/2000/QĐ-UB ngày 03/4/2000; Quy hoạch phân khu đô thị H1-3 tỷ lệ 1/2000 đang trong gian đoạn hoàn thiện để trình UBND Thành phố phê duyệt; Quy hoạch chi tiết cải tạo, xây dựng phường Kim Liên – quận Đống Đa, tỷ lệ 1/500 đã được UBND Thành phố phê duyệt tại Quyết định số 1862/QĐ-UB ngày 09/05/1998; Chi giới đường đỏ khu vực phường Kim Liên, quận Đống Đa, tỷ lệ 1/400 đã được UBND Thành phố phê duyệt tại Quyết định số 13/2001/QĐ-UB ngày 28/3/2001, Sở Quy hoạch – Kiến trúc cung cấp thông tin chi giới đường đỏ và số liệu hạ tầng kỹ thuật cho khu đất như sau:

**1. Về thông tin chi giới đường đỏ:** Chi giới đường đỏ A-B-C-D-E-F-G-A theo hồ sơ Chi giới đường đỏ khu vực phường Kim Liên, quận Đống Đa, tỷ lệ 1/400 đã được UBND Thành phố phê duyệt tại Quyết định số 13/2001/QĐ-UB ngày 28/3/2001, cụ thể trên bản vẽ kèm theo công văn này.

**2. Về thông tin hạ tầng kỹ thuật:**

- Thoát nước mưa: Nước mưa của khu đất thoát vào các tuyến cống hiện có dọc theo phố Lương Định Của ở phía Đông và phố Đông Tác ở phía Bắc.

- Cao độ san nền: Cao độ nền khu đất cơ bản đã đảm bảo yêu cầu thoát nước. Khi lập dự án đầu tư cần san gạt cục bộ đảm bảo phù hợp với cao độ vỉa



Số: 1027/QĐ-UBND

Kim Liên, ngày 30 tháng 10 năm 2025

**QUYẾT ĐỊNH**

**Phê duyệt điều chỉnh chủ trương đầu tư  
Dự án: Xây dựng Trường THCS Đống Đa**

**ỦY BAN NHÂN DÂN PHƯỜNG KIM LIÊN**

Căn cứ Luật Tổ chức chính quyền địa phương số 72/2025/QH15 ngày 16 tháng 6 năm 2025; Luật Ngân sách nhà nước số 83/2015/QH13 ngày 25/6/2015; Luật Đầu tư công số 58/2024/QH15 ngày 29/11/2024; Luật Xây dựng ngày 18/6/2014; Luật sửa đổi, bổ sung một số điều của Luật Xây dựng ngày 17/6/2020; Luật đấu thầu 22/2023/QH15 ngày 23/6/2023; Luật số 57/2024/QH15 ngày 29/11/2024 sửa đổi Luật Quy hoạch, Luật Đầu tư, Luật Đầu tư theo phương thức đối tác công tư và Luật Đấu thầu 2024; Luật số 90/2025/QH15 ngày 25/6/2025 sửa đổi Luật Đấu thầu; Luật Đầu tư theo phương thức đối tác công tư; Luật Hải quan; Luật Thuế giá trị gia tăng; Luật Thuế xuất khẩu, thuế nhập khẩu; Luật Đầu tư; Luật Đầu tư công; Luật Quản lý, sử dụng tài sản công 2025;

Căn cứ Nghị định số 85/2025/NĐ-CP ngày 08/4/2025 của Chính phủ quy định chi tiết thi hành một số điều của Luật đầu tư công; Nghị định số 06/2021/NĐ-CP ngày 26/01/2021 của Chính phủ quy định chi tiết một số nội dung về quản lý chất lượng, thi công xây dựng và bảo trì công trình xây dựng; Nghị định số 10/2021/NĐ-CP ngày 09/02/2021 của Chính phủ về việc Quản lý chi phí đầu tư xây dựng; Nghị định 175/2024/NĐ-CP ngày 30/12/2024 của Chính phủ về việc quy định chi tiết một số điều và biện pháp thi hành Luật Xây dựng về quản lý hoạt động xây dựng; Nghị định số 35/2023/NĐ-CP ngày 20/6/2023 của Chính phủ sửa đổi, bổ sung một số điều của các Nghị định thuộc lĩnh vực quản lý nhà nước của Bộ Xây dựng;

Căn cứ Thông tư số 11/2021/TT-BXD ngày 31/8/2021 của Bộ Xây dựng hướng dẫn một số nội dung xác định và quản lý chi phí đầu tư xây dựng; Thông tư số 08/2025/TT-BXD ngày 30/5/2025 của Bộ Xây dựng sửa đổi, bổ sung một số định mức xây dựng ban hành tại Thông tư số 12/2021/TT-BXD ngày 31 tháng 8 năm 2021 của Bộ trưởng Bộ Xây dựng;

Căn cứ các Quyết định của UBND Thành phố: Quyết định Số 3339/QĐ-UBND ngày 27/6/2025 của UBND Thành phố về việc chuyển chủ đầu tư và đơn vị được giao nhiệm vụ chuẩn bị đầu tư các dự án đầu tư công, các nhiệm vụ khác khi thực hiện chính quyền địa phương 02 cấp; Quyết định số 3368/QĐ-UBND ngày 27/6/2025 của UBND Thành phố về việc giao, điều chỉnh dự toán ngân sách địa phương thành phố Hà Nội năm 2025 khi thực hiện sắp xếp đơn vị hành chính các cấp và xây dựng mô hình tổ chức chính quyền địa phương 02 cấp; Quyết định số 4995/QĐ-UBND ngày 6/10/2025 của UBND Thành phố về Ủy quyền phê duyệt, phê duyệt điều chỉnh dự án đầu tư xây dựng sử dụng vốn ngân sách thuộc nhiệm vụ chi cấp Thành phố do UBND cấp xã làm chủ đầu tư;

*Căn cứ Văn bản số 4243/UBND-KT ngày 24/7/2025 của UBND thành phố Hà Nội về việc triển khai thực hiện các dự án đầu tư công khi thực hiện chính quyền địa phương 02 cấp; Văn bản số 8796/STC-QLNS của Sở Tài chính thành phố Hà Nội về việc triển khai thực hiện các dự án đầu tư công khi thực hiện chính quyền địa phương 02 cấp;*

*Xét đề nghị của Ban Quản lý dự án Đầu tư – Hạ tầng tại Báo cáo số 30/BC-BQLDADTHT ngày 28/10/2025 về việc đề xuất điều chỉnh chủ trương đầu tư Dự án: Xây dựng Trường THCS Đống Đa;*

*Theo đề nghị của Trưởng phòng Kinh tế, Hạ tầng và Đô thị.*

### **QUYẾT ĐỊNH:**

**Điều 1.** Phê duyệt điều chỉnh chủ trương đầu tư Dự án Xây dựng Trường THCS Đống Đa; với các nội dung chính sau:

1. Điều chỉnh thời gian thực hiện Dự án: 2025 – 2027

2. Lý do điều chỉnh:

Theo Quyết định Số 3339/QĐ-UBND ngày 27/6/2025 của UBND Thành phố về việc chuyển chủ đầu tư và đơn vị được giao nhiệm vụ chuẩn bị đầu tư các dự án đầu tư công, các nhiệm vụ khác khi thực hiện chính quyền địa phương 02 cấp; UBND Phường Kim Liên được giao làm Chủ đầu tư, đơn vị thực hiện nhiệm vụ chuẩn bị đầu tư Dự án Xây dựng Trường THCS Đống Đa.

Tại thời điểm nhận nhiệm vụ chuẩn bị đầu tư, Dự án đã hết thời gian thực hiện theo Nghị quyết số 08/NQ-HĐND ngày 26/6/2019 của HĐND quận Đống Đa (cũ); Thời gian thực hiện Dự án đã được phê duyệt: 2019 – 2023.

Vì vậy, cần điều chỉnh thời gian thực hiện Dự án để tiếp tục thực hiện công tác chuẩn bị đầu tư.

### **Điều 2. Tổ chức thực hiện:**

Căn cứ thời gian điều chỉnh, Ban Quản lý dự án Đầu tư – Hạ tầng phường Kim Liên tổ chức triển khai thực hiện các bước tiếp theo đúng quy định.

### **Điều 3.** Quyết định này có hiệu lực kể từ ngày ký.

Chánh Văn phòng HĐND & UBND Phường; Trưởng phòng Kinh tế, Hạ tầng và Đô thị; Giám đốc Ban quản lý Dự án Đầu tư - Hạ tầng và các đơn vị có liên quan chịu trách nhiệm thi hành Quyết định này./.

#### **Nơi nhận:**

- Như Điều 3;
- Đ/c Trương Minh Quang - PCT UBND Phường;
- Lưu VT, KTHT&ĐT.

**TM. ỦY BAN NHÂN DÂN  
CHỦ TỊCH**

**Lê Thị Kim Huệ**

UBND THÀNH PHỐ HÀ NỘI  
CÔNG TY NƯỚC SẠCH HÀ NỘI

Số: 07 /NSHN-KT

V/v thỏa thuận đầu nối nguồn cấp nước  
dự án "Xây dựng Trường THCS Đống Đa".

CỘNG HOÀ XÃ HỘI CHỦ NGHĨA VIỆT NAM  
Độc lập - Tự do - Hạnh phúc

Hà Nội, ngày 07 tháng 01 năm 2026

Kính gửi: Ban quản lý dự án đầu tư – hạ tầng phường Kim Liên.

Phúc đáp văn bản số 39/BQLĐAĐTHT ngày 26/12/2025 của Ban quản lý dự án đầu tư – hạ tầng phường Kim Liên về việc thỏa thuận đầu nối nguồn cấp nước dự án "xây dựng Trường THCS Đống Đa" tại số 28 Lương Định Của, phường Kim Liên, TP Hà Nội. Sau khi kiểm tra hồ sơ và hiện trường dự án, Công ty nước sạch Hà Nội có ý kiến trả lời như sau:

1. Dự án "Xây dựng Trường THCS Đống Đa" do Quý Ban làm Chủ đầu tư có địa chỉ tại số 28 Lương Định Của, phường Kim Liên, thành phố Hà Nội đã được lắp đặt đồng hồ cấp nước DN20 theo tên khách hàng là Trường THCS Đống Đa, mã khách hàng 370031802.

2. Để đảm bảo cấp nước cho Dự án với nhu cầu đăng ký sử dụng nước cho mục đích sinh hoạt là 92.2 m<sup>3</sup>/ngày, Quý Công ty cần nâng cỡ, thay thế nguồn cấp nước và đồng hồ DN20 hiện có bằng đồng hồ DN26. Vị trí nguồn cấp nước mới cho Dự án được kết nối với tuyến ống phân phối DN110-HDPE nằm trên vỉa hè phố Lương Định Của, cách khu đất của Dự án khoảng 10m về phía Đông Nam. Vị trí đặt đồng hồ tổng ở phía ngoài hàng rào ranh giới khu đất của Dự án. Kinh phí đầu nối nguồn và lắp đặt đồng hồ tổng cấp nước do Chủ đầu tư chi trả.

3. Công ty nước sạch Hà Nội sẽ cung cấp nước sạch cho Dự án qua đồng hồ tổng cấp nước, từ sau đồng hồ tổng việc quản lý và phân phối cấp nước nội bộ bên trong công trình do Chủ đầu tư chủ động quyết định. Khi cần nâng cỡ đồng hồ Chủ đầu tư liên hệ Xi nghiệp KDNS Đống Đa – Công ty Nước sạch Hà Nội, địa chỉ số 1 Quốc Tử Giám, phường Văn Miếu – Quốc Tử Giám, Thành phố Hà Nội để được hướng dẫn cụ thể. Chủ đầu tư cần xây dựng hệ thống bể chứa đảm bảo dự trữ nước sử dụng trong 24 giờ và nước dự trữ phòng cháy chữa cháy cho Dự án.

4. Thỏa thuận này có hiệu lực trong thời gian 24 tháng. Nếu quá thời gian trên hoặc thay đổi chủ trương, quy mô đầu tư, đề nghị Quý Ban liên hệ với Công ty nước sạch Hà Nội để được rà soát, thỏa thuận lại phù hợp với tiến độ và nhu cầu sử dụng nước của Dự án.

Trong quá trình thực hiện nếu có vướng mắc xin liên hệ với Phòng Kỹ thuật - Công ty Nước sạch Hà Nội, địa chỉ 44 đường Yên Phụ, phường Ba Đình, TP. Hà Nội; Điện thoại 024.38294786.

Trân trọng./.

Nơi nhận:

- Như trên;
- TGD Đặng Ngọc Hải (để chỉ đạo);
- XN Đống Đa (để p/h);
- Lưu KT, HC (05b)

**TỔNG GIÁM ĐỐC**  
CÔNG TY  
TNHH  
MỘT THÀNH VIÊN  
NƯỚC SẠCH  
HÀ NỘI  
Đặng Ngọc Hải

Số: /TTHT-CNHT  
V/v hướng thoát nước Dự án: Xây dựng  
Trường THCS Đống Đa.

Hà Nội, ngày tháng 01 năm 2026

Kính gửi: Ban Quản lý dự án đầu tư – hạ tầng phường Kim Liên.

Trung tâm Quản lý hạ tầng kỹ thuật thành phố Hà Nội nhận được Văn bản số 40/BQLĐAĐTHT ngày 26/12/2025 của Ban Quản lý dự án đầu tư – hạ tầng phường Kim Liên về việc Thoả thuận thoát nước, hướng thoát cho Dự án: Xây dựng Trường THCS Đống Đa. Hồ sơ, tài liệu Chủ đầu tư gửi kèm gồm:

- Nghị quyết số 08/NQ-HĐND ngày 26/6/2019 của UBND quận Đống Đa về phê duyệt chủ trương đầu tư một số dự án thuộc Kế hoạch đầu tư công trung hạn 5 năm 2016-2020 của quận Đống Đa;

- Quyết định số 300/QĐ-UBND ngày 26/7/2025 của UBND phường Kim Liên giao nhiệm vụ cho Ban Quản lý Dự án đầu tư – hạ tầng phường Kim Liên thực hiện các Dự án UBND Thành phố giao UBND phường Kim Liên làm Chủ đầu tư, nhiệm vụ chuẩn bị đầu tư, các nhiệm vụ khác khi thực hiện chính quyền địa phương 02 cấp;

- Quyết định số 1027/QĐ-UBND ngày 30/10/2025 của UBND phường Kim Liên phê duyệt điều chỉnh chủ trương đầu tư Dự án: Xây dựng Trường THCS Đống Đa;

- Văn bản số 5941/QHKT-HTKT ngày 17/10/2019 của Sở Quy hoạch – kiến trúc Hà Nội về việc cung cấp thông tin chỉ giới đường đỏ, số liệu hạ tầng kỹ thuật khu đất trường THCS Đống Đa, phường Kim Liên, quận Đống Đa;

- Hồ sơ xin phép đấu nối thoát nước Dự án: Xây dựng Trường THCS Đống Đa.

Hồ sơ thoả thuận hướng thoát nước của Dự án do Chủ đầu tư đề xuất:

- Nước mặt: Hướng thoát nước mặt của dự án theo quy hoạch được thoát ra 02 vị trí vào cống ngầm trên phố Lương Định Của ở phía Đông Dự án.

- Nước thải: Theo quy hoạch nước thải của dự án sau khi được xử lý đảm bảo các điều kiện vệ sinh môi trường trong khu đất trước khi thoát vào tuyến cống thoát nước chung của khu vực hiện có dọc phố Lương Định Của ở phía Đông Dự án.

Căn cứ Quyết định số 41/2017/QĐ-UBND ngày 06/12/2017 của UBND thành phố Hà Nội về Ban hành quy định về quản lý hoạt động thoát nước và xử lý nước thải trên địa bàn thành phố Hà Nội; Quyết định số 3269/QĐ-UBND

ngày 08/09/2022 của UBND thành phố Hà Nội về Quy định chức năng, nhiệm vụ, quyền hạn và cơ cấu tổ chức của Trung tâm Quản lý hạ tầng kỹ thuật thành phố Hà Nội; Quyết định số 1912/QĐ-UBND ngày 11/4/2024 của UBND thành phố Hà Nội về việc sửa đổi, bổ sung một số điều Quyết định số 3269/QĐ-UBND ngày 08/9/2022 của Chủ tịch Ủy ban nhân dân Thành phố quy định chức năng, nhiệm vụ, quyền hạn và cơ cấu tổ chức của Trung tâm Quản lý hạ tầng kỹ thuật thành phố Hà Nội trực thuộc Sở Xây dựng thành phố Hà Nội; Quyết định số 4810/QĐ-UBND ngày 19/9/2025 của UBND thành phố Hà Nội về việc sửa đổi, bổ sung một số điều của Quyết định số 3269/QĐ-UBND ngày 08/9/2022 của Chủ tịch UBND Thành phố về việc quy định chức năng, nhiệm vụ, quyền hạn và cơ cấu tổ chức của Trung tâm Quản lý hạ tầng kỹ thuật thành phố Hà Nội đã được sửa đổi, bổ sung tại Quyết định số 1912/QĐ-UBND ngày 11/4/2024 của Chủ tịch UBND Thành phố.

Sau khi xem xét, Trung tâm Quản lý hạ tầng kỹ thuật thành phố Hà Nội có ý kiến như sau:

1. Thống nhất về mặt nguyên tắc hướng thoát nước của Dự án Xây dựng Trường THCS Đống Đa theo hồ sơ đề xuất của Ban Quản lý dự án đầu tư – hạ tầng phường Kim Liên với hệ thống thoát nước khu vực hiện có. Nước thải trước khi xả ra hệ thống thoát nước của Thành phố phải được xử lý đảm bảo các quy chuẩn theo quy định.

2. Đề nghị Ban Quản lý dự án đầu tư – hạ tầng phường Kim Liên:

- Chịu hoàn toàn trách nhiệm về tính chuẩn xác và tính hợp pháp của các thông tin, số liệu, tài liệu tại hồ sơ gửi kèm.

- Thực hiện Dự án theo đúng quy định của pháp luật về đầu tư xây dựng, pháp luật về bảo vệ môi trường, trình cấp có thẩm quyền chấp thuận theo quy định.

- Thực hiện đầy đủ các quy định tại Quyết định số 41/2017/QĐ-UBND ngày 06/12/2017 của UBND thành phố Hà Nội về Ban hành quy định về quản lý hoạt động thoát nước và xử lý nước thải trên địa bàn thành phố Hà Nội.

- Cần lưu ý việc khớp nối hệ thống thoát nước hiện trạng (cao độ) khi lập phương án thiết kế hệ thống thoát nước của dự án.

- Khảo sát, xác định lưu lượng xả thải tại điểm xả phù hợp với hệ thống thu gom, không gây ngập úng cho khu vực; đảm bảo sử dụng ổn định, lâu dài, phù hợp với quy hoạch các tuyến đường xung quanh khu vực dự án.

- Sau khi Dự án được cấp có thẩm quyền phê duyệt, trong quá trình triển khai thi công, đề nghị Chủ đầu tư có văn bản gửi Trung tâm Quản lý hạ tầng kỹ thuật thành phố Hà Nội để thực hiện thoả thuận đấu nối thoát nước dự án theo

quy định tại Quyết định số 41/2017/QĐ-UBND ngày 06/12/2017 của UBND thành phố Hà Nội về Ban hành quy định về quản lý hoạt động thoát nước và xử lý nước thải trên địa bàn thành phố Hà Nội.

3. Văn bản này chỉ sử dụng trong quá trình Chủ đầu tư và đơn vị tư vấn nghiên cứu lập quy hoạch/lập báo cáo nghiên cứu khả thi. Sau khi dự án được phê duyệt, Chủ đầu tư lập phương án thiết kế đầu nối chi tiết gửi các cơ quan chức năng, đơn vị liên quan để thực hiện theo quy định.

Trung tâm Quản lý hạ tầng kỹ thuật thành phố Hà Nội có ý kiến nêu trên để các đơn vị liên quan triển khai thực hiện./.

***Nơi nhận:***

- Như trên;
- Đ/c GD Trung tâm (để b/c);
- Lưu VT, CNHT(Trọng 03b).

**KT. GIÁM ĐỐC  
PHÓ GIÁM ĐỐC**

**Hà Thanh Tùng**

Bạch Mai, ngày 22 tháng 01 năm 2026

**BIÊN BẢN**

**Thỏa thuận đấu nối giữa Công ty Điện lực Hoàn Kiếm  
và Ban quản lý dự án Đầu tư – Hạ tầng phường Kim Liên**

Căn cứ Thông tư số 05/2025/TT-BCT ngày 01/02/2025 của Bộ Công Thương ban hành Quy định hệ thống truyền tải điện, phân phối điện và đo đếm điện năng;

Căn cứ Thông tư số 46/2025/TT-BCT ngày 06/8/2025 của Bộ Công Thương ban hành Thông tư sửa đổi, bổ sung một số điều của Thông tư số 04/2025/TT-BCT ngày 01 tháng 02 năm 2025 của Bộ trưởng Bộ Công Thương quy định trình tự ngừng, giảm mức cung cấp điện, Thông tư số 05/2025/TT-BCT ngày 01 tháng 02 năm 2025 của Bộ trưởng Bộ Công Thương quy định hệ thống truyền tải điện, phân phối điện và đo đếm điện năng và Thông tư số 06/2025/TT-BCT ngày 01 tháng 02 năm 2025 của Bộ trưởng Bộ Công Thương quy định điều độ, vận hành, thao tác, xử lý sự cố, khởi động đen và khôi phục hệ thống điện quốc gia;

Căn cứ Quyết định số 1518/QĐ-EVNHA NOI ngày 21 tháng 02 năm 2024 về việc ban hành Quy định cấp điện đối với chủ đầu tư/khách hàng trung áp có đầu tư đường dây và trạm biến áp;

Căn cứ công văn đề nghị đấu nối số: 2026-69/HN0200, ngày 22 tháng 01 năm 2026;

Căn cứ hồ sơ đề nghị đấu nối của Ban quản lý dự án Đầu tư – Hạ tầng phường Kim Liên;

Căn cứ vào Biên bản khảo sát lưới điện số: 2026-45/HN0200, ngày 22 tháng 01 năm 2026;

Căn cứ vào yêu cầu và khả năng cung cấp dịch vụ phân phối điện;

Căn cứ vào phân cấp của Tổng Công ty Điện lực Thành phố Hà Nội.

Hôm nay, tại Công ty Điện lực Hoàn Kiếm, chúng tôi gồm:

**Bên A: Công ty Điện lực Hoàn Kiếm**

Đại diện : Ông Lê Dũng

Chức vụ : Phó Giám đốc

Địa chỉ : Số 88 Võ Thị Sáu, phường Bạch Mai, TP Hà Nội

Điện thoại: 024.22185180

Fax:

**Bên B: Ban quản lý dự án Đầu tư – Hạ tầng phường Kim Liên**

Đại diện : Ông Nguyễn Việt Cường

Chức vụ : Giám đốc

Địa chỉ : Số 75 Đặng Văn Ngữ, phường Kim Liên, TP Hà Nội.

Điện thoại: 0975275091

Fax:

Hai bên đồng ý ký kết Thỏa thuận đấu nối với các nội dung sau:

**Điều 1.** Công ty Điện lực Hoàn Kiếm thống nhất phương án đấu nối công trình điện: Trạm biến áp Trường THCS Đống Đa của Ban quản lý dự án Đầu tư – Hạ tầng phường Kim Liên tại địa chỉ số 28 phố Lương Định Của, phường Kim Liên, TP Hà Nội, cụ thể như sau:

### **1. Quy mô công trình:**

#### **1.1. Điểm đấu:**

a. Điểm đầu: Đấu béc vào đường cáp ngầm 12,7/22(24)kV - Cu/XLPE/PVC/DSTA/PVC – 3x240mm<sup>2</sup> đoạn từ TBA Kim Liên 5 đi TBA Phường Kim Liên 2 thuộc lộ 479 E1.13. Cách đấu nối dự kiến như sau:

- Tại tủ RMU 22kV TBA Kim Liên 5: Thực hiện tháo đầu cáp đi TBA Phường Kim Liên 2 và đấu quặt vào tủ RMU 22kV của TBA Trường THCS Đống Đa.

- Rải mới 01 sợi cáp ngầm từ TBA Trường THCS Đống Đa đến tủ RMU 22kV TBA Kim Liên 5. Thực hiện đấu nối trả nguồn, sau khi đấu nối tạo thành mạch vòng từ TBA Kim Liên 5 đi TBA Trường THCS Đống Đa đi TBA Phường Kim Liên 2 thuộc 479 E1.13.

b. Điểm cuối: Tủ RMU 22kV trạm biến áp Trường THCS Đống Đa.

#### **1.2. Đường dây:**

a. Cấp điện áp đấu nối: 22kV.

b. Dây dẫn: Sử dụng cáp ngầm 12,7/22(24)kV - Cu/XLPE/PVC/DSTA/PVC – 3x240 mm<sup>2</sup>, có đặc tính chống thấm dọc, màn đồng của mỗi pha cáp được chế tạo bằng đồng có độ dày  $\geq 0,127\text{mm}$  và có độ gồ mép  $\geq 15\%$ . Màn đồng của 3 pha sẽ được tiếp xúc trực tiếp với nhau để đảm bảo tiết diện màn đồng (cả 3 pha)  $\geq 25\text{mm}^2$ .

c. Số mạch: 1 mạch vòng.

d. Chiều dài tuyến: Khoảng 3m.

e. Kết cấu: Cáp ngầm.

f. Chế độ vận hành: Theo phương thức vận hành của Tổng Công ty Điện lực TP Hà Nội.

g. Nội dung xây dựng, cải tạo: Xây dựng mới.

#### **1.3. Trạm biến áp:**

- Kiểu trạm: Thân trụ thép hợp bộ trung, hạ áp.

- Vị trí xây lắp trạm: Trong khuôn viên Trường THCS Đống Đa tại số 28 phố Lương Định Của, phường Kim Liên, TP Hà Nội. Vị trí lắp đặt trạm phải đảm bảo thuận tiện cho công tác quản lý vận hành và kinh doanh sau này của Công ty Điện lực Hoàn Kiếm, đảm bảo tiêu chuẩn phòng chống cháy nổ theo quy định. Đường ra vào trạm theo đúng các quy định hiện hành, đảm bảo thuận lợi cho công tác vận chuyển, lắp đặt, thay thế thiết bị.

- Máy biến áp: Lắp đặt máy biến áp 3 pha 2 cuộn dây, công suất 630kVA – 22/0,4kV làm mát bằng dầu tuần hoàn tự nhiên, đầu sứ trung áp kiểu Elbow.

- Thiết bị đóng cắt trung áp: Lắp đặt tủ RMU 22kV – 630A  $\geq$  16kA/1s, 03 ngăn, cách điện bằng khí SF6 hoặc chân không. Tủ có đầy đủ thiết bị báo sự cố, báo pha, thiết bị sấy tự động, đồng hồ báo khí SF6 theo đúng quy định của Tổng Công ty Điện lực TP. Hà Nội.

- Thiết bị hạ áp: Tủ tổng hạ áp 600V – 1000A.

#### 1.4. Tổng hợp vật tư thiết bị chính:

TT	Vật tư thiết bị chính	Quy cách	Đơn vị	Số lượng
1	Máy biến áp dầu	630kVA- 22 $\pm$ 2x2,5%/0,4kV	máy	01
2	Tủ trung áp	RMU 22kV-630A $\geq$ 16kA/s, 03 ngăn	tủ	01
3	Tủ tổng hạ áp	600V-1000A	tủ	01
3	Cáp ngầm trung áp	12,7/22(24)kV - Cu/XLPE/PVC/DSTA/PVC – 3x240 mm <sup>2</sup> , có đặc tính chống thấm dọc	m	1x9

#### 2. Hệ thống đo đếm điện năng:

Tuân thủ Thông tư số 05/2025/TT-BCT của Bộ trưởng Bộ Công Thương ban hành Quy định hệ thống truyền tải điện, phân phối điện và đo đếm điện năng. Vị trí đo đếm mua bán điện năng được lắp đặt tại tủ hạ áp tổng của trạm biến áp như sau:

- Sử dụng công tơ 3 pha 5A/380V cấp chính xác 0,5. Biến dòng điện CT - 0,4kV – 1000/5A cấp chính xác 0,5 cho đếm, cấp chính xác 1 cho đo lường bảo vệ.

TBA (kVA)	Quy cách hệ thống đo đếm hạ áp
630	0,4kV-1000/5A; ccx 0,5-15VA

**Lưu ý:** Ngăn đựng các thiết bị đo đếm điện năng và công tơ được thiết kế riêng biệt, có khóa và kẹp chì niêm phong. Hệ thống đo đếm điện năng và hệ thống thu thập số liệu đo đếm (thu thập số liệu đo đếm từ xa) được lắp đặt, kiểm định và quản lý vận hành theo đúng quy định tại Thông tư số 05/2025/TT-BCT của Bộ trưởng Bộ Công Thương ban hành Quy định hệ thống truyền tải điện, phân phối điện và đo đếm điện năng.

**3. Hệ thống điều khiển xa (SCADA):** Khuyến nghị Chủ đầu tư lắp đặt hệ thống điều khiển xa (SCADA) tuân thủ theo Thông tư số 05/2025/TT-BCT.

**4. Ranh giới đầu tư:** Ban quản lý dự án Đầu tư – Hạ tầng phường Kim Liên chịu trách nhiệm đầu tư và thi công bắt đầu từ vị trí đấu nối vào lưới điện 22kV của Công ty Điện lực Hoàn Kiếm về đến vị trí lắp đặt trạm biến áp và toàn bộ trạm biến áp 630kVA – 22/0,4kV xây mới.

#### 5. Yêu cầu về giải pháp kỹ thuật:

\*, Các tiêu chuẩn áp dụng:

- Qui phạm trang bị điện “11TCN-(18÷21) -2006 do Bộ Công nghiệp ban hành theo quyết định số 19/2006/QĐ-BCN ngày 11/7/2006.

- Thông tư số 51/2025/TT-BCT ngày 11/11/2025 ban hành Quy chuẩn kỹ thuật quốc gia về Kỹ thuật điện – Hệ thống lưới điện.

- Nghị định số 62/2025/NĐ-CP ngày 04/3/2025 của Chính phủ Quy định chi tiết thi hành Luật Điện lực về bảo vệ công trình điện lực và an toàn trong lĩnh vực điện lực.

- Quyết định số 170/QĐ-HĐTV ngày 11/11/2024 của Tập đoàn Điện lực Việt Nam về việc ban hành Tiêu chuẩn kỹ thuật tủ Ring Main Unit kiểu Mô-đun cấp điện áp 22 kV và 35 kV áp dụng trong Tập đoàn Điện lực Quốc gia Việt Nam.

- Quyết định số 171/QĐ-HĐTV ngày 12/11/2024 của Tập đoàn Điện lực Việt Nam về việc ban hành Tiêu chuẩn kỹ thuật tủ Ring Main Unit kiểu nguyên khối cấp điện áp 22 kV và 35 kV áp dụng trong Tập đoàn Điện lực Quốc gia Việt Nam.

- Quyết định số: 847/QĐ-EVN HANOI ngày 28/01/2022 của Tổng Công ty Điện lực TP Hà Nội về việc Hướng dẫn áp dụng 12 tiêu chuẩn kỹ thuật cơ sở mới của Tập đoàn Điện lực Việt Nam ban hành tháng 9/2021 trong Tổng Công ty Điện lực TP Hà Nội.

- Tiêu chuẩn kỹ thuật cáp ngầm trung áp và phụ kiện áp dụng trong Tập đoàn Điện lực Quốc gia Việt Nam (Số hiệu: TCCS 17:2021/EVN), ban hành kèm theo Quyết định số 114/QĐ-HĐTV ngày 21/9/2021 của Tập đoàn Điện lực Việt Nam.

- Tiêu chuẩn kỹ thuật máy biến áp phân phối kiểu khô điện áp đến 35 kV áp dụng trong Tập đoàn Điện lực Quốc gia Việt Nam (Số hiệu tiêu chuẩn là: TCCS 18:2021/EVN), ban hành kèm theo Quyết định số 115/QĐ-HĐTV ngày 21/9/2021 của Tập đoàn Điện lực Việt Nam.

- Quyết định số 96/QĐ-HĐTV ngày 05/9/2023 của Tập đoàn Điện lực Việt Nam về việc ban hành tiêu chuẩn kỹ thuật máy biến áp phân phối điện áp đến 35kV trong Tập đoàn Điện lực Quốc gia Việt Nam.

- Tiêu chuẩn kỹ thuật máy cắt hạ áp áp dụng trong Tập đoàn Điện lực Quốc gia Việt Nam (Số hiệu: TCCS 11:2023/EVN), ban hành kèm theo Quyết định số 99/QĐ-HĐTV ngày 05/9/2023 của Tập đoàn Điện lực Việt Nam.

- Quyết định số: 9871/QĐ-EVNHN ngày 27/11/2020 của Tổng Công ty Điện lực TP Hà Nội về việc ban hành tiêu chuẩn vật tư thiết bị trên lưới điện hạ áp trong Tổng Công ty Điện lực TP Hà Nội.

- Quyết định số: 3446/QĐ-EVNHN ngày 01/6/2021 của Tổng Công ty Điện lực TP Hà Nội về việc ban hành tiêu chuẩn kỹ thuật cáp hạ áp và phụ kiện, cáp nhai trên lưới điện hạ áp trong Tổng công ty Điện lực TP Hà Nội.

- Xà sắt, kết cấu thép được mạ kẽm nhúng nóng.

- Các quy định của Tổng Công ty Điện lực Hà Nội trong công tác quản lý, vận hành và kinh doanh.

### 5.1. Trạm biến áp:

- Kiểu trạm: Trạm biến áp Trường THCS Đông Đa được xây dựng theo kiểu trạm Thân trụ thép hợp bộ trung, hạ áp, công suất 630kVA - 22/0,4kV, được bố trí như sau:

+ Phần thiết bị đóng cắt trung áp: Lắp đặt tủ RMU 22kV - 630A  $\rightarrow$  16kA/1s, 03 ngăn. Tủ được đặt trong thân trạm, có ghế thao tác tủ trung áp. Móng trạm có hố để dẫn cáp lên và là phần không gian giảm áp suất khi có sự cố bên trong tủ.

+ Phần máy biến áp: Máy biến áp được lắp trên thân trạm. Độ cao từ mặt sàn lên đến đáy máy biến áp khoảng 2,5m. Hộp chụp cực máy biến áp được thiết kế phù hợp với chủng loại máy biến áp được lắp đặt đảm bảo quan sát được phao báo dầu, có cửa mở với kích thước phù hợp để phục vụ việc kiểm tra và chụp ảnh nhiệt.

+ Phần tủ hạ áp: Tủ tổng hạ áp được lắp đặt trong thân trạm, đảm bảo mép dưới tủ cách mặt đất  $\geq 0,5$ m. Khoảng cách từ hàm dưới aptomat nhánh thấp nhất đến đến sàn đáy của tủ hạ thế  $\geq 0,35$ m.

+ Cáp cao thế đi lên MBA và cáp hạ thế đi xuống tủ hạ thế được đi trong máng che cáp.

+ Trạm được đặt trên bệ bê tông cốt thép, có hồ thu dầu theo quy định.

+ Khung trạm được thiết kế có tác dụng đỡ toàn bộ thiết bị trạm gồm: Máy biến áp, tủ trung áp, tủ hạ áp. Cáp cao, hạ áp được cố định trên máng bắt chặt vào thân khung trạm. Vỏ trạm được chế tạo bằng thép tấm, sơn tĩnh điện đảm bảo điều kiện lắp đặt ngoài trời và tránh mọi sự tiếp xúc của người dân với thiết bị trong trạm, cấp bảo vệ đạt cấp IP54 theo tiêu chuẩn IEC 529. Thân trạm có hệ thống thu gom dầu máy biến áp và thang để kiểm tra máy biến áp.

- Máy biến áp:

+ Loại máy biến áp: Lắp đặt máy biến áp 3 pha 2 cuộn dây, làm mát bằng dầu tuần hoàn tự nhiên, đầu sứ trung áp kiểu Elbow.

+ Công suất: 630kVA

+ Cấp điện áp:  $22 \pm 2 \times 2,5\% / 0,4$ kV.

+ Tổ đấu dây phía 22kV:  $\Delta / Y_0 - 11$

+ Tần số: 50Hz

+ Máy biến áp đạt TCVN 8525:2015 về máy biến áp phân phối - Mức hiệu suất năng lượng tối thiểu và phương pháp xác định hiệu suất năng lượng. Máy biến áp phải có dán nhãn năng lượng theo Quyết định số 04/2017/QĐ-TTg ngày 09/03/2017 của Thủ tướng Chính phủ.

+ Khuyến nghị sử dụng máy biến áp đạt tiêu chuẩn kỹ thuật theo Quyết định số 96/QĐ-HĐTV ngày 05/9/2023 của Tập đoàn Điện lực Việt Nam về việc ban hành tiêu chuẩn kỹ thuật máy biến áp phân phối điện áp đến 35kV áp dụng trong Tập đoàn Điện lực Quốc gia Việt Nam.

+ Tổng công ty Điện lực Hà Nội không khuyến khích sử dụng máy biến áp công suất lớn, do đó đề nghị khách hàng chủ động đầu tư quản lý hệ thống hạ thế và dự phòng thiết bị trong trường hợp sự cố.

- Thiết bị trung áp: Lắp đặt tủ RMU 22kV – 630A  $\geq$  16kA/1s, 03 ngăn, cách điện bằng khí SF6 hoặc chân không. Tủ có đầy đủ thiết bị bảo sự cố, báo pha, thiết bị sấy tự động, đồng hồ báo khí SF6 theo đúng quy định của Tổng Công ty Điện lực TP. Hà Nội, tủ gồm:

+ 02 ngăn cầu dao phụ tải 22kV – 630A  $\geq$  16kA/1s: Cho cáp đến và đi.

+ 01 ngăn máy cắt hoặc cầu dao – cầu chì 22kV – 200A  $\geq$  16kA/1s bảo vệ máy biến áp.

Khuyến nghị khách hàng sử dụng tủ RMU 22kV có ngăn sang máy biến áp sử dụng máy cắt có khả năng kết nối SCADA, lắp được động cơ điều khiển đóng cắt từ xa hoặc sử dụng tủ RMU có ngăn sang máy sử dụng cầu chì bảo vệ tuy nhiên phải có khả năng kết nối SCADA và lắp được động cơ điều khiển đóng cắt từ xa để phù hợp với khí hậu cũng như phát triển trong tương lai.

- Cáp vào ra MBA:

+ Từ tủ RMU sang MBA: Sử dụng cáp 12,7/22(24)kV - Cu/XLPE/PVC – 1x50mm<sup>2</sup> (01 sợi/pha).

+ Từ máy biến áp sang tủ tổng hạ áp: Sử dụng cáp 0,6/1(1,2)kV - Cu/XLPE/PVC -1x240mm<sup>2</sup> (02 sợi/pha + 02 sợi trung tính).

- Thiết bị hạ áp: Lắp đặt tủ tổng hạ áp 600V- 1000A gồm:

+ 01 máy cắt hạ áp tổng MCCB - 3P – 1000A  $\geq$  65kArms (Icu = Ics), có dải điều chỉnh  $(0,5 \div 1) \times I_n$ .

+ Hệ thống máy cắt hạ áp nhánh MCCB phù hợp với nhu cầu sử dụng điện của Chủ đầu tư (Tùy nhu cầu sử dụng, chủ đầu tư có thể lựa chọn MCCB có nút chỉnh dòng làm việc định mức với các mức điều chỉnh sau: các MCCB có  $I_n$  tới 315A phải có dải điều chỉnh  $(0,7 \div 1) \times I_n$ ; các MCCB có  $I_n > 315A$  phải có dải điều chỉnh  $(0,5 \div 1) \times I_n$ . Tất cả các MCCB phải có nút cắt tức thời,  $I_{cs} = 100\% I_{cu}$ . Các aptomat cùng 1 hãng sản xuất để thuận tiện cho việc chỉnh định bảo vệ, thuận tiện cho công tác vận hành, mở rộng trong tương lai.

+ 03 máy biến dòng hạ áp 1000A/5, ccx 0,5 – 15VA cho mạch đếm.

+ 03 máy biến dòng hạ áp 1000/5A, ccx 0,5 – 15VA, cho mạch đo.

+ 03 đồng ampe 0-1000A, hiển thị bằng kim, có kim chỉ thị max và phục hồi bằng tay.

+ 01 đồng hồ vôn loại 0-500V, kèm bộ chuyển mạch vôn 6 vị trí.

+ 03 quả CSV hạ áp.

+ Giàn thanh cái tổng 2x80x5mm (hoặc tương đương).

- Hệ thống tiếp địa trạm:

+ Hệ thống tiếp địa an toàn, tiếp địa làm việc phải được thiết kế và thi công theo đúng các quy phạm, quy định hiện hành.

+ Tủ hạ thế và các chi tiết bằng kim loại, các giá đỡ, vỏ thiết bị ... của trạm cần tiếp địa được nối với hệ tiếp địa bằng dây đồng M50.

+ Tiếp địa trung tính máy biến áp sử dụng dây đồng mềm nhiều sợi M – 240mm<sup>2</sup>.

+ Tủ hạ thế được nối không bằng dây đồng M50.

+ Điện trở tiếp địa trạm phải đảm bảo  $R_{nđ} \leq 4\Omega$ . Trường hợp thí nghiệm không đạt trị số trên phải có thiết kế bổ sung.

- Phần hạ thế: Toàn bộ tuyến cáp hạ thế không nằm trong thỏa thuận này.

- Tủ bù: Lắp đặt hệ thống tủ bù hạ áp có dung lượng phù hợp để đảm bảo hệ số  $\cos\phi$  theo quy định (*Khuyến nghị khách hàng lắp tủ bù có dung lượng  $\geq 20\%$  công suất máy biến áp*).

- Lắp đặt modem để giám sát truyền số liệu.

- Ngăn chặn các thiết bị đo đếm điện năng và công tơ được thiết kế riêng biệt, có khóa và kẹp chì niêm phong. Hệ thống đo đếm điện năng và hệ thống thu thập số liệu đo đếm (thu thập số liệu đo đếm từ xa) được lắp đặt, kiểm định và quản lý vận hành theo đúng quy định tại Thông tư số 05/2025/TT-BCT của Bộ trưởng Bộ Công Thương ban hành Quy định hệ thống truyền tải điện, phân phối điện và đo đếm điện năng.

- Chủ đầu tư công trình cần phải đảm bảo đầy đủ các điều kiện về thông hơi, chống ẩm cho trạm biến trong quản lý vận hành.

- Các thiết bị giám sát, điều khiển xa (nếu có) phải đảm bảo tương thích kết nối với hệ thống SCADA/DMS của EVNHANOI thông qua giao thức IEC 60870-5-104.

## 5.2. Đường dây:

- Cáp ngầm 12,7/22(24)kV - Cu/XLPE/PVC/DSTA/PVC – 3x240 mm<sup>2</sup>, có đặc tính chống thấm dọc, màn đồng của mỗi pha cáp được chế tạo bằng đồng có độ dày  $\geq 0,127$ mm và có độ gói mép  $\geq 15\%$ . Màn đồng của 3 pha sẽ được tiếp xúc trực tiếp với nhau để đảm bảo tiết diện màn đồng (cả 3 pha)  $\geq 25$ mm<sup>2</sup>.

- Cáp ngầm chôn trực tiếp trong đất được luồn trong ống HDPE 195/150 hoặc đi trong máng (hộp) kỹ thuật phải tuân thủ đúng các quy định hiện hành về thiết kế và an toàn.

- Tuân thủ đúng các quy định hiện hành về thiết kế và an toàn.

- Các tuyến đường dây sau khi đưa vào sử dụng cần được Tổng công ty Điện lực TP Hà Nội trực tiếp quản lý vận hành về kỹ thuật an toàn và khai thác hợp lý chung trong hệ thống lưới điện phân phối Hà Nội.

### 5.3. Yêu cầu khác:

- Thiết bị vật tư có chiều dài đường bò cách điện phải đảm bảo  $\geq 25\text{mm/kV}$  (ngoài trời) và  $\geq 16\text{mm/kV}$  (trong nhà).
- Tuyến đường dây và vị trí trạm biến áp phải nằm trên khu đất của chủ đầu tư hoặc phải được sự đồng ý của các cơ quan có thẩm quyền, tuân thủ hành lang bảo vệ an toàn lưới điện theo quy định hiện hành.
- Trước khi thi công chủ đầu tư liên hệ với Công ty Điện lực Hoàn Kiếm để làm thủ tục giao tuyến, giám sát thi công và phối hợp nghiệm thu công trình.
- Trước khi nghiệm thu đóng điện, Công ty Điện lực Hoàn Kiếm có trách nhiệm lắp đặt và hoàn thiện hệ thống thu thập số liệu đo đếm từ xa, thực hiện bàn giao user/mật khẩu cho khách hàng để tra cứu thông tin sử dụng điện trên website Chăm sóc khách hàng khi thực hiện nghiệm thu đóng điện công trình.
- Đơn vị tư vấn thiết kế khi tiến hành khảo sát và thiết kế phải tuân thủ đầy đủ các quy định hiện hành về kỹ thuật và thiết kế công trình điện.
- Trường hợp TBA và đường dây của dự án đấu nối vào lưới điện không do EVNHANOI sở hữu hoặc cải tạo lại lưới điện không do EVNHANOI sở hữu thì chủ đầu tư phải làm việc với đơn vị sở hữu lưới điện để được chấp thuận đấu nối và cải tạo. TBA và đường dây của dự án do chủ đầu tư đầu tư chỉ được đấu nối khi có sự đồng ý của đơn vị sở hữu lưới điện hiện có.

### 6. Các hồ sơ kèm theo thỏa thuận đấu nối.

- Tài liệu đính kèm số 1: Sơ đồ nguyên lý, sơ đồ bố trí thiết bị tại điểm đấu nối.

## Điều 2. Trách nhiệm của các bên

### 1. Trách nhiệm của Bên A

Công ty Điện lực Hoàn Kiếm có trách nhiệm đầu tư xây dựng lưới điện phân phối trung thế 22kV đến điểm đấu nối để kết nối với lưới điện của khách hàng theo đúng ranh giới đầu tư xây dựng quy định tại khoản 4 Điều 1 của Biên bản Thỏa thuận đấu nối này.

### 2. Trách nhiệm của Bên B

a, Có trách nhiệm đầu tư xây dựng lưới điện phân phối của mình để kết nối với lưới điện của Công ty Điện lực Hoàn Kiếm theo đúng ranh giới đầu tư xây dựng quy định tại khoản 4 Điều 1 của Biên bản Thỏa thuận đấu nối này.

b, Cam kết quản lý, vận hành hệ thống điện của mình tuân thủ Thông tư số 05/2025/TT-BCT của Bộ trưởng Bộ Công Thương ban hành Quy định hệ thống truyền tải điện, phân phối điện và đo đếm điện năng.

Ký hợp đồng bao thầu vận hành trạm biến áp, hợp đồng chỉ dẫn tuyến cáp ngầm với Công ty Điện lực Hoàn Kiếm để đảm bảo an toàn trong quá trình vận hành và thi công.

c, Phải lập hồ sơ thẩm định, điều chỉnh, bổ sung quy hoạch theo đúng quy định hiện hành. Công trình chỉ đưa vào vận hành khi đã được phê duyệt về quy hoạch của cơ quan quản lý có thẩm quyền.

d, Công trình phải đảm bảo có Giấy chứng nhận thẩm duyệt thiết kế về PCCC và chỉ đưa công trình vào sử dụng khi có văn bản chấp thuận kết quả nghiệm thu về PCCC.

### **Điều 3. Ngày đấu nối**

Ngày đóng điện dự kiến: Theo tiến độ của Chủ đầu tư, Chủ đầu tư đề nghị Công ty Điện lực Hoàn Kiếm bằng văn bản.

### **Điều 4. Chi phí kiểm tra và thử nghiệm bổ sung**

Chi phí kiểm tra và thử nghiệm bổ sung quy định tại Điều 61 Thông tư số 05/2025/TT-BCT ngày 01/02/2025 của Bộ trưởng Bộ Công Thương ban hành Quy định hệ thống truyền tải điện, phân phối điện và đo đếm điện năng.

### **Điều 5. Các thỏa thuận khác**

a, Trong quá trình vận hành, khi có sự thay đổi hay sửa chữa liên quan tới điểm đấu nối hoặc thiết bị đấu nối, bên có thay đổi phải thông báo bằng văn bản và gửi các tài liệu kỹ thuật liên quan tới bên kia; soạn thảo Phụ lục Biên bản Thỏa thuận đấu nối để cả hai bên ký làm tài liệu kèm theo Biên bản Thỏa thuận đấu nối này.

b, Chủ đầu tư chịu trách nhiệm về công suất sử dụng đã đăng ký. Trong trường hợp sau sáu tháng kể từ ngày đóng điện mà công suất sử dụng không đạt tối thiểu 50% công suất đã đăng ký thì chủ đầu tư chịu trách nhiệm hạ công suất máy biến áp để không làm tăng tổn thất do non tải gây ra.

### **Điều 6. Tách đấu nối**

1. Bên B có quyền đề nghị tách đấu nối tự nguyện trong các trường hợp quy định tại Điều 72, 73 Thông tư số 05/2025/TT-BCT ngày 01/02/2025 của Bộ trưởng Bộ Công Thương ban hành Quy định hệ thống truyền tải điện, phân phối điện và đo đếm điện năng.

2. Bên A có quyền tách đấu nối bắt buộc trong các trường hợp quy định tại Điều 74 Thông tư số 05/2025/TT-BCT ngày 01/02/2025 của Bộ trưởng Bộ Công Thương ban hành Quy định hệ thống truyền tải điện, phân phối điện và đo đếm điện năng.

### **Điều 7. Hiệu lực thi hành**

a, Biên bản Thỏa thuận đấu nối này có hiệu lực kể từ ngày ký.

b, Thời hạn có hiệu lực của Biên bản Thỏa thuận đấu nối: 02 năm

c, Thỏa thuận đầu nối này được làm thành 06 bản có giá trị như nhau, bên A giữ 03 bản, bên B giữ 02 bản và 01 bản gửi tới cấp điều độ có quyền điều khiển./.

**ĐẠI DIỆN BÊN B**  
**BAN QLDA ĐẦU TƯ – HẠ TẦNG**  
**PHƯỜNG KIM LIÊN**

Người ký: BAN QUẢN LÝ DỰ ÁN ĐẦU TƯ -  
 HẠ TẦNG  
 Ngày ký: 22-01-2026 15:15:29

**ĐẠI DIỆN BÊN A**  
**KT.GIÁM ĐỐC**  
**PHÓ GIÁM ĐỐC**



**Lê Dũng**

**Nơi nhận:**

- Chủ đầu tư (02 bản giấy);
- EVNHANOI (KT đề biết);
- PGĐKT (đề biết);
- KD, ĐĐVH&SCĐ, KHVT, QLKH lớn (để thực hiện);
- KTAT (04 bản giấy);
- Lưu: VT, KTAT.

## BÁO CÁO

### Về việc đề xuất cấp thiết bị phục vụ hoạt động giáo dục cho trường THCS Đông Đa sau xây dựng

**Kính gửi:** Ban Quản lý dự án đầu tư - hạ tầng phường Kim Liên

Căn cứ kế hoạch của UBND phường Kim Liên về việc đầu tư, xây mới trường THCS Đông Đa năm 2026-2027;

Căn cứ vào tình hình cơ sở vật chất của nhà trường sau khi công trình xây dựng hoàn thành và đưa vào sử dụng;

Trường THCS Đông Đa trân trọng báo cáo và đề xuất Ban Quản lý dự án đầu tư - hạ tầng phường Kim Liên xem xét, cấp trang thiết bị phục vụ hoạt động giáo dục của nhà trường nhằm đảm bảo điều kiện làm việc, học tập đồng bộ, hiệu quả và đáp ứng yêu cầu nhiệm vụ năm học.

Danh mục và số lượng thiết bị đề xuất được tổng hợp chi tiết tại phụ lục kèm theo công văn này.

Nhà trường kính đề nghị Ban Quản lý dự án đầu tư - hạ tầng phường Kim Liên quan tâm, xem xét, tạo điều kiện phê duyệt để trường THCS Đông Đa sớm ổn định tổ chức và nâng cao chất lượng giáo dục.

Trường THCS Đông Đa xin trân trọng cảm ơn!





**Nơi nhận:**



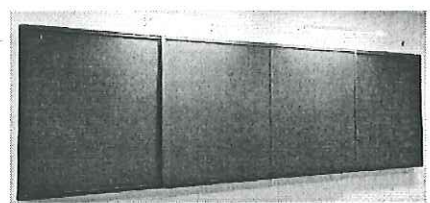

- Như trên;
- Lưu: VT.

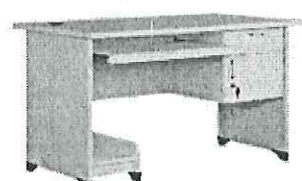



**HIỆU TRƯỞNG**

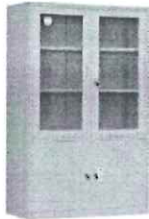

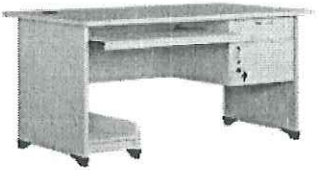

**Đào Thị Hồng Hạnh**

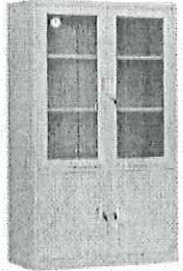
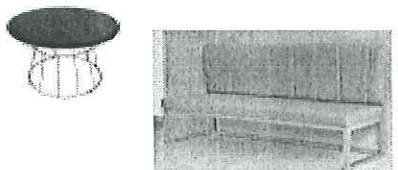



STT	Tên hàng hóa	Số lượng	ĐVT	Hình ảnh sản phẩm
	<b>TẦNG 1</b>			
<b>I</b>	<b>P. LÝ THUYẾT – 67m2</b>	<b>5</b>	<b>Phòng</b>	
1	Bàn giáo viên	5	cái	
2	Ghế giáo viên	5	cái	
3	Bảng viết chống lóa trượt ngang	5	cái	
4	Bàn học sinh	120	Chiếc	
5	Ghế học sinh	240	Chiếc	
6	Tivi + giá treo + Dây HDMI	5	Chiếc	
<b>II</b>	<b>PHÒNG Y TẾ</b>	<b>1</b>	<b>Phòng</b>	
1	Bàn, ghế làm việc	1	Bộ	
1.1	Bàn làm việc	1	Cái	
1.2	Ghế làm việc	1	Cái	





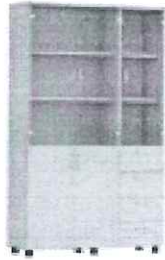
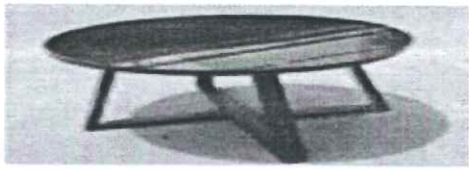

STT	Tên hàng hóa	Số lượng	ĐVT	Hình ảnh sản phẩm
1.2	Ghế làm việc	1	Cái	
2	Ghế gấp làm việc	2	Cái	
3	Giường y tế	2	Cái	
4	Tủ đựng đồ dùng	1	Cái	
5	Tủ thuốc	1	Cái	
<b>III</b>	<b>P. HTHSKT -24m2</b>	<b>1</b>	<b>Phòng</b>	
1	Bàn, ghế làm việc	1	Bộ	





STT	Tên hàng hóa	Số lượng	ĐVT	Hình ảnh sản phẩm
1.1	Bàn làm việc	1	Cái	
1.2	Ghế làm việc	1	Cái	
2	Ghế gấp làm việc	2	Cái	
3	Tủ đựng đồ dùng	1	Cái	
IV	P. TVHĐ – 24m2	1	Phòng	
1	Bàn ghế tư vấn nhóm	1	Bộ	



STT	Tên hàng hóa	Số lượng	ĐVT	Hình ảnh sản phẩm
2	Bàn ghế tư vấn cá nhân	1	Bộ	
3	Tủ tài liệu	1	Cái	
4	Bàn tư vấn viên	1	Chiếc	
5	Ghế tư vấn viên	1	Chiếc	
<b>V</b>	<b>P. HIỆU PHÓ - 24m2</b>	<b>1</b>	<b>Phòng</b>	
1	Bàn làm việc	1	Bộ	
1.1	Bàn làm việc	1	Cái	
1.2	Hộc di động	1	Cái	
2	Tủ để tài liệu	1	Cái	

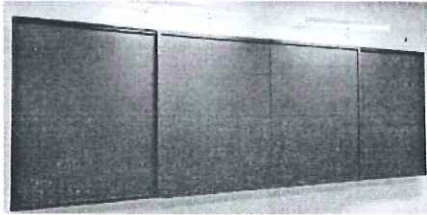



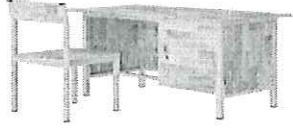
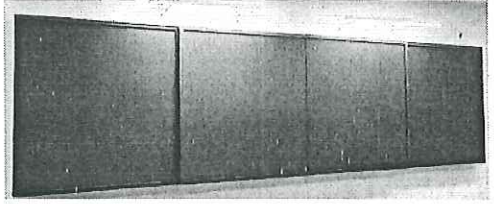

STT	Tên hàng hóa	Số lượng	ĐVT	Hình ảnh sản phẩm
3	Bộ bàn ghế tiếp khách	1	Bộ	
4	Máy vi tính để bàn	1	Cái	
<b>VI</b>	<b>PHÒNG TRUYỀN THÔNG - 60m<sup>2</sup></b>	<b>1</b>	<b>Phòng</b>	
1	Kệ trang trí	2	Bộ	
1.1	Kệ trang trí các mảng hoạt động	1	Bộ	
1.2	Kệ trang trí khu khánh tiết	1	Bộ	
2	Giá trang trí trưng bày	6	Bộ	
3	Tủ trưng bày hiện vật và bằng khen	6	Chiếc	
<b>VII</b>	<b>P. TIẾP KHÁCH – 24 m<sup>2</sup></b>	<b>1</b>	<b>Phòng</b>	
<b>VIII</b>	<b>P.ĐOÀN ĐỘI - 70m<sup>2</sup></b>	<b>1</b>	<b>Phòng</b>	
1	Bàn làm việc	1	Cái	
2	Ghế làm việc	1	Cái	
3	Bàn họp	1	Cái	
4	Ghế gấp	8	Cái	



STT	Tên hàng hóa	Số lượng	ĐVT	Hình ảnh sản phẩm
<b>IX</b>	<b>THƯ VIỆN - 200m2 - Tầng 1</b>			
<b>A</b>	<b>Bàn ghế làm việc của thủ thư</b>	1	Bộ	
1.1	Bàn thủ thư	1	Chiếc	
1.2	Ghế thủ thư	1	Chiếc	
2	Tủ thủ thư	1	Chiếc	
3	Máy vi tính để bàn	1	Bộ	
4	Máy in	1	Cái	
<b>B</b>	<b>Bàn, ghế khu đọc học sinh</b>			
1	Bàn đọc (Bàn tròn)	3	Bộ	
2	Ghế ngồi đọc sách	18	Chiếc	
3	Tủ sách	5	Chiếc	
4	Giá sách 2 mặt	5	Chiếc	
5	Giá báo, tạp chí	2	Chiếc	
6	<b>Bộ bàn ghế để máy tính</b>	3	Chiếc	
6.1	Bàn để máy tính	3	Chiếc	



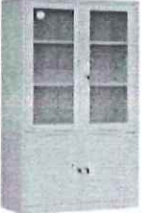

STT	Tên hàng hóa	Số lượng	ĐVT	Hình ảnh sản phẩm
6.2	Ghế ngồi	3	Chiếc	
7	Máy vi tính để bàn	3	Chiếc	
<b>C</b>	<b>Bàn, ghế khu đọc của giáo viên</b>			
1	Bàn đọc	3	Chiếc	
2	Ghế ngồi đọc sách	12	Chiếc	
3	Giá sách 2 mặt	2	Chiếc	
4	Giá báo, tạp chí	2	Chiếc	
5	Bộ bàn ghế để máy tính	3	Bộ	
5.1	Bàn để máy tính	3	Chiếc	
5.2	Ghế ngồi	3	Chiếc	
6	Máy vi tính để bàn	3	Cái	
7	Tivi + giá treo + Dây HDMI	1	Chiếc	
<b>X</b>	<b>KHO</b>	<b>3</b>	<b>Phòng</b>	
1	Giá đựng thiết bị	18	Chiếc	
	<b>TẦNG 2</b>			

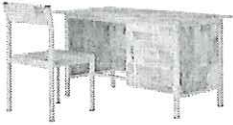
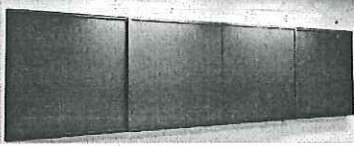
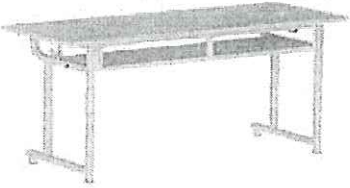

STT	Tên hàng hóa	Số lượng	ĐVT	Hình ảnh sản phẩm
<b>I</b>	<b>P. LÝ THUYẾT – 67m2</b>	<b>11</b>	<b>Phòng</b>	
1	Bàn giáo viên	11	cái	
2	Ghế giáo viên	11	cái	
3	Bảng viết chống lóa trượt ngang	11	cái	
4	Bàn học sinh	264	Chiếc	
5	Ghế học sinh	528	Chiếc	
6	Tivi + giá treo + Dây HDMI	11	Chiếc	
<b>II</b>	<b>P. NGHỈ GIÁO VIÊN – 12 m2</b>	<b>1</b>	<b>Phòng</b>	
1	Bàn làm việc	1	Chiếc	
2	Ghế làm việc	10	Chiếc	

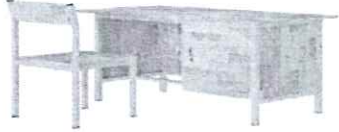
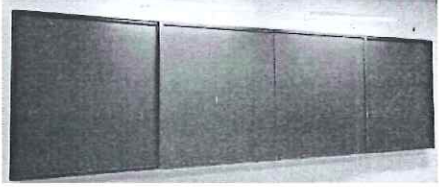
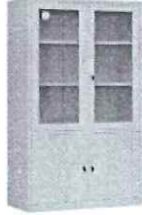



STT	Tên hàng hóa	Số lượng	ĐVT	Hình ảnh sản phẩm
III	BẾP – 500m <sup>2</sup>	1	Phòng	
IV	NHÀ ĂN – 500m <sup>2</sup>	1	Phòng	
V	KHO	2	Phòng	
1	Giá đựng thiết bị	8	Chiếc	
<b>TẦNG 3</b>				
I	P. LÝ THUYẾT – 67m <sup>2</sup>			
1	Bàn giáo viên	11	cái	
2	Ghế giáo viên	11	cái	
3	Bảng viết chống lóa trượt ngang	11	cái	
4	Bàn học sinh	264	Chiếc	
5	Ghế học sinh	528	Chiếc	

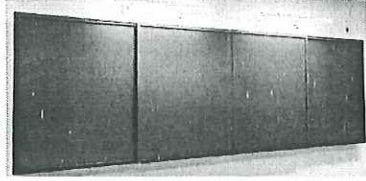
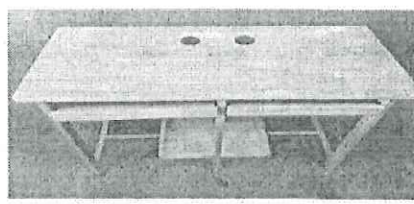

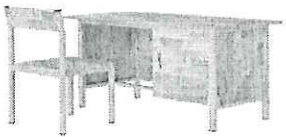
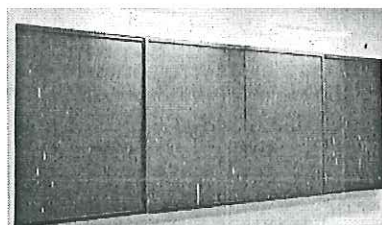
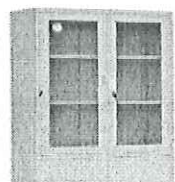

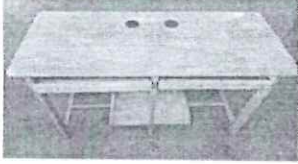

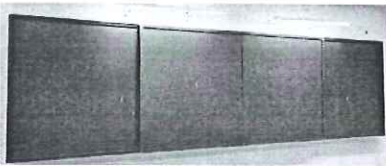
STT	Tên hàng hóa	Số lượng	ĐVT	Hình ảnh sản phẩm
6	Tivi + giá treo + Dây HDMI	11	Chiếc	
<b>II</b>	<b>P. NGHỈ GIÁO VIÊN – 12 m<sup>2</sup></b>	<b>1</b>	<b>Phòng</b>	
1	Bàn làm việc	1	Chiếc	
2	Ghế làm việc	10	Chiếc	
<b>III</b>	<b>P. ĐA CHỨC NĂNG – 67 m<sup>2</sup></b>	<b>10</b>	<b>PHÒNG</b>	
1	Bàn giáo viên	10	Cái	
2	Ghế giáo viên	10	Cái	
3	Bảng viết chống lóa trượt ngang	10	Cái	
4	Tủ đựng thiết bị theo chuyên đề	10	Cái	
5	Bàn học sinh	240	Chiếc	





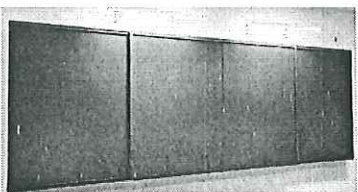

STT	Tên hàng hóa	Số lượng	ĐVT	Hình ảnh sản phẩm
6	Ghế học sinh	480	Chiếc	
<b>TẦNG 4</b>				
<b>I</b>	<b>P. LÝ THUYẾT – 67m2</b>	<b>9</b>	<b>Phòng</b>	
1	Bàn giáo viên	9	cái	
2	Ghế giáo viên	9	cái	
3	Bảng viết chống lóa trượt ngang	9	cái	
4	Bàn học sinh	216	Chiếc	
5	Ghế học sinh	432	Chiếc	
6	Tivi + giá treo + Dây HDMI	9	Chiếc	
<b>II</b>	<b>P. NGHỈ GIÁO VIÊN – 12 m2</b>	<b>1</b>	<b>Phòng</b>	
1	Bàn làm việc	1	Chiếc	



STT	Tên hàng hóa	Số lượng	ĐVT	Hình ảnh sản phẩm
2	Ghế làm việc	10	Chiếc	
<b>III</b>	<b>P. ĐA CHỨC NĂNG – 67 m2</b>	<b>2</b>	<b>Phòng</b>	
1	Bàn giáo viên	2	Cái	
2	Ghế giáo viên	2	Cái	
3	Bảng viết chống lóa trượt ngang	2	Cái	
4	Tủ đựng thiết bị theo chuyên đề	2	Cái	
5	Bàn học sinh	48	Chiếc	
6	Ghế học sinh	96	Chiếc	
<b>IV</b>	<b>P. NGOẠI NGỮ - 90m2</b>	<b>1</b>	<b>Phòng</b>	
1	Bàn giáo viên	1	Cái	



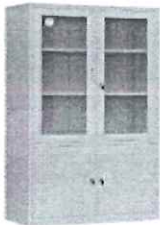

STT	Tên hàng hóa	Số lượng	ĐVT	Hình ảnh sản phẩm
2	Ghế giáo viên	1	Cái	
3	Máy vi tính học sinh	60	Bộ	
7	Bảng viết chống lóa trượt ngang	1	Cái	
9	Bàn máy tính học sinh (2 chỗ ngồi, 2 bàn phím)	30	Chiếc	
10	Ghế học sinh	60	Chiếc	
<b>V</b>	<b>P.TIN HỌC - 90m2</b>	<b>1</b>	<b>Phòng</b>	
1	Bàn giáo viên	1	Cái	
2	Ghế giáo viên	1	Cái	
3	Bảng viết chống lóa trượt ngang	1	Cái	
4	Tủ đựng thiết bị dạy học	1	Cái	

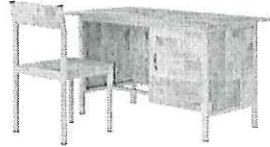
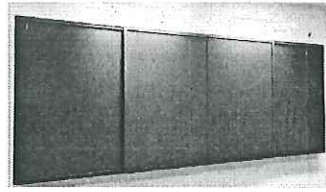
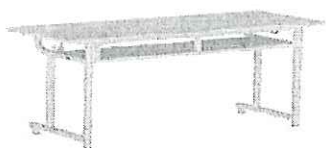

STT	Tên hàng hóa	Số lượng	ĐVT	Hình ảnh sản phẩm
				
5	Máy in	1	Cái	
6	Bàn máy tính học sinh (2 chỗ ngồi, 2 bàn phím)	30	Chiếc	
7	Ghế học sinh	60	Chiếc	
8	Máy vi tính học sinh	60	Bộ	
9	Tivi + giá treo + Dây HDMI	1	Cái	
<b>VI</b>	<b>P. MỸ THUẬT - 101m2</b>	<b>1</b>	<b>Phòng</b>	
1	Bàn giáo viên	1	Cái	
2	Ghế giáo viên	1	Cái	
3	Bảng viết chống lóa trượt ngang	1	Cái	
<b>VII</b>	<b>P. ÂM NHẠC - 101m2</b>	<b>1</b>	<b>Phòng</b>	
1	Bàn giáo viên	1	Cái	
2	Ghế giáo viên	1	Cái	
3	Bảng viết chống lóa trượt ngang	1	Cái	



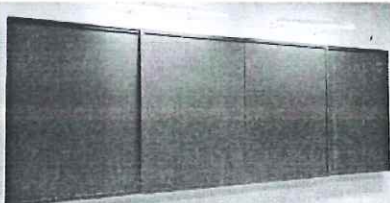
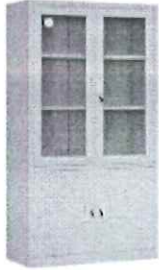



STT	Tên hàng hóa	Số lượng	ĐVT	Hình ảnh sản phẩm
				
4	Bộ bàn ghế học sinh	30	Bộ	
4.1	Bàn học sinh	30	Chiếc	
4.2	Ghế học sinh	60	Chiếc	
5	Đàn Organ	2	Cái	
<b>VIII</b>	<b>P. GDCD – 67m2</b>	<b>1</b>	<b>Phòng</b>	
1	Bàn giáo viên	1	cái	
2	Ghế giáo viên	1	cái	
3	Bảng viết chống lóa trượt ngang	1	cái	
4	Tủ đựng thiết bị dạy học	1	cái	
				

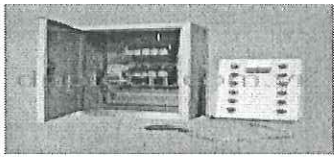
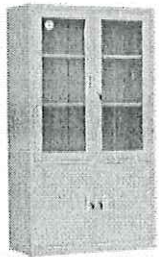
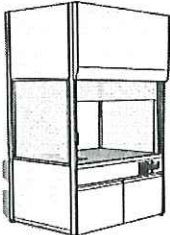



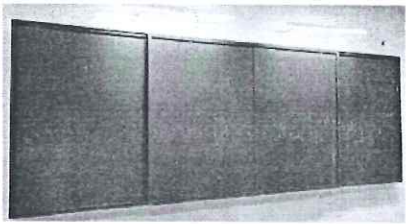

STT	Tên hàng hóa	Số lượng	ĐVT	Hình ảnh sản phẩm
5	Bàn học sinh	30	Chiếc	
6	Ghế học sinh	60	Chiếc	
7	Tivi + giá treo + Dây HDMI	1	Chiếc	
<b>IX</b>	<b>P. Bộ môn KHXH – 67m2</b>	<b>1</b>	<b>Phòng</b>	
1	Bàn giáo viên	1	cái	
2	Ghế giáo viên	1	cái	
3	Bảng viết chống lóa trượt ngang	1	cái	
4	Tủ đựng thiết bị dạy học	1	cái	
5	Bàn học sinh	30	Chiếc	

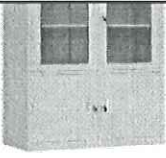

STT	Tên hàng hóa	Số lượng	ĐVT	Hình ảnh sản phẩm
6	Ghế học sinh	60	Chiếc	
7	Tivi + giá treo + Dây HDMI	1	Chiếc	
<b>TẦNG 5</b>				
<b>I</b>	<b>P. LÝ THUYẾT – 67m2</b>	<b>8</b>	<b>Phòng</b>	
1	Bàn giáo viên	8	cái	
2	Ghế giáo viên	8	cái	
3	Bảng viết chống lóa trượt ngang	8	cái	
4	Bàn học sinh	192	Chiếc	
5	Ghế học sinh	384	Chiếc	



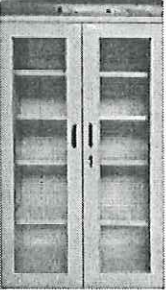

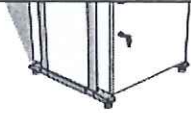
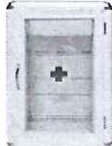
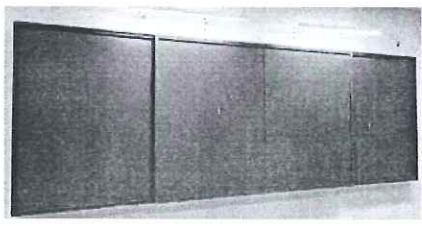
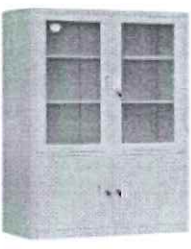

STT	Tên hàng hóa	Số lượng	ĐVT	Hình ảnh sản phẩm
6	Tivi + giá treo + Dây HDMI	8	Chiếc	
<b>II</b>	<b>P. NGHỈ GIÁO VIÊN – 12 m2</b>	<b>1</b>	<b>Phòng</b>	
1	Bàn làm việc	1	Chiếc	
2	Ghế làm việc	10	Chiếc	
<b>III</b>	<b>P. ĐA CHỨC NĂNG – 90 m2</b>	<b>1</b>	<b>Phòng</b>	
1	Bàn giáo viên	1	Cái	
2	Ghế giáo viên	1	Cái	
3	Bảng viết chống lóa trượt ngang	1	Cái	
4	Tủ đựng thiết bị theo chuyên đề	1	Cái	
				





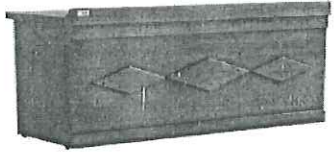

STT	Tên hàng hóa	Số lượng	ĐVT	Hình ảnh sản phẩm
5	Bàn học sinh	45	Chiếc	
6	Ghế học sinh	90	Chiếc	
IV	<b>P. KHOA HỌC TỰ NHIÊN- 90m2</b>			
1	Bộ bàn ghế giáo viên	1	Bộ	
2	Tủ điều khiển điện	1	Chiếc	
3	Tủ đựng thiết bị dạy học	1	chiếc	
4	Tủ làm thí nghiệm (tủ hút)	1	Chiếc	

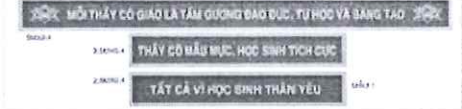

STT	Tên hàng hóa	Số lượng	ĐVT	Hình ảnh sản phẩm
5	Tủ thuốc cá nhân	1	Chiếc	
6	Chậu rửa xử lý hóa chất sau thí nghiệm	1	Chiếc	
7	Bảng viết chống lóa trượt ngang	1	Cái	
8	Bàn thí nghiệm học sinh có chậu	15	Chiếc	
9	Ghế thí nghiệm học sinh	60	Chiếc	
10	Tivi + giá treo + Dây HDMI	1	Chiếc	
<b>V</b>	<b>PHÒNG CHUẨN BỊ- 15m2</b>	<b>2</b>	<b>Phòng</b>	
1	Bàn ghế chuẩn bị thí nghiệm cho giáo viên	2	Chiếc	
				



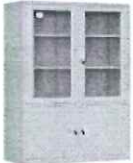

STT	Tên hàng hóa	Số lượng	ĐVT	Hình ảnh sản phẩm
2	Tủ đựng thiết bị dạy học	2	Chiếc	
3	Giá thiết bị dạy học	2	Chiếc	
4	Xe đẩy phòng thí nghiệm	2	Chiếc	
5	Chậu rửa giáo viên	2	Chiếc	
6	Tủ đựng Hoá chất hút mùi, khử khí độc	2	Chiếc	
<b>VI</b>	<b>P. CÔNG NGHỆ 101m2</b>			
1	Bộ bàn ghế thí nghiệm giáo viên	1	Chiếc	
				

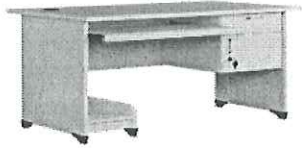
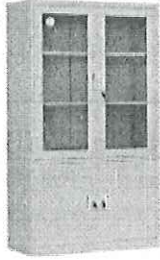
STT	Tên hàng hóa	Số lượng	ĐVT	Hình ảnh sản phẩm
2	Tủ điều khiển điện	1	Chiếc	
3	Tủ thuốc cá nhân	1	Chiếc	
4	Bảng viết chống lóa trượt ngang	1	Cái	
5	Tủ đựng thiết bị dạy học	1	Chiếc	
6	Bàn thí nghiệm học sinh	15	Chiếc	
7	Ghế thí nghiệm học sinh	60	Chiếc	

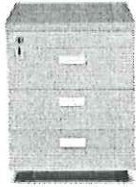
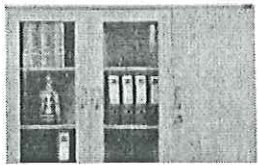
STT	Tên hàng hóa	Số lượng	ĐVT	Hình ảnh sản phẩm
7	Chaise longue	00	Chiếc	
8	Chậu rửa đơn	2	Chiếc	
9	Tivi + giá treo + Dây HDMI	1	Chiếc	
<b>VII</b>	<b>PHÒNG HỌP - 110m2</b>	<b>1</b>	<b>Phòng</b>	
1	Bàn hội trường	2	Chiếc	
2	Bàn hội trường (chữ nhật)	70	Chiếc	
3	Ghế phòng hội đồng	140	Chiếc	
4	Bảng công tác	1	Bộ	
5	Khẩu hiệu, bộ phong trang trí	1	Bộ	

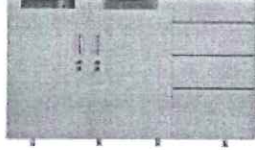
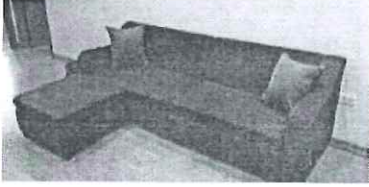
STT	Tên hàng hóa	Số lượng	ĐVT	Hình ảnh sản phẩm
5.1	Khẩu hiệu: Đảng CSVN QV muôn năm	1	Bộ	
5.2	Khẩu hiệu theo yêu cầu sư phạm	1	Bộ	
5.3	Vách nhựa giả gỗ trang trí	1	Bộ	
<b>VIII</b>	<b>P. TỔ CHỨC ĐOÀN THỂ - 24m2</b>	<b>1</b>	<b>Phòng</b>	
1	Bàn làm việc	1	Chiếc	
2	Ghế làm việc	-	Chiếc	
<b>IX</b>	<b>PTỔ CHUYÊN MÔN - 24m2</b>	<b>2</b>	<b>phòng</b>	
1	Bàn làm việc	2	Chiếc	
2	Ghế làm việc	20	Chiếc	
3	Tủ đựng tài liệu	2	Chiếc	

STT	Tên hàng hóa	Số lượng	ĐVT	Hình ảnh sản phẩm
<b>X</b>	<b>VĂN PHÒNG 24m2</b>	<b>1</b>	<b>Phòng</b>	
1	Bàn làm việc	4	Cái	
2	Tủ đựng tài liệu	6	Cái	
3	Máy vi tính để bàn	4	Cái	
4	Ghế gấp	4	Cái	
<b>XI</b>	<b>P. HIỆU PHÓ</b>	<b>1</b>	<b>Phòng</b>	
1	Bàn làm việc	1	Bộ	
1.1	Bàn làm việc	1	Cái	
1.2	Hộc di động	1	Cái	
2	Tủ để tài liệu	1	Cái	

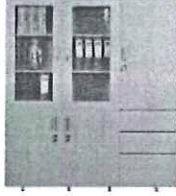
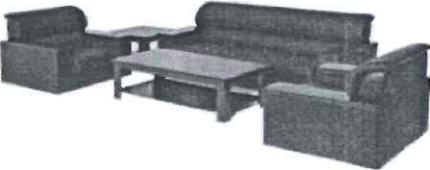
STT	Tên hàng hóa	Số lượng	ĐVT	Hình ảnh sản phẩm
2	Tủ để tài liệu	1	Cái	
3	Bộ bàn ghế tiếp khách	1	Bộ	
4	Máy vi tính để bàn	1	Cái	
<b>XII</b>	<b>P. HIỆU TRƯỞNG</b>	<b>1</b>	<b>Phòng</b>	
1	Bàn làm việc	1	Bộ	
1.1	Bàn làm việc	1	Cái	
1.2	Hộc di động	1	Cái	
2	Ghế ngồi làm việc	1	Cái	
3	Tủ để tài liệu	1	Cái	
4	Bộ bàn ghế tiếp khách	1	Bộ	
5	Máy vi tính để bàn	1	Cái	

STT	Tên hàng hóa	Số lượng	ĐVT	Hình ảnh sản phẩm
6	Máy in	1	Cái	
XIII	P. TIẾP KHÁCH - 24m2	1	Phòng	

Số: 625/BB-PCHOANKIEM

Bạch Mai, ngày 22 tháng 01 năm 2026

**BIÊN BẢN**

**Thỏa thuận đấu nối giữa Công ty Điện lực Hoàn Kiếm  
và Ban quản lý dự án Đầu tư – Hạ tầng phường Kim Liên**

Căn cứ Thông tư số 05/2025/TT-BCT ngày 01/02/2025 của Bộ Công Thương ban hành Quy định hệ thống truyền tải điện, phân phối điện và đo đếm điện năng;

Căn cứ Thông tư số 46/2025/TT-BCT ngày 06/8/2025 của Bộ Công Thương ban hành Thông tư sửa đổi, bổ sung một số điều của Thông tư số 04/2025/TT-BCT ngày 01 tháng 02 năm 2025 của Bộ trưởng Bộ Công Thương quy định trình tự ngừng, giảm mức cung cấp điện, Thông tư số 05/2025/TT-BCT ngày 01 tháng 02 năm 2025 của Bộ trưởng Bộ Công Thương quy định hệ thống truyền tải điện, phân phối điện và đo đếm điện năng và Thông tư số 06/2025/TT-BCT ngày 01 tháng 02 năm 2025 của Bộ trưởng Bộ Công Thương quy định điều độ, vận hành, thao tác, xử lý sự cố, khởi động đen và khôi phục hệ thống điện quốc gia;

Căn cứ Quyết định số 1518/QĐ-EVNHA NOI ngày 21 tháng 02 năm 2024 về việc ban hành Quy định cấp điện đối với chủ đầu tư/khách hàng trung áp có đầu tư đường dây và trạm biến áp;

Căn cứ công văn đề nghị đấu nối số: 2026-69/HN0200, ngày 22 tháng 01 năm 2026;

Căn cứ hồ sơ đề nghị đấu nối của Ban quản lý dự án Đầu tư – Hạ tầng phường Kim Liên;

Căn cứ vào Biên bản khảo sát lưới điện số: 2026-45/HN0200, ngày 22 tháng 01 năm 2026;

Căn cứ vào yêu cầu và khả năng cung cấp dịch vụ phân phối điện;

Căn cứ vào phân cấp của Tổng Công ty Điện lực Thành phố Hà Nội.

Hôm nay, tại Công ty Điện lực Hoàn Kiếm, chúng tôi gồm:

**Bên A: Công ty Điện lực Hoàn Kiếm**

Đại diện : Ông Lê Dũng

Chức vụ : Phó Giám đốc

Địa chỉ : Số 88 Võ Thị Sáu, phường Bạch Mai, TP Hà Nội

Điện thoại: 024.22185180

Fax:

**Bên B: Ban quản lý dự án Đầu tư – Hạ tầng phường Kim Liên**

Đại diện : Ông Nguyễn Việt Cường

Chức vụ : Giám đốc

Địa chỉ : Số 75 Đặng Văn Ngữ, phường Kim Liên, TP Hà Nội.

Điện thoại: 0975275091

Fax:

Hai bên đồng ý ký kết Thỏa thuận đấu nối với các nội dung sau:

**Điều 1.** Công ty Điện lực Hoàn Kiếm thống nhất phương án đấu nối công trình điện: Trạm biến áp Trường THCS Đống Đa của Ban quản lý dự án Đầu tư – Hạ tầng phường Kim Liên tại địa chỉ số 28 phố Lương Định Của, phường Kim Liên, TP Hà Nội, cụ thể như sau:

### 1. Quy mô công trình:

#### 1.1. Điểm đấu:

a. Điểm đầu: Đấu béc vào đường cáp ngầm 12,7/22(24)kV - Cu/XLPE/PVC/DSTA/PVC – 3x240mm<sup>2</sup> đoạn từ TBA Kim Liên 5 đi TBA Phường Kim Liên 2 thuộc lộ 479 E1.13. Cách đấu nối dự kiến như sau:

- Tại tủ RMU 22kV TBA Kim Liên 5: Thực hiện tháo đầu cáp đi TBA Phường Kim Liên 2 và đấu quặt vào tủ RMU 22kV của TBA Trường THCS Đống Đa.

- Rải mới 01 sợi cáp ngầm từ TBA Trường THCS Đống Đa đến tủ RMU 22kV TBA Kim Liên 5. Thực hiện đấu nối trả nguồn, sau khi đấu nối tạo thành mạch vòng từ TBA Kim Liên 5 đi TBA Trường THCS Đống Đa đi TBA Phường Kim Liên 2 thuộc 479 E1.13.

b. Điểm cuối: Tủ RMU 22kV trạm biến áp Trường THCS Đống Đa.

#### 1.2. Đường dây:

a. Cấp điện áp đầu nối: 22kV.

b. Dây dẫn: Sử dụng cáp ngầm 12,7/22(24)kV - Cu/XLPE/PVC/DSTA/PVC – 3x240 mm<sup>2</sup>, có đặc tính chống thấm dọc, màn đồng của mỗi pha cáp được chế tạo bằng đồng có độ dày  $\geq 0,127\text{mm}$  và có độ gói mép  $\geq 15\%$ . Màn đồng của 3 pha sẽ được tiếp xúc trực tiếp với nhau để đảm bảo tiết diện màn đồng (cả 3 pha)  $\geq 25\text{mm}^2$ .

c. Số mạch: 1 mạch vòng.

d. Chiều dài tuyến: Khoảng 3m.

e. Kết cấu: Cáp ngầm.

f. Chế độ vận hành: Theo phương thức vận hành của Tổng Công ty Điện lực TP Hà Nội.

g. Nội dung xây dựng, cải tạo: Xây dựng mới.

#### 1.3. Trạm biến áp:

- Kiểu trạm: Thân trụ thép hợp bộ trung, hạ áp.

- Vị trí xây lắp trạm: Trong khuôn viên Trường THCS Đống Đa tại số 28 phố Lương Định Của, phường Kim Liên, TP Hà Nội. Vị trí lắp đặt trạm phải đảm bảo thuận tiện cho công tác quản lý vận hành và kinh doanh sau này của Công ty Điện lực Hoàn Kiếm, đảm bảo tiêu chuẩn phòng chống cháy nổ theo quy định. Đường ra vào trạm theo đúng các quy định hiện hành, đảm bảo thuận lợi cho công tác vận chuyển, lắp đặt, thay thế thiết bị.

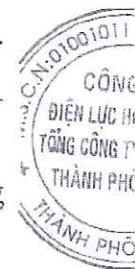

- Máy biến áp: Lắp đặt máy biến áp 3 pha 2 cuộn dây, công suất 630kVA – 22/0,4kV làm mát bằng dầu tuần hoàn tự nhiên, đầu sứ trung áp kiểu Elbow.

- Thiết bị đóng cắt trung áp: Lắp đặt tủ RMU 22kV – 630A  $\geq 16\text{kA}/1\text{s}$ , 03 ngăn, cách điện bằng khí SF6 hoặc chân không. Tủ có đầy đủ thiết bị báo sự cố, báo pha, thiết bị sấy tự động, đồng hồ báo khí SF6 theo đúng quy định của Tổng Công ty Điện lực TP. Hà Nội.

- Thiết bị hạ áp: Tủ tổng hạ áp 600V – 1000A.

#### 1.4. Tổng hợp vật tư thiết bị chính:

TT	Vật tư thiết bị chính	Quy cách	Đơn vị	Số lượng
1	Máy biến áp dầu	630kVA- 22 $\pm$ 2x2,5%/0,4kV	máy	01
2	Tủ trung áp	RMU 22kV-630A $\geq 16\text{kA}/\text{s}$ , 03 ngăn	tủ	01
3	Tủ tổng hạ áp	600V-1000A	tủ	01
3	Cáp ngầm trung áp	12,7/22(24)kV - Cu/XLPE/PVC/DSTA/PVC – 3x240 mm <sup>2</sup> , có đặc tính chống thấm dọc	m	1x9

#### 2. Hệ thống đo đếm điện năng:

Tuân thủ Thông tư số 05/2025/TT-BCT của Bộ trưởng Bộ Công Thương ban hành Quy định hệ thống truyền tải điện, phân phối điện và đo đếm điện năng. Vị trí đo đếm mua bán điện năng được lắp đặt tại tủ hạ áp tổng của trạm biến áp như sau:

- Sử dụng công tơ 3 pha 5A/380V cấp chính xác 0,5. Biến dòng điện CT - 0,4kV – 1000/5A cấp chính xác 0,5 cho đếm, cấp chính xác 1 cho đo lường bảo vệ.

TBA (kVA)	Quy cách hệ thống đo đếm hạ áp
630	0,4kV-1000/5A; ccx 0,5-15VA

**Lưu ý:** Ngăn đưng các thiết bị đo đếm điện năng và công tơ được thiết kế riêng biệt, có khóa và kẹp chì niêm phong. Hệ thống đo đếm điện năng và hệ thống thu thập số liệu đo đếm (thu thập số liệu đo đếm từ xa) được lắp đặt, kiểm định và quản lý vận hành theo đúng quy định tại Thông tư số 05/2025/TT-BCT của Bộ trưởng Bộ Công Thương ban hành Quy định hệ thống truyền tải điện, phân phối điện và đo đếm điện năng.

**3. Hệ thống điều khiển xa (SCADA):** Khuyến nghị Chủ đầu tư lắp đặt hệ thống điều khiển xa (SCADA) tuân thủ theo Thông tư số 05/2025/TT-BCT.

**4. Ranh giới đầu tư:** Ban quản lý dự án Đầu tư – Hạ tầng phường Kim Liên chịu trách nhiệm đầu tư và thi công bắt đầu từ vị trí đầu nối vào lưới điện 22kV của Công ty Điện lực Hoàn Kiếm về đến vị trí lắp đặt trạm biến áp và toàn bộ trạm biến áp 630kVA – 22/0,4kV xây mới.

#### 5. Yêu cầu về giải pháp kỹ thuật:

\*, Các tiêu chuẩn áp dụng:

1-007-C  
TY  
KIỂM  
ĐIỆN LỰC  
HÀ NỘI

- Qui phạm trang bị điện “11TCN-(18÷21) -2006 do Bộ Công nghiệp ban hành theo quyết định số 19/2006/QĐ-BCN ngày 11/7/2006.
- Thông tư số 51/2025/TT-BCT ngày 11/11/2025 ban hành Quy chuẩn kỹ thuật quốc gia về Kỹ thuật điện – Hệ thống lưới điện.
- Nghị định số 62/2025/NĐ-CP ngày 04/3/2025 của Chính phủ Quy định chi tiết thi hành Luật Điện lực về bảo vệ công trình điện lực và an toàn trong lĩnh vực điện lực.
- Quyết định số 170/QĐ-HĐTV ngày 11/11/2024 của Tập đoàn Điện lực Việt Nam về việc ban hành Tiêu chuẩn kỹ thuật tủ Ring Main Unit kiểu Mô-đun cấp điện áp 22 kV và 35 kV áp dụng trong Tập đoàn Điện lực Quốc gia Việt Nam.
- Quyết định số 171/QĐ-HĐTV ngày 12/11/2024 của Tập đoàn Điện lực Việt Nam về việc ban hành Tiêu chuẩn kỹ thuật tủ Ring Main Unit kiểu nguyên khối cấp điện áp 22 kV và 35 kV áp dụng trong Tập đoàn Điện lực Quốc gia Việt Nam.
- Quyết định số: 847/QĐ-EVNHANOI ngày 28/01/2022 của Tổng Công ty Điện lực TP Hà Nội về việc Hướng dẫn áp dụng 12 tiêu chuẩn kỹ thuật cơ sở mới của Tập đoàn Điện lực Việt Nam ban hành tháng 9/2021 trong Tổng Công ty Điện lực TP Hà Nội.
- Tiêu chuẩn kỹ thuật cáp ngầm trung áp và phụ kiện áp dụng trong Tập đoàn Điện lực Quốc gia Việt Nam (Số hiệu: TCCS 17:2021/EVN), ban hành kèm theo Quyết định số 114/QĐ-HĐTV ngày 21/9/2021 của Tập đoàn Điện lực Việt Nam.
- Tiêu chuẩn kỹ thuật máy biến áp phân phối kiểu khô điện áp đến 35 kV áp dụng trong Tập đoàn Điện lực Quốc gia Việt Nam (Số hiệu tiêu chuẩn là: TCCS 18:2021/EVN), ban hành kèm theo Quyết định số 115/QĐ-HĐTV ngày 21/9/2021 của Tập đoàn Điện lực Việt Nam.
- Quyết định số 96/QĐ-HĐTV ngày 05/9/2023 của Tập đoàn Điện lực Việt Nam về việc ban hành tiêu chuẩn kỹ thuật máy biến áp phân phối điện áp đến 35kV trong Tập đoàn Điện lực Quốc gia Việt Nam.
- Tiêu chuẩn kỹ thuật máy cắt hạ áp áp dụng trong Tập đoàn Điện lực Quốc gia Việt Nam (Số hiệu: TCCS 11:2023/EVN), ban hành kèm theo Quyết định số 99/QĐ-HĐTV ngày 05/9/2023 của Tập đoàn Điện lực Việt Nam.
- Quyết định số: 9871/QĐ-EVNHN ngày 27/11/2020 của Tổng Công ty Điện lực TP Hà Nội về việc ban hành tiêu chuẩn vật tư thiết bị trên lưới điện hạ áp trong Tổng Công ty Điện lực TP Hà Nội.
- Quyết định số: 3446/QĐ-EVNHN ngày 01/6/2021 của Tổng Công ty Điện lực TP Hà Nội về việc ban hành tiêu chuẩn kỹ thuật cáp hạ áp và phụ kiện, cáp nhện thứ trên lưới điện hạ áp trong Tổng công ty Điện lực TP Hà Nội.
- Xà sắt, kết cấu thép được mạ kẽm nhúng nóng.
- Các quy định của Tổng Công ty Điện lực Hà Nội trong công tác quản lý, vận hành và kinh doanh.

### 5.1. Trạm biến áp:

- Kiểu trạm: Trạm biến áp Trường THCS Đống Đa được xây dựng theo kiểu trạm Thân trụ thép hợp bộ trung, hạ áp, công suất 630kVA - 22/0,4kV, được bố trí như sau:

+ Phần thiết bị đóng cắt trung áp: Lắp đặt tủ RMU 22kV - 630A  $\geq$  16kA/1s, 03 ngăn. Tủ được đặt trong thân trạm, có ghế thao tác tủ trung áp. Móng trạm có hố để dẫn cáp lên và là phần không gian giảm áp suất khi có sự cố bên trong tủ.

+ Phần máy biến áp: Máy biến áp được lắp trên thân trạm. Độ cao từ mặt sàn lên đến đáy máy biến áp khoảng 2,5m. Hộp chụp cực máy biến áp được thiết kế phù hợp với chủng loại máy biến áp được lắp đặt đảm bảo quan sát được phao báo dầu, có cửa mở với kích thước phù hợp để phục vụ việc kiểm tra và chụp ảnh nhiệt.

+ Phần tủ hạ áp: Tủ tổng hạ áp được lắp đặt trong thân trạm, đảm bảo mép dưới tủ cách cách mặt đất  $\geq$  0,5m. Khoảng cách từ hàm dưới aptomat nhánh thấp nhất đến đến sàn đáy của tủ hạ thế  $\geq$  0,35m.

+ Cáp cao thế đi lên MBA và cáp hạ thế đi xuống tủ hạ thế được đi trong máng che cáp.

+ Trạm được đặt trên bệ bê tông cốt thép, có hồ thu dầu theo quy định.

+ Khung trạm được thiết kế có tác dụng đỡ toàn bộ thiết bị trạm gồm: Máy biến áp, tủ trung áp, tủ hạ áp. Cáp cao, hạ áp được cố định trên máng bắt chặt vào thân khung trạm. Vỏ trạm được chế tạo bằng thép tấm, sơn tĩnh điện đảm bảo điều kiện lắp đặt ngoài trời và tránh mọi sự tiếp xúc của người dân với thiết bị trong trạm, cấp bảo vệ đạt cấp IP54 theo tiêu chuẩn IEC 529. Thân trạm có hệ thống thu gom dầu máy biến áp và thang để kiểm tra máy biến áp.

- Máy biến áp:

+ Loại máy biến áp: Lắp đặt máy biến áp 3 pha 2 cuộn dây, làm mát bằng dầu tuần hoàn tự nhiên, đầu sứ trung áp kiểu Elbow.

+ Công suất: 630kVA

+ Cấp điện áp:  $22 \pm 2 \times 2,5\% / 0,4$ kV.

+ Tổ đấu dây phía 22kV:  $\Delta/Y_0 - 11$

+ Tần số: 50Hz

+ Máy biến áp đạt TCVN 8525:2015 về máy biến áp phân phối - Mức hiệu suất năng lượng tối thiểu và phương pháp xác định hiệu suất năng lượng. Máy biến áp phải có dán nhãn năng lượng theo Quyết định số 04/2017/QĐ-TTg ngày 09/03/2017 của Thủ tướng Chính phủ.

+ Khuyến nghị sử dụng máy biến áp đạt tiêu chuẩn kỹ thuật theo Quyết định số 96/QĐ-HĐTV ngày 05/9/2023 của Tập đoàn Điện lực Việt Nam về việc ban hành tiêu chuẩn kỹ thuật máy biến áp phân phối điện áp đến 35kV áp dụng trong Tập đoàn Điện lực Quốc gia Việt Nam.

+ Tổng công ty Điện lực Hà Nội không khuyến khích sử dụng máy biến áp công suất lớn, do đó đề nghị khách hàng chủ động đầu tư quản lý hệ thống hạ thế và dự phòng thiết bị trong trường hợp sự cố.

- Thiết bị trung áp: Lắp đặt tủ RMU 22kV – 630A  $\geq$  16kA/1s, 03 ngăn, cách điện bằng khí SF6 hoặc chân không. Tủ có đầy đủ thiết bị báo sự cố, báo pha, thiết bị sấy tự động, đồng hồ báo khí SF6 theo đúng quy định của Tổng Công ty Điện lực TP. Hà Nội, tủ gồm:

+ 02 ngăn cầu dao phụ tải 22kV – 630A  $\geq$  16kA/1s: Cho cáp đến và đi.

+ 01 ngăn máy cắt hoặc cầu dao – cầu chì 22kV – 200A  $\geq$  16kA/1s bảo vệ máy biến áp.

Khuyến nghị khách hàng sử dụng tủ RMU 22kV có ngăn sang máy biến áp sử dụng máy cắt có khả năng kết nối SCADA, lắp được động cơ điều khiển đóng cắt từ xa hoặc sử dụng tủ RMU có ngăn sang máy sử dụng cầu chì bảo vệ tuy nhiên phải có khả năng kết nối SCADA và lắp được động cơ điều khiển đóng cắt từ xa để phù hợp với khí hậu cũng như phát triển trong tương lai.

- Cáp vào ra MBA:

+ Từ tủ RMU sang MBA: Sử dụng cáp 12,7/22(24)kV - Cu/XLPE/PVC – 1x50mm<sup>2</sup> (01 sợi/pha).

+ Từ máy biến áp sang tủ tổng hạ áp: Sử dụng cáp 0,6/1(1,2)kV - Cu/XLPE/PVC - 1x240mm<sup>2</sup> (02 sợi/pha + 02 sợi trung tính).

- Thiết bị hạ áp: Lắp đặt tủ tổng hạ áp 600V- 1000A gồm:

+ 01 máy cắt hạ áp tổng MCCB - 3P – 1000A  $\geq$  65kArms (Icu = Ics), có dải điều chỉnh (0,5÷1)xIn.

+ Hệ thống máy cắt hạ áp nhánh MCCB phù hợp với nhu cầu sử dụng điện của Chủ đầu tư (Tùy nhu cầu sử dụng, chủ đầu tư có thể lựa chọn MCCB có nút chỉnh dòng làm việc định mức với các mức điều chỉnh sau: các MCCB có In tới 315A phải có dải điều chỉnh (0,7÷1)xIn; các MCCB có In > 315A phải có dải điều chỉnh (0,5÷1)xIn. Tất cả các MCCB phải có nút cắt tức thời, Ics = 100%Icu. Các aptomat cùng 1 hãng sản xuất để thuận tiện cho việc chỉnh định bảo vệ, thuận tiện cho công tác vận hành, mở rộng trong tương lai.

+ 03 máy biến dòng hạ áp 1000A/5, ccx 0,5 – 15VA cho mạch đếm.

+ 03 máy biến dòng hạ áp 1000/5A, ccx 0,5 – 15VA, cho mạch đo.

+ 03 đồng ampe 0-1000A, hiển thị bằng kim, có kim chỉ thị max và phục hồi bằng tay.

+ 01 đồng hồ vôn loại 0-500V, kèm bộ chuyển mạch vôn 6 vị trí.

+ 03 quả CSV hạ áp.

+ Giàn thanh cái tổng 2x80x5mm (hoặc tương đương).

- Hệ thống tiếp địa trạm:

Số: 57 /TTHT-CNHT  
V/v hướng thoát nước Dự án: Xây dựng  
Trường THCS Đống Đa.

Hà Nội, ngày 10 tháng 01 năm 2026

Kính gửi: Ban Quản lý dự án đầu tư – hạ tầng phường Kim Liên.

Trung tâm Quản lý hạ tầng kỹ thuật thành phố Hà Nội nhận được Văn bản số 40/BQLĐAĐTHT ngày 26/12/2025 của Ban Quản lý dự án đầu tư – hạ tầng phường Kim Liên về việc Thoả thuận thoát nước, hướng thoát cho Dự án: Xây dựng Trường THCS Đống Đa. Hồ sơ, tài liệu Chủ đầu tư gửi kèm gồm:

- Nghị quyết số 08/NQ-HĐND ngày 26/6/2019 của UBND quận Đống Đa về phê duyệt chủ trương đầu tư một số dự án thuộc Kế hoạch đầu tư công trung hạn 5 năm 2016-2020 của quận Đống Đa;

- Quyết định số 300/QĐ-UBND ngày 26/7/2025 của UBND phường Kim Liên giao nhiệm vụ cho Ban Quản lý Dự án đầu tư – hạ tầng phường Kim Liên thực hiện các Dự án UBND Thành phố giao UBND phường Kim Liên làm Chủ đầu tư, nhiệm vụ chuẩn bị đầu tư, các nhiệm vụ khác khi thực hiện chính quyền địa phương 02 cấp;

- Quyết định số 1027/QĐ-UBND ngày 30/10/2025 của UBND phường Kim Liên phê duyệt điều chỉnh chủ trương đầu tư Dự án: Xây dựng Trường THCS Đống Đa;

- Văn bản số 5941/QHKT-HTKT ngày 17/10/2019 của Sở Quy hoạch – kiến trúc Hà Nội về việc cung cấp thông tin chỉ giới đường đỏ, số liệu hạ tầng kỹ thuật khu đất trường THCS Đống Đa, phường Kim Liên, quận Đống Đa;

- Hồ sơ xin phép đầu nối thoát nước Dự án: Xây dựng Trường THCS Đống Đa. Hồ sơ thoả thuận hướng thoát nước của Dự án do Chủ đầu tư đề xuất:

- Nước mặt: Hướng thoát nước mặt của dự án theo quy hoạch được thoát ra 02 vị trí vào cống ngầm trên phố Lương Định Của ở phía Đông Dự án.

- Nước thải: Theo quy hoạch nước thải của dự án sau khi được xử lý đảm bảo các điều kiện vệ sinh môi trường trong khu đất trước khi thoát vào tuyến cống thoát nước chung của khu vực hiện có dọc phố Lương Định Của ở phía Đông Dự án.

Căn cứ Quyết định số 41/2017/QĐ-UBND ngày 06/12/2017 của UBND thành phố Hà Nội về Ban hành quy định về quản lý hoạt động thoát nước và xử lý nước thải trên địa bàn thành phố Hà Nội; Quyết định số 3269/QĐ-UBND

ngày 08/09/2022 của UBND thành phố Hà Nội về Quy định chức năng, nhiệm vụ, quyền hạn và cơ cấu tổ chức của Trung tâm Quản lý hạ tầng kỹ thuật thành phố Hà Nội; Quyết định số 1912/QĐ-UBND ngày 11/4/2024 của UBND thành phố Hà Nội về việc sửa đổi, bổ sung một số điều Quyết định số 3269/QĐ-UBND ngày 08/9/2022 của Chủ tịch Ủy ban nhân dân Thành phố quy định chức năng, nhiệm vụ, quyền hạn và cơ cấu tổ chức của Trung tâm Quản lý hạ tầng kỹ thuật thành phố Hà Nội trực thuộc Sở Xây dựng thành phố Hà Nội; Quyết định số 4810/QĐ-UBND ngày 19/9/2025 của UBND thành phố Hà Nội về việc sửa đổi, bổ sung một số điều của Quyết định số 3269/QĐ-UBND ngày 08/9/2022 của Chủ tịch UBND Thành phố về việc quy định chức năng, nhiệm vụ, quyền hạn và cơ cấu tổ chức của Trung tâm Quản lý hạ tầng kỹ thuật thành phố Hà Nội đã được sửa đổi, bổ sung tại Quyết định số 1912/QĐ-UBND ngày 11/4/2024 của Chủ tịch UBND Thành phố.

Sau khi xem xét, Trung tâm Quản lý hạ tầng kỹ thuật thành phố Hà Nội có ý kiến như sau:

1. Thống nhất về mặt nguyên tắc hướng thoát nước của Dự án Xây dựng Trường THCS Đông Đa theo hồ sơ đề xuất của Ban Quản lý dự án đầu tư – hạ tầng phường Kim Liên với hệ thống thoát nước khu vực hiện có. Nước thải trước khi xả ra hệ thống thoát nước của Thành phố phải được xử lý đảm bảo các quy chuẩn theo quy định.

2. Đề nghị Ban Quản lý dự án đầu tư – hạ tầng phường Kim Liên:

- Chịu hoàn toàn trách nhiệm về tính chuẩn xác và tính hợp pháp của các thông tin, số liệu, tài liệu tại hồ sơ gửi kèm.

- Thực hiện Dự án theo đúng quy định của pháp luật về đầu tư xây dựng, pháp luật về bảo vệ môi trường, trình cấp có thẩm quyền chấp thuận theo quy định.

- Thực hiện đầy đủ các quy định tại Quyết định số 41/2017/QĐ-UBND ngày 06/12/2017 của UBND thành phố Hà Nội về Ban hành quy định về quản lý hoạt động thoát nước và xử lý nước thải trên địa bàn thành phố Hà Nội.

- Cần lưu ý việc khớp nối hệ thống thoát nước hiện trạng (cao độ) khi lập phương án thiết kế hệ thống thoát nước của dự án.

- Khảo sát, xác định lưu lượng xả thải tại điểm xả phù hợp với hệ thống thu gom, không gây ngập úng cho khu vực; đảm bảo sử dụng ổn định, lâu dài, phù hợp với quy hoạch các tuyến đường xung quanh khu vực dự án.

- Sau khi Dự án được cấp có thẩm quyền phê duyệt, trong quá trình triển khai thi công, đề nghị Chủ đầu tư có văn bản gửi Trung tâm Quản lý hạ tầng kỹ thuật thành phố Hà Nội để thực hiện thoả thuận đấu nối thoát nước dự án theo

UBND THÀNH PHỐ HÀ NỘI  
CÔNG TY NƯỚC SẠCH HÀ NỘI

CỘNG HOÀ XÃ HỘI CHỦ NGHĨA VIỆT NAM  
Độc lập - Tự do - Hạnh phúc

Số: *CT* /NSHN-KT

Hà Nội, ngày *07* tháng *01* năm 2026

V/v thỏa thuận đấu nối nguồn cấp nước dự án “Xây dựng Trường THCS Đống Đa”.

Kính gửi: Ban quản lý dự án đầu tư – hạ tầng phường Kim Liên.

Phúc đáp văn bản số 39/BQLĐAĐTHT ngày 26/12/2025 của Ban quản lý dự án đầu tư – hạ tầng phường Kim Liên về việc thỏa thuận đấu nối nguồn cấp nước dự án “xây dựng Trường THCS Đống Đa” tại số 28 Lương Định Của, phường Kim Liên, TP Hà Nội. Sau khi kiểm tra hồ sơ và hiện trường dự án, Công ty nước sạch Hà Nội có ý kiến trả lời như sau:

1. Dự án “Xây dựng Trường THCS Đống Đa” do Quý Ban làm Chủ đầu tư có địa chỉ tại số 28 Lương Định Của, phường Kim Liên, thành phố Hà Nội đã được lắp đặt đồng hồ cấp nước DN20 theo tên khách hàng là Trường THCS Đống Đa, mã khách hàng 370031802.

2. Để đảm bảo cấp nước cho Dự án với nhu cầu đăng ký sử dụng nước cho mục đích sinh hoạt là 92.2 m<sup>3</sup>/ngđ, Quý Công ty cần nâng cỡ, thay thế nguồn cấp nước và đồng hồ DN20 hiện có bằng đồng hồ DN26. Vị trí nguồn cấp nước mới cho Dự án được kết nối với tuyến ống phân phối DN110-HDPE nằm trên vỉa hè phố Lương Định Của, cách khu đất của Dự án khoảng 10m về phía Đông Nam. Vị trí đặt đồng hồ tổng ở phía ngoài hàng rào ranh giới khu đất của Dự án. Kinh phí đấu nối nguồn và lắp đặt đồng hồ tổng cấp nước do Chủ đầu tư chi trả.

3. Công ty nước sạch Hà Nội sẽ cung cấp nước sạch cho Dự án qua đồng hồ tổng cấp nước, từ sau đồng hồ tổng việc quản lý và phân phối cấp nước nội bộ bên trong công trình do Chủ đầu tư chủ động quyết định. Khi cần nâng cỡ đồng hồ Chủ đầu tư liên hệ Xí nghiệp KDNS Đống Đa – Công ty Nước sạch Hà Nội, địa chỉ số 1 Quốc Tử Giám, phường Văn Miếu – Quốc Tử Giám, Thành phố Hà Nội để được hướng dẫn cụ thể. Chủ đầu tư cần xây dựng hệ thống bể chứa đảm bảo dự trữ nước sử dụng trong 24 giờ và nước dự trữ phòng cháy chữa cháy cho Dự án.

4. Thỏa thuận này có hiệu lực trong thời gian 24 tháng. Nếu quá thời gian trên hoặc thay đổi chủ trương, quy mô đầu tư, đề nghị Quý Ban liên hệ với Công ty nước sạch Hà Nội để được rà soát, thỏa thuận lại phù hợp với tiến độ và nhu cầu sử dụng nước của Dự án.

Trong quá trình thực hiện nếu có vướng mắc xin liên hệ với Phòng Kỹ thuật - Công ty Nước sạch Hà Nội, địa chỉ 44 đường Yên Phụ, phường Ba Đình, TP. Hà Nội; Điện thoại 024.38294786.

Trân trọng./.

**Nơi nhận:**

- Như trên;
- TGD Đặng Ngọc Hải (để chỉ đạo);
- XN Đống Đa (để p/h);
- Lưu KT, HC (05b)

**TỔNG GIÁM ĐỐC**  
CÔNG TY TNHH  
MỘT THÀNH VIÊN  
NƯỚC SẠCH  
HÀ NỘI  
P. BA ĐÌNH - TP. HÀ NỘI

**Đặng Ngọc Hải**

ỦY BAN NHÂN DÂN  
PHƯỜNG KIM LIÊN

CỘNG HOÀ XÃ HỘI CHỦ NGHĨA VIỆT NAM  
Độc lập - Tự do - Hạnh phúc

Số: 1027/QĐ-UBND

Kim Liên, ngày 30 tháng 10 năm 2025

### QUYẾT ĐỊNH

Phê duyệt điều chỉnh chủ trương đầu tư  
Dự án: Xây dựng Trường THCS Đông Đa

### ỦY BAN NHÂN DÂN PHƯỜNG KIM LIÊN

Căn cứ Luật Tổ chức chính quyền địa phương số 72/2025/QH15 ngày 16 tháng 6 năm 2025; Luật Ngân sách nhà nước số 83/2015/QH13 ngày 25/6/2015; Luật Đầu tư công số 58/2024/QH15 ngày 29/11/2024; Luật Xây dựng ngày 18/6/2014; Luật sửa đổi, bổ sung một số điều của Luật Xây dựng ngày 17/6/2020; Luật đấu thầu 22/2023/QH15 ngày 23/6/2023; Luật số 57/2024/QH15 ngày 29/11/2024 sửa đổi Luật Quy hoạch, Luật Đầu tư, Luật Đầu tư theo phương thức đối tác công tư và Luật Đấu thầu 2024; Luật số 90/2025/QH15 ngày 25/6/2025 sửa đổi Luật Đấu thầu; Luật Đầu tư theo phương thức đối tác công tư; Luật Hải quan; Luật Thuế giá trị gia tăng; Luật Thuế xuất khẩu, thuế nhập khẩu; Luật Đầu tư; Luật Đầu tư công; Luật Quản lý, sử dụng tài sản công 2025;

Căn cứ Nghị định số 85/2025/NĐ-CP ngày 08/4/2025 của Chính phủ quy định chi tiết thi hành một số điều của Luật đầu tư công; Nghị định số 06/2021/NĐ-CP ngày 26/01/2021 của Chính phủ quy định chi tiết một số nội dung về quản lý chất lượng, thi công xây dựng và bảo trì công trình xây dựng; Nghị định số 10/2021/NĐ-CP ngày 09/02/2021 của Chính phủ về việc Quản lý chi phí đầu tư xây dựng; Nghị định 175/2024/NĐ-CP ngày 30/12/2024 của Chính phủ về việc quy định chi tiết một số điều và biện pháp thi hành Luật Xây dựng về quản lý hoạt động xây dựng; Nghị định số 35/2023/NĐ-CP ngày 20/6/2023 của Chính phủ sửa đổi, bổ sung một số điều của các Nghị định thuộc lĩnh vực quản lý nhà nước của Bộ Xây dựng;

Căn cứ Thông tư số 11/2021/TT-BXD ngày 31/8/2021 của Bộ Xây dựng hướng dẫn một số nội dung xác định và quản lý chi phí đầu tư xây dựng; Thông tư số 08/2025/TT-BXD ngày 30/5/2025 của Bộ Xây dựng sửa đổi, bổ sung một số định mức xây dựng ban hành tại Thông tư số 12/2021/TT-BXD ngày 31 tháng 8 năm 2021 của Bộ trưởng Bộ Xây dựng;

Căn cứ các Quyết định của UBND Thành phố: Quyết định Số 3339/QĐ-UBND ngày 27/6/2025 của UBND Thành phố về việc chuyển chủ đầu tư và đơn vị được giao nhiệm vụ chuẩn bị đầu tư các dự án đầu tư công, các nhiệm vụ khác khi thực hiện chính quyền địa phương 02 cấp; Quyết định số 3368/QĐ-UBND ngày 27/6/2025 của UBND Thành phố về việc giao, điều chỉnh dự toán ngân sách địa phương thành phố Hà Nội năm 2025 khi thực hiện sắp xếp đơn vị hành chính các cấp và xây dựng mô hình tổ chức chính quyền địa phương 02 cấp; Quyết định số 4995/QĐ-UBND ngày 6/10/2025 của UBND Thành phố về Ủy quyền phê duyệt, phê duyệt điều chỉnh dự án đầu tư xây dựng sử dụng vốn ngân sách thuộc nhiệm vụ chi cấp Thành phố do UBND cấp xã làm chủ đầu tư;

Căn cứ Văn bản số 4243/UBND-KT ngày 24/7/2025 của UBND thành phố Hà Nội về việc triển khai thực hiện các dự án đầu tư công khi thực hiện chính quyền địa phương 02 cấp; Văn bản số 8796/STC-QLNS của Sở Tài chính thành phố Hà Nội về việc triển khai thực hiện các dự án đầu tư công khi thực hiện chính quyền địa phương 02 cấp;

Xét đề nghị của Ban Quản lý dự án Đầu tư – Hạ tầng tại Báo cáo số 30/BC-BQLD&THT ngày 28/10/2025 về việc đề xuất điều chỉnh chủ trương đầu tư Dự án: Xây dựng Trường THCS Đống Đa;

Theo đề nghị của Trưởng phòng Kinh tế, Hạ tầng và Đô thị.

### QUYẾT ĐỊNH:

**Điều 1.** Phê duyệt điều chỉnh chủ trương đầu tư Dự án Xây dựng Trường THCS Đống Đa; với các nội dung chính sau:

1. Điều chỉnh thời gian thực hiện Dự án: 2025 – 2027

2. Lý do điều chỉnh:

Theo Quyết định Số 3339/QĐ-UBND ngày 27/6/2025 của UBND Thành phố về việc chuyển chủ đầu tư và đơn vị được giao nhiệm vụ chuẩn bị đầu tư các dự án đầu tư công, các nhiệm vụ khác khi thực hiện chính quyền địa phương 02 cấp; UBND Phường Kim Liên được giao làm Chủ đầu tư, đơn vị thực hiện nhiệm vụ chuẩn bị đầu tư Dự án Xây dựng Trường THCS Đống Đa.

Tại thời điểm nhận nhiệm vụ chuẩn bị đầu tư, Dự án đã hết thời gian thực hiện theo Nghị quyết số 08/NQ-HĐND ngày 26/6/2019 của HĐND quận Đống Đa (cũ); Thời gian thực hiện Dự án đã được phê duyệt: 2019 – 2023.

Vì vậy, cần điều chỉnh thời gian thực hiện Dự án để tiếp tục thực hiện công tác chuẩn bị đầu tư.

### Điều 2. Tổ chức thực hiện:

Căn cứ thời gian điều chỉnh, Ban Quản lý dự án Đầu tư – Hạ tầng phường Kim Liên tổ chức triển khai thực hiện các bước tiếp theo đúng quy định.

### Điều 3.

Quyết định này có hiệu lực kể từ ngày ký.

Chánh Văn phòng HĐND & UBND Phường; Trưởng phòng Kinh tế, Hạ tầng và Đô thị; Giám đốc Ban quản lý Dự án Đầu tư - Hạ tầng và các đơn vị có liên quan chịu trách nhiệm thi hành Quyết định này.

Nơi nhận:

- Như Điều 3;
- Đ/c Trương Minh Quang - PCT UBND Phường;
- Lưu VT, KTHT&ĐT. *sl*



TM. ỦY BAN NHÂN DÂN  
CHỦ TỊCH

Lê Thị Kim Huệ

UBND THÀNH PHỐ HÀ NỘI  
SỞ QUY HOẠCH-KIẾN TRÚC

CỘNG HÒA XÃ HỘI CHỦ NGHĨA VIỆT NAM  
Độc lập - Tự do - Hạnh phúc

Số: 5941 /QHKT-HTKT

Hà Nội, ngày 17 tháng 10 năm 2019

V/v Cung cấp thông tin chỉ giới đường đỏ,  
số liệu hạ tầng kỹ thuật khu đất trường  
THCS Đống Đa, phường Kim Liên, quận  
Đống Đa.

Kính gửi: Ban Quản lý dự án đầu tư xây dựng quận Đống Đa  
(Địa chỉ: Số 277 phố Tôn Đức Thắng, quận Đống Đa, Hà Nội)

Sở Quy hoạch – Kiến trúc nhận được công văn số 149/CV-CBDA ngày 25/9/2019 của Ban Quản lý dự án đầu tư xây dựng quận Đống Đa đề nghị cung cấp thông tin về chỉ giới đường đỏ và số liệu hạ tầng kỹ thuật dự án Xây dựng trường THCS Đống Đa tại phường Kim Liên, quận Đống Đa. Gửi kèm theo bản đồ hiện trạng tỷ lệ 1/500 khu đất trường THCS quận Đống Đa do Công ty TNHH đo đạc địa chính Tây Hà Nội lập tháng 8/2019 đã được Sở Tài nguyên và Môi trường xác nhận ngày 13/9/2019; Nghị quyết số 08/NQ-HĐND ngày 26/6/2019 của Hội đồng nhân dân quận Đống Đa phê duyệt chủ trương đầu tư một số dự án thuộc Kế hoạch đầu tư công trung hạn 5 năm 2016-2020 của quận Đống Đa.

Căn cứ: Quy hoạch chi tiết quận Đống Đa tỷ lệ 1/2000 đã được UBND Thành phố phê duyệt tại Quyết định số 32/2000/QĐ-UB ngày 03/4/2000; Quy hoạch phân khu đô thị H1-3 tỷ lệ 1/2000 đang trong gian đoạn hoàn thiện để trình UBND Thành phố phê duyệt; Quy hoạch chi tiết cải tạo, xây dựng phường Kim Liên – quận Đống Đa, tỷ lệ 1/500 đã được UBND Thành phố phê duyệt tại Quyết định số 1862/QĐ-UB ngày 09/05/1998; Chỉ giới đường đỏ khu vực phường Kim Liên, quận Đống Đa, tỷ lệ 1/400 đã được UBND Thành phố phê duyệt tại Quyết định số 13/2001/QĐ-UB ngày 28/3/2001, Sở Quy hoạch – Kiến trúc cung cấp thông tin chỉ giới đường đỏ và số liệu hạ tầng kỹ thuật cho khu đất như sau:

**1. Về thông tin chỉ giới đường đỏ:** Chỉ giới đường đỏ A-B-C-D-E-F-G-A theo hồ sơ Chỉ giới đường đỏ khu vực phường Kim Liên, quận Đống Đa, tỷ lệ 1/400 đã được UBND Thành phố phê duyệt tại Quyết định số 13/2001/QĐ-UB ngày 28/3/2001, cụ thể trên bản vẽ kèm theo công văn này.

**2. Về thông tin hạ tầng kỹ thuật:**

- Thoát nước mưa: Nước mưa của khu đất thoát vào các tuyến cống hiện có dọc theo phố Lương Định Của ở phía Đông và phố Đông Tác ở phía Bắc.

- Cao độ san nền: Cao độ nền khu đất cơ bản đã đảm bảo yêu cầu thoát nước. Khi lập dự án đầu tư cần san gạt cục bộ đảm bảo phù hợp với cao độ vỉa

hè các tuyến phố Lương Định Của, Đông Tác và phù hợp với cao độ nền khu vực dân cư ở lân cận khu đất.

- Thoát nước thải: Nước thải của công trình phải được xử lý đảm bảo các điều kiện vệ sinh môi trường trong khu đất trước khi thoát vào các tuyến cống thoát nước chung của khu vực hiện có dọc theo phố Lương Định Của ở phía Đông và phố Đông Tác ở phía Bắc khu đất.

- Cấp nước: Khu đất tiếp tục sử dụng nguồn cấp nước từ tuyến ống  $\phi 100$  trên phố Lương Định Của ở phía Đông và ống  $\phi 150$  trên phố Đông Tác ở phía Bắc. Khi lập dự án đầu tư, chủ đầu tư liên hệ với Công ty TNHH Một thành viên nước sạch Hà Nội để được thỏa thuận điểm đầu nối, nâng công suất nguồn cấp (nếu có nhu cầu).

- Cấp điện: Dự án tiếp tục sử dụng nguồn điện từ trạm biến áp hiện có trong khu đất. Khi lập dự án đầu tư, chủ đầu tư liên hệ với Công ty điện lực Đống Đa để được thỏa thuận điểm đầu nối, tăng công suất cấp điện (nếu có nhu cầu).

- Thông tin liên lạc: Khu đất được cấp nguồn từ trạm Host Kim Liên hiện có ở phía Đông Bắc.

### 3. Các nội dung cần lưu ý:

- Bản vẽ thông tin chỉ giới đường đỏ kèm theo công văn này chỉ xác định phạm vi mở đường quy hoạch, không có giá trị về mặt sử dụng đất. Ban Quản lý dự án đầu tư xây dựng quận Đống Đa liên hệ với Sở Tài nguyên và Môi trường để được hướng dẫn thực hiện các thủ tục về đất đai, xác định cụ thể mốc giới chỉ giới đường đỏ ngoài thực địa.

- Ban Quản lý dự án đầu tư xây dựng quận Đống Đa chịu trách nhiệm về việc sử dụng thông tin được cung cấp theo quy định của pháp luật.

Sở Quy hoạch – Kiến trúc cung cấp thông tin trên để Ban Quản lý dự án đầu tư xây dựng quận Đống Đa biết, triển khai công việc theo quy định.

#### Nơi nhận:

- Như trên;
- Giám đốc Sở (để b/c);
- PGĐ Nguyễn Trọng Kỳ Anh;
- Lưu: VT, HTKT.

KT. GIÁM ĐỐC,  
PHÓ GIÁM ĐỐC



Nguyễn Trọng Kỳ Anh



Số: 08/NQ- HĐND

CỘNG HÒA XÃ HỘI CHỦ NGHĨA VIỆT NAM  
Độc lập - Tự do - Hạnh phúc

Đông Đa, ngày 26 tháng 6 năm 2019

### NGHỊ QUYẾT

Về phê duyệt chủ trương đầu tư một số dự án  
thuộc Kế hoạch đầu tư công trung hạn 5 năm 2016- 2020 của quận Đông Đa

**HỘI ĐỒNG NHÂN DÂN QUẬN ĐÔNG ĐA**

**KHÓA XIX KỲ HỌP THỨ 09**

(Ngày 26 tháng 6 năm 2019)

Căn cứ Luật tổ chức chính quyền địa phương số 77/2015/QH13 ngày 19/6/2015;

Căn cứ Luật đầu tư công số 49/2014/QH13 ngày 18/6/2014;

Căn cứ Luật ngân sách Nhà nước số 83/2015/QH13 ngày 25/6/2015;

Căn cứ các Nghị định của Chính phủ: số 77/2015/NĐ- CP ngày 10/9/2015 của Chính phủ về kế hoạch đầu tư công trung hạn và hàng năm; số 136/2015/NĐ- CP ngày 31/12/2015 của Chính phủ về hướng dẫn thi hành một số điều của Luật đầu tư công; số 120/2018/NĐ- CP ngày 13/9/2018 của Chính phủ về sửa đổi, bổ sung một số điều Nghị định số 77/2015/NĐ- CP ngày 10/9/2015 của Chính phủ về kế hoạch đầu tư công trung hạn và hàng năm, số 136/2015/NĐ- CP ngày 31/12/2015 của Chính phủ về hướng dẫn thi hành một số điều của Luật đầu tư công;

Căn cứ Chỉ thị số 1792/CT- TTg ngày 15/10/2011 của Thủ tướng Chính phủ về việc tăng cường quản lý đầu tư từ vốn ngân sách nhà nước và vốn trái phiếu Chính phủ;

Căn cứ Văn bản số 2331/UBND- KH& ĐT ngày 21/4/2016 của UBND Thành phố về việc hướng dẫn trình tự, thủ tục lập, thẩm định và phê duyệt chủ trương đầu tư các dự án đầu tư công của Thành phố Hà Nội;

Căn cứ Quyết định 41/2016/QĐ- UBND ngày 19/9/2016 của UBND Thành phố về việc Ban hành quy định phân cấp quản lý nhà nước một số lĩnh vực hạ tầng, kinh tế- xã hội trên địa bàn Thành phố Hà Nội;

Căn cứ Quyết định số 20/2018/QĐ- UBND ngày 28/8/2018 của UBND Thành phố về ban hành Quy định một số nội dung về quản lý đầu tư các dự án đầu tư công của Thành phố Hà Nội;

Căn cứ Quyết định số 6688/QĐ- UBND ngày 07/12/2018 của Thành phố Hà Nội về việc giao chỉ tiêu Kế hoạch kinh tế- xã hội và dự toán thu, chi ngân sách Thành phố Hà Nội năm 2019 cho Ủy ban nhân dân quận Đông Đa;

Căn cứ Quyết định số 3679/QĐ- UBND ngày 20/12/2018 của UBND quận Đông Đa về việc giao chỉ tiêu Kế hoạch kinh tế- xã hội và dự toán thu, chi ngân sách quận Đông Đa năm 2019;

- Chủ trì, phối hợp với các cơ quan liên quan rà soát, chuẩn xác quỹ mô, nội dung đầu tư, có giải pháp khớp nối đồng bộ, giải pháp kỹ thuật phù hợp, đảm bảo tránh trùng lặp, tiết kiệm, hiệu quả; xác định nguồn gốc đất đai, xây dựng phương án, kinh phí GPMB đảm bảo đúng chế độ, chính sách hiện hành; hoàn thành Báo cáo đề xuất chủ trương đầu tư, trình cấp có thẩm quyền quyết định đầu tư các dự án theo đúng quy định của Luật Đầu tư công và pháp luật hiện hành.

2. Chỉ đạo các phòng liên quan căn cứ chức năng nhiệm vụ được giao: Thường xuyên rà soát tiến độ đầu tư của các dự án, tăng cường kiểm tra, nâng cao hiệu quả sử dụng vốn ngân sách; Kiểm tra, hướng dẫn Chủ đầu tư trong quá trình triển khai thực hiện dự án; giải quyết các thủ tục hành chính, tạo điều kiện cho Chủ đầu tư hoàn thành dự án đảm bảo đúng mục tiêu, tiến độ, chất lượng công trình.

### Điều 3. Điều khoản thi hành:

1. UBND Quận tổ chức thực hiện Nghị quyết này.
2. Giao Thường trực HĐND quận, các Ban của Hội đồng nhân dân quận và Đại biểu Hội đồng nhân dân quận đôn đốc, giám sát việc thực hiện Nghị quyết này.
3. Đề nghị Ủy ban mặt trận tổ quốc quận Đống Đa tham gia giám sát việc thực hiện Nghị quyết.

Nghị quyết này được Hội đồng nhân dân quận Đống Đa, khóa XIX, kỳ họp thứ 9 thông qua ngày 26 tháng 6 năm 2019./.

#### Nơi nhận:

- TT HĐND Thành phố;
- UBND Thành phố;
- Sở Kế hoạch & Đầu tư;
- Sở Tài chính;
- TT: Quận ủy - HĐND Quận;
- UBND Quận;
- Lưu: VT.



Lê Tiến Nhật

Phụ lục số I.5  
**THÔNG TIN CHUNG DỰ ÁN**

1. Tên dự án: Xây dựng Trường THCS Đống Đa.
2. Chủ đầu tư: Ban Quản lý dự án đầu tư xây dựng quận Đống Đa.
3. Mục tiêu đầu tư của dự án: Việc đầu tư Xây dựng Trường THCS Đống Đa nhằm nâng cao chất lượng giáo dục đào tạo, rèn luyện kỹ năng sống, cơ sở vật chất hiện đại, trang bị đầy đủ phòng chức năng, thư viện, cơ sở hạ tầng kỹ thuật phục vụ cho các hoạt động rèn luyện thể chất và giải trí theo hướng tiếp cận với các nền giáo dục hiện đại của thế giới, đáp ứng yêu cầu của thành phố Hà Nội. Tạo mô hình mới về giáo dục để làm mẫu, làm động lực thúc đẩy sự đổi mới, nhằm mục đích tạo ra một môi trường tốt nhất cho phát triển giáo dục cũng như cho việc đào tạo và quản lý giáo dục, phù hợp với yêu cầu phát triển và hội nhập quốc tế.
4. Quy mô đầu tư của dự án:
  - Phá dỡ toàn bộ công trình hiện trạng cũ;
  - Quy hoạch tổng thể khuôn viên trường.
  - Xây mới khối nhà hiệu bộ và khối nhà học cao 4- 5 tầng với đầy đủ phòng học, phòng học chức năng...
  - Xây dựng đồng bộ hệ thống hạ tầng kỹ thuật, bể bơi, sân trường, công tường rào...
  - Mua sắm trang thiết bị.
5. Nhóm dự án: Nhóm B.
6. Tổng mức đầu tư: 270.900.000.000 đồng.
7. Cơ cấu nguồn vốn: Ngân sách Quận.
8. Địa điểm thực hiện dự án: Số 28 Lương Định Của, phường Kim Liên, quận Đống Đa.
9. Thời gian thực hiện dự án: 2019- 2023. 

# THÔNG TIN CHỈ GIỚI ĐƯỜNG ĐỎ

(KHU ĐẤT: TRƯỜNG THCS ĐÔNG ĐÀ, PHƯỜNG KIM LIÊN, QUẬN ĐÔNG ĐÀ)

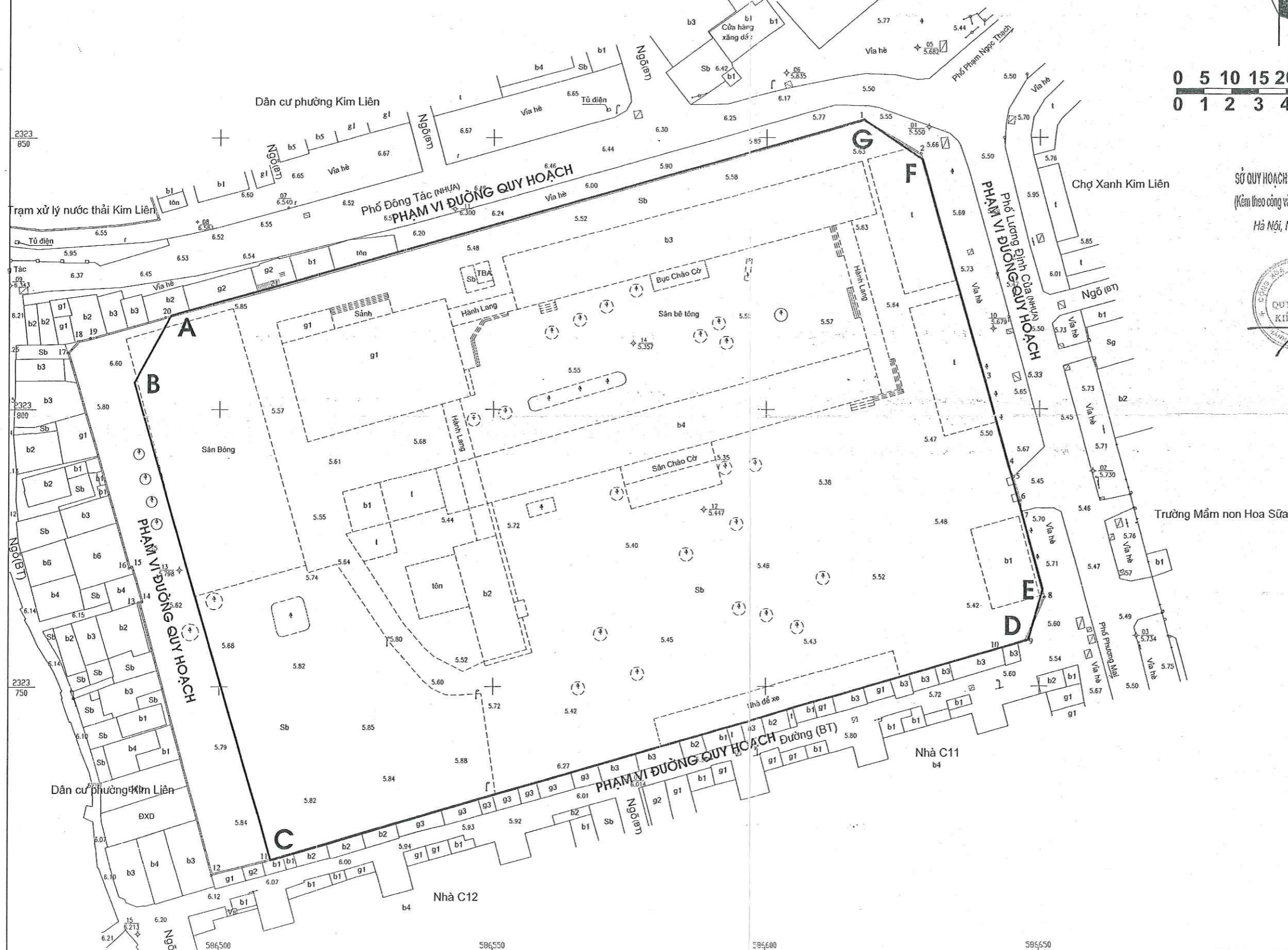
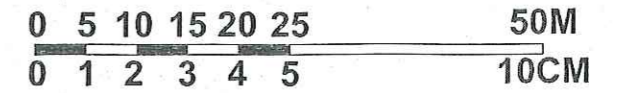
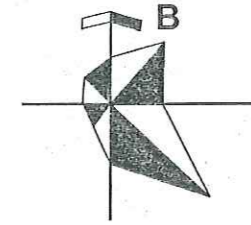

SỞ QUY HOẠCH - KIẾN TRÚC THÀNH PHỐ HÀ NỘI XÁC NHẬN:  
(Kèm theo công văn số 324/10HK-TĐ ngày 17.1.14.120(9))  
Hà Nội, Ngày 17 tháng 10 năm 2013.

KT. GIÁM ĐỐC  
PHÓ GIÁM ĐỐC  
  
PHÓ GIÁM ĐỐC  
*Nguyễn Trọng Hiệp Anh*

CBTL	CBKT

Số: /QĐ-UBND Kim Liên, ngày tháng năm 2025

**QUYẾT ĐỊNH**

**Giao nhiệm vụ cho Ban Quản lý Dự án đầu tư - Hạ tầng phường Kim Liên thực hiện các Dự án UBND Thành phố giao UBND phường Kim Liên làm Chủ đầu tư, nhiệm vụ chuẩn bị đầu tư, các nhiệm vụ khác khi thực hiện chính quyền địa phương 02 cấp**

**ỦY BAN NHÂN DÂN PHƯỜNG KIM LIÊN**

*Căn cứ Luật Tổ chức chính quyền địa phương số 72/2025/QH15 ngày 16 tháng 6 năm 2025;*

*Căn cứ Luật Đầu tư công ngày 29/11/2024;*

*Căn cứ Luật Xây dựng ngày 18/6/2014; Luật sửa đổi, bổ sung một số điều của Luật Xây dựng ngày 17/6/2020;*

*Căn cứ các Nghị định của Chính phủ: số 175/2024/NĐ-CP ngày 30/12/2024 quy định chi tiết một số điều và biện pháp thi hành Luật Xây dựng về quản lý hoạt động xây dựng;*

*Căn cứ Nghị định 150/2025/NĐ-CP ngày 12 tháng 6 năm 2025 của Chính phủ quy định tổ chức các cơ quan chuyên môn thuộc Ủy ban nhân dân tỉnh, thành phố trực thuộc Trung ương và Ủy ban nhân dân xã, phường, đặc khu thuộc tỉnh, thành phố trực thuộc Trung ương;*

*Căn cứ Thông tư 57/2025/TT-BTC ngày 25/6/2025 của Bộ Tài chính hướng dẫn chức năng, nhiệm vụ, quyền hạn của Sở Tài chính thuộc Ủy ban nhân dân cấp tỉnh và chức năng, nhiệm vụ, quyền hạn trong lĩnh vực Tài chính – Kế hoạch của cơ quan chuyên môn thuộc Ủy ban nhân dân cấp xã;*

*Căn cứ Thông tư 10/2025/TT-BXD ngày 14/6/2025 của Bộ Xây dựng hướng dẫn chức năng, nhiệm vụ, quyền hạn của cơ quan chuyên môn thuộc Ủy ban nhân dân tỉnh, thành phố trực thuộc Trung ương và Ủy ban nhân dân xã, phường, đặc khu thuộc tỉnh, thành phố trực thuộc Trung ương về lĩnh vực xây dựng;*

*Căn cứ Quyết định số 3339/QĐ-UBND ngày 27/6/2025 của UBND Thành phố về việc chuyển chủ đầu tư và đơn vị được giao nhiệm vụ chuẩn bị đầu tư các dự án đầu tư công, các nhiệm vụ khác khi thực hiện chính quyền địa phương 02 cấp;*

*Căn cứ Quyết định số 3368/QĐ-UBND ngày 27/6/2025 của UBND Thành phố về việc giao, điều chỉnh dự toán ngân sách địa phương thành phố Hà Nội năm 2025 khi thực hiện sắp xếp đơn vị hành chính các cấp và xây dựng mô hình tổ chức chính quyền địa phương 02 cấp;*

*Căn cứ Quyết định số 3380/QĐ-UBND ngày 27/6/2025 của UBND thành phố Hà Nội về việc chuyển chủ đầu tư các dự án sử dụng nguồn vốn chi thường xuyên khi thực hiện chính quyền địa phương 02 cấp;*

*Căn cứ Quyết định số 3536/QĐ-UBND ngày 30/6/2025 về việc thành lập Ban quản lý Dự án Đầu tư - Hạ tầng trực thuộc UBND xã, phường sau sắp xếp trên cơ sở tổ chức lại các Ban quản lý Dự án đầu tư xây dựng cấp huyện và Trung tâm Phát triển quỹ đất cấp huyện;*

*Căn cứ Văn bản số 4243/UBND-KT ngày 24/7/2025 của UBND thành phố Hà Nội về việc triển khai thực hiện các dự án đầu tư công khi thực hiện chính quyền địa phương 02 cấp; Văn bản số 8796/STC-QLNS của Sở Tài chính thành phố Hà Nội về việc triển khai thực hiện các dự án đầu tư công khi thực hiện chính quyền địa phương 02 cấp.*

*Theo đề nghị của Trưởng phòng Kinh tế, Hạ tầng và Đô thị.*

### **QUYẾT ĐỊNH:**

**Điều 1.** Giao nhiệm vụ cho Ban Quản lý Dự án đầu tư - Hạ tầng phường Kim Liên thực hiện các Dự án UBND Thành phố giao UBND phường Kim Liên làm Chủ đầu tư, nhiệm vụ chuẩn bị đầu tư, các nhiệm vụ khác khi thực hiện chính quyền địa phương 02 cấp theo các Quyết định số 3339/QĐ-UBND và 3380/QĐ-UBND ngày 27/6/2025 của UBND thành phố Hà Nội.

*(chi tiết tại theo Phụ lục đính kèm)*

Phạm vi ủy quyền: Thực hiện vai trò, nhiệm vụ của Chủ đầu tư (*Không bao gồm nhiệm vụ, quyền hạn, thẩm quyền của cấp quyết định đầu tư*). Tổ chức triển khai thực hiện dự án, quản lý về phạm vi, kế hoạch công việc; khối lượng công việc; chất lượng xây dựng; tiến độ thực hiện; chi phí đầu tư xây dựng; an toàn trong thi công xây dựng; bảo vệ môi trường trong xây dựng; lựa chọn nhà thầu và hợp đồng xây dựng; quản lý rủi ro; quản lý hệ thống thông tin công trình và các nội dung cần thiết khác được thực hiện theo quy định của pháp luật có liên quan.

Thời hạn ủy quyền: Từ ngày Quyết định có hiệu lực đến khi kết thúc thực hiện các Dự án nêu trên.

**Điều 2.** Trách nhiệm của các đơn vị, cá nhân có liên quan.

1. Ban Quản lý Dự án đầu tư - Hạ tầng:

Thực hiện nhiệm vụ của chủ đầu tư đối với các dự án được giao theo quy định của pháp luật. Chủ động phối hợp với các phòng, ban chuyên môn, đơn vị liên quan để tổ chức thực hiện nhiệm vụ được giao.

Chủ động xây dựng kế hoạch triển khai, tiến độ giải ngân cho từng nhiệm vụ, dự án; Đồng thời rà soát tính cấp thiết, hiệu quả, khó khăn, vướng mắc của các dự án tiếp nhận, đề xuất phương án xử lý đảm bảo không phát sinh dự án dở dang, gây lãng phí nguồn lực theo đúng quy định của pháp luật và UBND Thành phố.

Rà soát đánh giá, phân loại cụ thể từng dự án: Dự án được cấp có thẩm quyền phê duyệt quyết toán nhưng chưa đóng mã; Dự án đang trong giai đoạn quyết toán; Dự án đang thực hiện; Dự án đang chuẩn bị đầu tư. Thực hiện dự án đầu tư theo đúng các quy định hiện hành.

## 2. Phòng Kinh tế, Hạ tầng và Đô thị:

Hướng dẫn, đôn đốc, kiểm tra việc thực hiện của Ban Quản lý dự án đầu tư - Hạ tầng; kịp thời tham mưu UBND Phường xử lý các khó khăn, vướng mắc phát sinh trong quá trình thực hiện nhiệm vụ.

## 3. Các phòng, ban, đơn vị trực thuộc:

Phối hợp chặt chẽ, hướng dẫn và tạo điều kiện thuận lợi trong quá trình triển khai thực hiện các dự án, giải ngân vốn đầu tư công đảm bảo theo đúng mục tiêu, tiến độ, chất lượng, kỹ thuật và tuân thủ các quy định của Nhà nước và Thành phố về quản lý đầu tư xây dựng.

**Điều 4.** Quyết định này có hiệu lực kể từ ngày ký.

Chánh Văn phòng HĐND và UBND Phường, Trưởng phòng Kinh tế, Hạ tầng và Đô thị, Giám đốc Ban Quản lý Dự án đầu tư - Hạ tầng và Thủ trưởng các đơn vị có liên quan chịu trách nhiệm thi hành Quyết định này./.

**TM. ỦY BAN NHÂN DÂN  
CHỦ TỊCH**

### **Nơi nhận:**

- Như Điều 4;
- UBND Thành phố;
- Sở Tài chính;
- Thường trực Đảng ủy, HĐND Phường;
- Các PCT UBND Phường;
- Lưu: VT, KTHTĐT.

**Lê Thị Kim Huệ**

Số: /UBND-KTHTĐT

Kim Liên, ngày tháng 02 năm 2026

V/v chấp thuận Tổng mặt bằng (quy hoạch chi tiết theo quy trình rút gọn) và phương án kiến trúc trường THCS Đống Đa tại ô đất ký hiệu K.1/THCS thuộc Quy hoạch phân khu đô thị H1-3, tỷ lệ 1/2000.

Kính gửi: Ban quản lý dự án Đầu tư - Hạ tầng.

UBND phường Kim Liên nhận được hồ sơ kèm theo tờ trình số 11/TTr-BQLDA ĐHTT ngày 09/2/2026 của Ban quản lý dự án Đầu tư - Hạ tầng đề nghị Phê duyệt quy hoạch tổng mặt bằng (quy hoạch chi tiết theo quy trình rút gọn) và phương án kiến trúc trường THCS Đống Đa tại ô đất ký hiệu K.1/THCS thuộc quy hoạch phân khu đô thị H1-3, tỷ lệ 1/2000 (do Công ty Liên doanh Sunjin Việt Nam lập).

*Căn cứ:*

- Luật Tổ chức Chính quyền địa phương ngày 16/6/2025; Luật Quy hoạch đô thị và nông thôn ngày 26/11/2024;

- Nghị quyết số 1656/NQ-UBTVQH15 của Ủy ban Thường vụ Quốc hội khóa XV thông qua ngày 16/6/2025 về việc sắp xếp các đơn vị hành chính cấp xã của thành phố Hà Nội năm 2025;

- Luật Thủ đô ngày 28/06/2024; Luật Quy hoạch đô thị và nông thôn ngày 26/11/2024; Luật Kiến trúc ngày 13/6/2019;

- Các Nghị định của Chính phủ: số 145/2025/NĐ-CP ngày 12/6/2025 về Quy định về phân định thẩm quyền của chính quyền địa phương 02 cấp, phân quyền, phân cấp trong lĩnh vực quy hoạch đô thị và nông thôn; Nghị định số 178/2025/NĐ-CP ngày 01/7/2025 quy định chi tiết một số điều của Luật Quy hoạch đô thị và nông thôn; Quyết định số 18/2025/QĐ-TTg ngày 28/6/2025 của Thủ tướng Chính phủ và Quyết định số 1216/QĐ-BXD ngày 05/8/2025 của Bộ Xây dựng đính chính Nghị định số 145/2025/NĐ-CP ngày 12/6/2025;

- Căn cứ Thông tư số 16/2025/TT-BXD ngày 30/6/2025 của Bộ Xây dựng về Quy định chi tiết một số điều của Luật Quy hoạch đô thị và nông thôn;

- Căn cứ Điều chỉnh Quy hoạch chung Thủ đô đến năm 2045, tầm nhìn đến năm 2065 được Thủ tướng Chính phủ phê duyệt tại Quyết định số 1668/QĐ-TTg ngày 27/12/2024;

- Căn cứ các Quyết định phê duyệt của UBND Thành phố: số 1356/QĐ-UBND ngày 19/3/2021 phê duyệt đồ án Quy hoạch phân khu đô thị H1-3, tỷ lệ 1/2.000;

- Căn cứ Quyết định số 1021/QĐ-UBND ngày 29/11/2025 của UBND phường Kim Liên về việc tổ chức lập Quy hoạch chi tiết theo quy trình rút gọn tại ô đất ký hiệu K.1/THCS1 thuộc Quy hoạch phân khu đô thị H1-3, tỷ lệ 1/2000.

Sau khi kiểm tra, xem xét hồ sơ, đối chiếu các quy định pháp luật, UBND phường Kim Liên chấp thuận Tổng mặt bằng (quy hoạch chi tiết theo quy trình rút gọn) và phương án kiến trúc trường THCS Đống Đa tại ô đất ký hiệu K.1/THCS thuộc quy hoạch phân khu đô thị H1-3, tỷ lệ 1/2000 với các nội dung sau:

### **1. Tổng mặt bằng:**

Chức năng: Trường trung học cơ sở;

Các chỉ tiêu Quy hoạch:

\* Diện tích đất lập Quy hoạch tổng mặt bằng khoảng 15.876,76 m<sup>2</sup>;

- Diện tích đất nằm trong chỉ giới đường đỏ: 1.098,35 m<sup>2</sup>

- Diện tích đất thực hiện dự án: 14.778,41 m<sup>2</sup>

\* Diện tích xây dựng: 5.098,00 m<sup>2</sup>

\* Mật độ xây dựng: 34,50%;

\* Quy mô công trình: 05 tầng + 01 tầng hầm;

\* Hệ số sử dụng đất: 1,24 lần;

Lưu ý:

+ Định vị công trình, khoảng lùi công trình so với Chỉ giới đường đỏ, ranh giới đất: đảm bảo tuân thủ kích thước không chế tại bản vẽ Tổng mặt bằng.

+ Cao độ nền của Dự án được xác định theo văn bản số 5941/HKT-HTKT ngày 17/10/2019 của Sở Quy hoạch – Kiến trúc thành phố Hà Nội về việc cung cấp thông tin chỉ giới đường đỏ, số liệu hạ tầng kỹ thuật khu đất trường THCS Đống Đa, quá trình triển khai cần khớp nối với cao độ vỉa hè để được đảm bảo đồng bộ về tiêu thoát nước;

+ Xây dựng hoàn thiện phương án thiết kế các hạng mục phụ trợ, cây xanh, sân vườn, chiếu sáng,... và hệ thống hạ tầng kỹ thuật trong khu đất, khớp nối đồng bộ với hạ tầng kỹ thuật chung của khu vực theo quy hoạch (được cơ quan quản lý chuyên ngành thỏa thuận).

### **2. Phương án kiến trúc:**

Xây dựng 03 khối nhà gồm 01 tầng hầm, 05 tầng nổi (khối lớp học kết hợp khối phụ trợ và khối phục vụ sinh hoạt) liên kết với nhau bằng hành lang cầu với quy mô 44 lớp học lý thuyết, 13 phòng học bộ môn. Cụ thể như sau:

- Tầng hầm: Bố trí bãi để xe đạp, xe máy cho giáo viên và học sinh; khu thể dục thể thao; các phòng kỹ thuật; khu phụ trợ.

- Tầng 1: Không gian đón tiếp và sinh hoạt chung, gồm: sảnh, sân khấu; các phòng học tập; các phòng hỗ trợ học tập; phòng phụ trợ; khu vệ sinh; hệ thống thang máy và thang bộ;

- Tầng 2: Khu học tập kết hợp với các phòng phục vụ sinh hoạt: gồm các phòng học tập; các phòng phụ trợ; phòng phục vụ sinh hoạt: bếp, phòng ăn; khu vệ sinh; sảnh tầng; thang máy, thang tời phục vụ bếp và thang bộ;

- Tầng 3, 4: Khu học tập: gồm các phòng học tập, các phòng phụ trợ; khu vệ sinh; thang máy và thang bộ;

- Tầng 5: Khu học tập kết hợp các phòng phụ trợ ; khu vệ sinh; sảnh tầng; thang máy và thang bộ.

- Tầng tum: Khu kỹ thuật và phụ trợ.

*(Nội dung chi tiết xem trong bản vẽ Tổng mặt bằng và phương án kiến trúc công trình do Công ty Liên doanh Sunjin Việt Nam lập năm 2025, được xác nhận kèm theo Công văn này).*

### **3. Các yêu cầu khác trong quá trình triển khai tiếp theo:**

\* Các yêu cầu về kiến trúc:

- Mặt bằng các khu chức năng trong công trình cần lưu ý thiết kế đáp ứng yêu cầu cho người khuyết tật tiếp cận sử dụng. Nghiên cứu kỹ hình thức kiến trúc công trình (màu sắc, vật liệu hoàn thiện, và các chi tiết kiến trúc khác) hài hòa với các công trình hiện có trong khu đất để tạo tổng thể thống nhất, đóng góp hiệu quả cho cảnh quan kiến trúc và khu vực.

- Giải pháp thiết kế công trình theo hướng kiến trúc xanh, thông minh, tiết kiệm năng lượng, hình thức kiến trúc công trình hiện đại, phù hợp với dây chuyền công năng, chức năng sử dụng công trình, tổ chức không gian theo hướng phục vụ tích cực nhu cầu học tập và vui chơi của học sinh (bố trí sân chơi, vườn trường), khuyến khích các không gian chức năng linh hoạt hỗ trợ cho việc học tập tạo tối đa các không gian mở, đảm bảo các yêu cầu về an toàn kết cấu công trình, vệ sinh môi trường, thông thoáng, chiếu sáng tự nhiên, tiêu thoát nước, đảm bảo an toàn chống cháy nổ,... theo đúng quy định.

\* Các công trình phụ trợ, hạ tầng kỹ thuật:

- Tiếp tục nghiên cứu tổ chức các không gian cây xanh, sân vườn, giao thông nội bộ trong khu đất để tạo lập cảnh quan kiến trúc hài hòa, hợp lý và phù hợp với chức năng sử dụng; Khớp nối đồng bộ hệ thống giao thông chung của khu vực, có ý kiến thỏa thuận của cơ quan quản lý chuyên ngành đảm bảo các yêu cầu về phòng cháy chữa cháy, thoát người,... theo quy định;

- Bố trí đủ tiện ích đỗ xe đáp ứng nhu cầu của cán bộ, giáo viên, học sinh của nhà trường và gia đình đến đưa đón học sinh theo quy định; Bố trí khu vực để xe cho học sinh khuyết tật gần lối tiếp cận ra, vào trường;

\* Các nội dung yêu cầu khác:

- Quá trình triển khai dự án đầu tư xây dựng phải tuân thủ các quy định của Luật đất đai, Luật Xây dựng, Luật Quy hoạch đô thị, Luật đầu tư và các Quy định hiện hành về quản lý đầu tư xây dựng công trình trên địa bàn thành phố; Hoàn chỉnh các nội dung yêu cầu về hạ tầng kỹ thuật, môi trường và các nội dung yêu cầu khác của các Sở, Ngành;

- Trước khi tiến hành đầu tư xây dựng cần khảo sát kỹ các công trình ngầm, công trình xây dựng trong khu vực để có phương án thi giải quyết phù hợp, không làm ảnh hưởng đến các công trình lân cận. Đảm bảo các yêu cầu về giao thông, phòng cháy chữa cháy, vệ sinh môi trường, thông gió, chiếu sáng, tiêu thoát nước,

đảm bảo tuyệt đối an toàn cho người lao động trong quá trình thi công xây dựng, khai thác vận hành;

- Liên hệ với cơ quan quản lý chuyên ngành về phòng cháy chữa cháy để thực hiện đầy đủ các nội dung theo quy định;

- Ban quản lý dự án Đầu tư - Hạ tầng chịu trách nhiệm kiểm tra, xây dựng phương án đảm bảo an toàn cho công trình và các công trình lân cận. Các hồ sơ pháp lý phải đảm bảo quy chuẩn, tiêu chuẩn, để tổ chức thực hiện các bước tiếp theo của dự án theo đúng các quy định của pháp luật.

- Ban quản lý dự án Đầu tư - Hạ tầng chủ động phối hợp với các đơn vị liên quan thực hiện niêm yết công khai bản vẽ Tổng mặt bằng và phương án kiến trúc tại vị trí thực hiện dự án và trụ sở UBND phường, làm cơ sở quản lý quy hoạch, quản lý trật tự xây dựng, trật tự đô thị theo quy định; Kịp thời giải quyết các đơn thư, đảm bảo ổn định an ninh, trật tự xã hội tại địa phương.

UBND phường Kim Liên thông báo để Ban quản lý dự án Đầu tư - Hạ tầng được biết tổ chức và triển khai các công việc tiếp theo đúng quy định hiện hành về quản lý dự án đầu tư, tài chính, đất đai, xây dựng./.

*(Quy hoạch tổng mặt bằng, tỷ lệ 1/500 được xác nhận kèm theo văn bản này và được các cơ quan, tổ chức thực hiện hoạt động Quy hoạch đô thị và nông thôn; lưu trữ, lưu giữ theo quy định tại Luật Quy hoạch đô thị và nông thôn).*

**Nơi nhận:**

- Như trên;
- Đ/c Chủ tịch UBND Phường; | (để b/c)
- Các đ/c PCT UBND Phường; |
- Phòng KT,HT&ĐT; VHXH; (để p/h thực hiện)
- Lưu KT,HT&ĐT<sub>(C,H)</sub>.

**TM. ỦY BAN NHÂN DÂN**  
**KT. CHỦ TỊCH**  
**PHÓ CHỦ TỊCH**

**Trương Minh Quang**

Số TN: 0102/DAK/2026/320/BPT/MTX-KQ/HTAC248/1752

**KẾT QUẢ PHÂN TÍCH**

1. Tên khách hàng : Công ty Cổ phần Đầu tư Tư vấn MIT Việt Nam  
2. Cơ sở được lấy mẫu : Xây dựng trường THCS Đống Đa - Chủ đầu tư : Ban quản lý dự án đầu tư- Hạ tầng phường Kim Liên  
3. Địa chỉ : 28 Lương Đình Cua, Phường Kim Liên, Thành phố Hà Nội  
4. Loại mẫu : Đất  
5. Ký hiệu mẫu : Đ1; Đ2; Đ3  
6. Ngày lấy mẫu : 15/01/2026

STT	Thông số	Đơn vị	Phương pháp	Đ1	Đ2	Đ3	QCVN 03: 2023/BTNMT (Loại II)
1	Đồng (Cu)	mg/kg	US EPA Method 3051A +US EPA Method 7000B	25,1	25,1	17,4	500
2	Chì (Pb)	mg/kg	US EPA Method 3051A +US EPA Method 7010	<LOQ (1,5)	<LOQ (1,5)	<LOQ (1,5)	400
3	Kẽm (Zn)	mg/kg	US EPA Method 3051A +US EPA Method 7000B	106,0	90,6	56,7	600
4	Cadmi (Cd)	mg/kg	US EPA Method 3051A +US EPA Method 7010	<0,5	<0,5	<0,5	10
5	Asen (As)	mg/kg	US EPA Method 3051A +US EPA Method 7010	<0,5	<0,5	<0,5	50

Ghi chú:

- QCVN 03:2023/BTNMT (Loại II): Quy chuẩn kỹ thuật quốc gia về chất lượng đất (Đất rừng; đất trụ sở cơ quan; đất công trình sự nghiệp; đất thương mại dịch vụ; đất công trình năng lượng; đất cơ sở tôn giáo, đình, đền; đất sông, ngòi; đất nghĩa trang; đất phi nông nghiệp).

- Đ1 (HTAC248.26TIDD1.Đ1): Mẫu đất tại khu vực cạnh toà nhà hiệu bộ; Đ2 (HTAC248.26TIDD1.Đ2): Mẫu đất tại khu vực cạnh sân bóng; Đ3 (HTAC248.26TIDD1.Đ3): Mẫu đất tại khu vực cạnh nhà đa năng.

(\*): Được phân tích bởi thầu phụ; (°): Được chứng nhận Vilas; (#) Không quy định trong quy chuẩn; (KPH): Không phát hiện; (-): Không quy định; (+): Không phân tích

Hà Nội, ngày 30 tháng 1 năm 2026

TRƯỞNG PHÒNG

Nguyễn Thị Hiền

QA/QC

Bùi Phương Thảo



ĐẠI DIỆN CÔNG TY

TRÁCH NHIỆM HỮU HẠN  
TƯ VẤN VÀ CÔNG NGHỆ  
MÔI TRƯỜNG XANH

GIÁM ĐỐC

Lương Văn Ninh

- Thông tin mẫu, tên khách hàng được ghi theo yêu cầu của người gửi mẫu
- Không sao chép một phần kết quả phân tích nếu không được sự đồng ý bằng văn bản của PTN (Phòng thí nghiệm)
- Phiếu kết quả chỉ có giá trị đối với mẫu thử nghiệm của Khách hàng đưa đến hoặc do mẫu của PTN lấy về
- Thời gian lưu mẫu 07 ngày, kể từ ngày trả kết quả. Hết thời gian lưu mẫu, PTN không giải quyết việc khiếu nại thử nghiệm



Số TN: 0100/DAK/2026/318/BPT/MTX-KQ/HTAC248/1752

**KẾT QUẢ PHÂN TÍCH**

1. Tên khách hàng : Công ty Cổ phần Đầu tư Tư vấn MIT Việt Nam  
2. Cơ sở được lấy mẫu : Xây dựng trường THCS Đống Đa - Chủ đầu tư : Ban quản lý dự án đầu tư- Hạ tầng phường Kim Liên  
3. Địa chỉ : 28 Lương Đình Cửa, Phường Kim Liên, Thành phố Hà Nội  
4. Loại mẫu : Không khí xung quanh  
5. Ký hiệu mẫu : KK1; KK2; KK3; KK4  
6. Ngày lấy mẫu : 15/01/2026

STT	Thông số	Đơn vị	Phương pháp	KK1	KK2	KK3	KK4	QCVN 05: 2023/ BTNMT (TB 1h) (KVE <sup>26</sup> )
1	Nhiệt độ	°C	QCVN 46:2022 /BTNMT	22,9	22,9	24,2	24,2	-
2	Độ ẩm	%	QCVN 46:2022 /BTNMT	71,1	71,1	70,4	70,4	-
3	Tiếng ồn (Leq)	dB(A)	TCVN 7878-2:2018	65,7	63,9	64,4	63,7	70 <sup>(26)</sup>
4	CO	µg/Nm <sup>3</sup>	MTX.PT.KK-05	<3200	<3200	<3200	<3200	30000
5	SO <sub>2</sub>	µg/Nm <sup>3</sup>	TCVN 5971:1995	38,3	45,5	50,9	40,1	350
6	NO <sub>2</sub>	µg/Nm <sup>3</sup>	TCVN 6137:2009	23,8	15,2	17,4	18,5	200
7	Tổng hạt bụi lơ lửng (TSP)	µg/Nm <sup>3</sup>	TCVN 5067:1995	135,9	140,3	137,7	146,2	300

**Ghi chú:**

- QCVN 05: 2023/ BTNMT (TB 1h) (KVE<sup>26</sup>): Quy chuẩn kỹ thuật quốc gia về chất lượng không khí - Trung bình 1 giờ; KVE<sup>26</sup>: QCVN 26:2025 / BNNMT: Quy chuẩn kỹ thuật quốc gia về tiếng ồn.

- KK1 (HTAC248.26TIDD1.KK1): Mẫu không khí khu vực sân trường gần khu vực sinh hoạt dưới cờ; KK2 (HTAC248.26TIDD1.KK2): Mẫu không khí khu vực phía bên trái sân trường gần dãy nhà để xe giáo viên; KK3 (HTAC248.26TIDD1.KK3): Mẫu không khí khu vực phía bên phải sân trường gần dãy nhà A; KK4 (HTAC248.26TIDD1.KK4): Mẫu không khí khu vực sân trường gần công trường.

(\*): Được phân tích bởi thầu phụ; (°): Được chứng nhận Vilas; (#) Không quy định trong quy chuẩn; (KPH): Không phát hiện; (-): Không quy định; (+): Không phân tích

Hà Nội, ngày 30 tháng 1 năm 2026

TRƯỞNG PHÒNG

Nguyễn Thị Hiền

QA/QC

Bùi Phương Thảo



ĐẠI DIỆN CÔNG TY

GIÁM ĐỐC

Lương Văn Ninh

- Thông tin mẫu, tên khách hàng được ghi theo yêu cầu của người gửi mẫu
- Không sao chép một phần kết quả phân tích nếu không được sự đồng ý bằng văn bản của PTN (Phòng thí nghiệm)
- Phiếu kết quả chỉ có giá trị đối với mẫu thử nghiệm của Khách hàng đưa đến hoặc do mẫu của PTN lấy về
- Thời gian lưu mẫu 07 ngày, kể từ ngày trả kết quả. Hết thời gian lưu mẫu, PTN không giải quyết việc khiếu nại thử nghiệm



Số TN: 0105/DAK/2026/323/BPT/MTX-KQ/HTAC248/1753

**KẾT QUẢ PHÂN TÍCH**

1. Tên khách hàng : Công ty Cổ phần Đầu tư Tư vấn MIT Việt Nam  
2. Cơ sở được lấy mẫu : Xây dựng trường THCS Đồng Đa - Chủ đầu tư : Ban quản lý dự án đầu tư- Hạ tầng phường Kim Liên  
3. Địa chỉ : 28 Lương Đình Cửa, Phường Kim Liên, Thành phố Hà Nội  
4. Loại mẫu : Đất  
5. Ký hiệu mẫu : Đ1; Đ2; Đ3  
6. Ngày lấy mẫu : 16/01/2026

STT	Thông số	Đơn vị	Phương pháp	Đ1	Đ2	Đ3	QCVN 03: 2023/BTNMT (Loại II)
1	Đồng (Cu)	mg/kg	US EPA Method 3051A +US EPA Method 7000B	22,6	34,5	14,8	500
2	Chì (Pb)	mg/kg	US EPA Method 3051A +US EPA Method 7010	<LOQ (1,5)	<LOQ (1,5)	<LOQ (1,5)	400
3	Kẽm (Zn)	mg/kg	US EPA Method 3051A +US EPA Method 7000B	92,4	108,8	51,1	600
4	Cadmi (Cd)	mg/kg	US EPA Method 3051A +US EPA Method 7010	<0,5	<0,5	<0,5	10
5	Asen (As)	mg/kg	US EPA Method 3051A +US EPA Method 7010	<0,5	<0,5	<0,5	50

**Ghi chú:**

- QCVN 03:2023/BTNMT (Loại II): Quy chuẩn kỹ thuật quốc gia về chất lượng đất (Đất rừng; đất trụ sở cơ quan; đất công trình sự nghiệp; đất thương mại dịch vụ; đất công trình năng lượng; đất cơ sở tôn giáo, đình, đền; đất sông, ngòi; đất nghĩa trang; đất phi nông nghiệp).

- Đ1 (HTAC248.26T1DD2.Đ1): Mẫu đất tại khu vực cạnh toà nhà hiệu bộ; Đ2 (HTAC248.26T1DD2.Đ2): Mẫu đất tại khu vực cạnh sân bóng; Đ3 (HTAC248.26T1DD2.Đ3): Mẫu đất tại khu vực cạnh nhà đa năng.

(\*): Được phân tích bởi thầu phụ; (\*): Được chứng nhận Vilas; (#) Không quy định trong quy chuẩn; (KPH): Không phát hiện; (-): Không quy định; (+): Không phân tích

**TRƯỞNG PHÒNG**

Nguyễn Thị Hiền

**QA/QC**

Bùi Phương Thảo

Hà Nội, ngày 30 tháng 1 năm 2026



**ĐẠI DIỆN CÔNG TY**

TRÁCH NHIỆM HỮU HẠN  
TƯ VẤN VÀ CÔNG NGHỆ  
MÔI TRƯỜNG XANH

**GIÁM ĐỐC**

Lương Văn Ninh

- Thông tin mẫu, tên khách hàng được ghi theo yêu cầu của người gửi mẫu
- Không sao chép một phần kết quả phân tích nếu không được sự đồng ý bằng văn bản của PTN (Phòng thí nghiệm)
- Phiếu kết quả chỉ có giá trị đối với mẫu thử nghiệm của Khách hàng đưa đến hoặc do mẫu của PTN lấy về
- Thời gian lưu mẫu 07 ngày, kể từ ngày trả kết quả. Hết thời gian lưu mẫu, PTN không giải quyết việc khiếu nại thử nghiệm



Số TN: 0103/DAK/2026/321/BPT/MTX-KQ/HTAC248/1753

**KẾT QUẢ PHÂN TÍCH**

1. Tên khách hàng : Công ty Cổ phần Đầu tư Tư vấn MIT Việt Nam  
2. Cơ sở được lấy mẫu : Xây dựng trường THCS Đống Đa - Chủ đầu tư : Ban quản lý dự án đầu tư- Hạ tầng phường Kim Liên  
3. Địa chỉ : 28 Lương Đình Cửa, Phường Kim Liên, Thành phố Hà Nội  
4. Loại mẫu : Không khí xung quanh  
5. Ký hiệu mẫu : KK1; KK2; KK3; KK4  
6. Ngày lấy mẫu : 16/01/2026

STT	Thông số	Đơn vị	Phương pháp	KK1	KK2	KK3	KK4	QCVN 05: 2023/ BTNMT (TB 1h) (KVE <sup>26</sup> )
1	Nhiệt độ	°C	QCVN 46:2022 /BTNMT	23,7	23,8	25,8	25,8	-
2	Độ ẩm	%	QCVN 46:2022 /BTNMT	78,8	78,7	78,5	78,7	-
3	Tiếng ồn (Leq)	dBA	TCVN 7878-2:2018	63,5	62,5	63,5	68,5	70 <sup>(26)</sup>
4	CO	µg/Nm <sup>3</sup>	MTX.PT.KK-05	<3200	<3200	<3200	<3200	30000
5	SO <sub>2</sub>	µg/Nm <sup>3</sup>	TCVN 5971:1995	38,2	42,1	45,3	38,9	350
6	NO <sub>2</sub>	µg/Nm <sup>3</sup>	TCVN 6137:2009	24,2	23,3	<LOQ (15)	22,9	200
7	Tổng hạt bụi lơ lửng (TSP)	µg/Nm <sup>3</sup>	TCVN 5067:1995	138,1	143,7	140,5	141,2	300

Ghi chú:

- QCVN 05: 2023/ BTNMT (TB 1h) (KVE<sup>26</sup>): Quy chuẩn kỹ thuật quốc gia về chất lượng không khí - Trung bình 1 giờ; KVE<sup>26</sup>: QCVN 26:2025 / BNNMT: Quy chuẩn kỹ thuật quốc gia về tiếng ồn.

- KK1 (HTAC248.26T1DD2.KK1): Mẫu không khí khu vực sân trường gần khu vực sinh hoạt dưới cờ; KK2 (HTAC248.26T1DD2.KK2): Mẫu không khí khu vực phía bên trái sân trường gần dãy nhà để xe giáo viên; KK3 (HTAC248.26T1DD2.KK3): Mẫu không khí khu vực phía bên phải sân trường gần dãy nhà A; KK4 (HTAC248.26T1DD2.KK4): Mẫu không khí khu vực sân trường gần công trường.

(\*): Được phân tích bởi thầu phụ; (°): Được chứng nhận Vilas; (#) Không quy định trong quy chuẩn; (KPH): Không phát hiện; (-): Không quy định; (+): Không phân tích

Hà Nội, ngày 30 tháng 1 năm 2026

TRƯỞNG PHÒNG

Nguyễn Thị Hiền

QA/QC

Bùi Phương Thảo



GIAM ĐỐC

Lương Văn Ninh

- Thông tin mẫu, tên khách hàng được ghi theo yêu cầu của người gửi mẫu
- Không sao chép một phần kết quả phân tích nếu không được sự đồng ý bằng văn bản của PTN (Phòng thí nghiệm)
- Phiếu kết quả chỉ có giá trị đối với mẫu thử nghiệm của Khách hàng đưa đến hoặc do mẫu của PTN lấy về
- Thời gian lưu mẫu 07 ngày, kể từ ngày trả kết quả. Hết thời gian lưu mẫu, PTN không giải quyết việc khiếu nại thử nghiệm



Số TN: 0108/DAK/2026/326/BPT/MTX-KQ/HTAC248/1754

**KẾT QUẢ PHÂN TÍCH**

1. Tên khách hàng : Công ty Cổ phần Đầu tư Tư vấn MIT Việt Nam  
2. Cơ sở được lấy mẫu : Xây dựng trường THCS Đống Đa - Chủ đầu tư : Ban quản lý dự án đầu tư- Hạ tầng phường Kim Liên  
3. Địa chỉ : 28 Lương Đình Cúa, Phường Kim Liên, Thành phố Hà Nội  
4. Loại mẫu : Đất  
5. Ký hiệu mẫu : Đ1; Đ2; Đ3  
6. Ngày lấy mẫu : 17/01/2026

STT	Thông số	Đơn vị	Phương pháp	Đ1	Đ2	Đ3	QCVN 03: 2023/BTNMT (Loại II)
1	Đồng (Cu)	mg/kg	US EPA Method 3051A +US EPA Method 7000B	22,6	31,0	12,2	500
2	Chì (Pb)	mg/kg	US EPA Method 3051A +US EPA Method 7010	<LOQ (1,5)	<LOQ (1,5)	<LOQ (1,5)	400
3	Kẽm (Zn)	mg/kg	US EPA Method 3051A +US EPA Method 7000B	72,9	119,7	69,2	600
4	Cadmi (Cd)	mg/kg	US EPA Method 3051A +US EPA Method 7010	<0,5	<0,5	<0,5	10
5	Asen (As)	mg/kg	US EPA Method 3051A +US EPA Method 7010	<0,5	<0,5	<0,5	50

Ghi chú:

- QCVN 03:2023/BTNMT (Loại II): Quy chuẩn kỹ thuật quốc gia về chất lượng đất (Đất rừng; đất trụ sở cơ quan; đất công trình sự nghiệp; đất thương mại dịch vụ; đất công trình năng lượng; đất cơ sở tôn giáo, đình, đền; đất sông, ngòi; đất nghĩa trang; đất phi nông nghiệp).

- Đ1 (HTAC248.26T1DD3.Đ1): Mẫu đất tại khu vực cạnh toà nhà hiệu bộ; Đ2 (HTAC248.26T1DD3.Đ2): Mẫu đất tại khu vực cạnh sân bóng; Đ3 (HTAC248.26T1DD3.Đ3): Mẫu đất tại khu vực cạnh nhà đa năng.

(\*) : Được phân tích bởi thủ phụ; (✓) : Được chứng nhận Vilas; (#) Không quy định trong quy chuẩn; (KPH): Không phát hiện; (-): Không quy định; (+): Không phân tích

Hà Nội, ngày 30 tháng 1 năm 2026

TRƯỞNG PHÒNG

Nguyễn Thị Hiền

QA/QC

Bùi Phương Thảo



GIÁM ĐỐC

Lương Văn Ninh

- Thông tin mẫu, tên khách hàng được ghi theo yêu cầu của người gửi mẫu
- Không sao chép một phần kết quả phân tích nếu không được sự đồng ý bằng văn bản của PTN (Phòng thí nghiệm)
- Phiếu kết quả chỉ có giá trị đối với mẫu thử nghiệm của Khách hàng đưa đến hoặc do mẫu của PTN lấy về
- Thời gian lưu mẫu 07 ngày, kể từ ngày trả kết quả. Hết thời gian lưu mẫu, PTN không giải quyết việc khiếu nại thử nghiệm



Số TN: 0106/DAK/2026/324/BPT/MTX-KQ/HTAC248/1754

**KẾT QUẢ PHÂN TÍCH**

1. Tên khách hàng : Công ty Cổ phần Đầu tư Tư vấn MIT Việt Nam  
2. Cơ sở được lấy mẫu : Xây dựng trường THCS Đống Đa - Chủ đầu tư : Ban quản lý dự án đầu tư- Hạ tầng phường Kim Liên  
3. Địa chỉ : 28 Lương Đình Cù, Phường Kim Liên, Thành phố Hà Nội  
4. Loại mẫu : Không khí xung quanh  
5. Ký hiệu mẫu : KK1; KK2; KK3; KK4  
6. Ngày lấy mẫu : 17/01/2026

STT	Thông số	Đơn vị	Phương pháp	KK1	KK2	KK3	KK4	QCVN 05: 2023/ BTNMT (TB 1h) (KVE <sup>26</sup> )
1	Nhiệt độ	°C	QCVN 46:2022 /BTNMT	24,8	22,7	25,2	22,6	-
2	Độ ẩm	%	QCVN 46:2022 /BTNMT	72,9	76,4	72,6	76,2	-
3	Tiếng ồn (Leq)	dBA	TCVN 7878-2:2018	54,2	52,8	56,3	60,7	70 <sup>(26)</sup>
4	CO	µg/Nm <sup>3</sup>	MTX.PT.KK-05	<3200	<3200	<3200	<3200	30000
5	SO <sub>2</sub>	µg/Nm <sup>3</sup>	TCVN 5971:1995	37,7	42,4	53,0	45,4	350
6	NO <sub>2</sub>	µg/Nm <sup>3</sup>	TCVN 6137:2009	18,0	20,8	17,4	21,4	200
7	Tổng hạt bụi lơ lửng (TSP)	µg/Nm <sup>3</sup>	TCVN 5067:1995	143,5	148,1	144,2	146,1	300

**Ghi chú:**

- QCVN 05: 2023/ BTNMT (TB 1h) (KVE<sup>26</sup>): Quy chuẩn kỹ thuật quốc gia về chất lượng không khí - Trung bình 1 giờ; KVE<sup>26</sup>: QCVN 26:2025 / BNNMT: Quy chuẩn kỹ thuật quốc gia về tiếng ồn.

- KK1 (HTAC248.26T1DD3.KK1): Mẫu không khí khu vực sân trường gần khu vực sinh hoạt dưới cờ; KK2 (HTAC248.26T1DD3.KK2): Mẫu không khí khu vực phía bên trái sân trường gần dãy nhà để xe giáo viên; KK3 (HTAC248.26T1DD3.KK3): Mẫu không khí khu vực phía bên phải sân trường gần dãy nhà A; KK4 (HTAC248.26T1DD3.KK4): Mẫu không khí khu vực sân trường gần cổng trường.

(\*): Được phân tích bởi thủ phụ; (°): Được chứng nhận Vilas; (#) Không quy định trong quy chuẩn; (KPH): Không phát hiện; (-): Không quy định; (+): Không phân tích

Hà Nội, ngày 30 tháng 1 năm 2026

TRƯỞNG PHÒNG

Nguyễn Thị Hiền

QA/QC

Bùi Phương Thảo

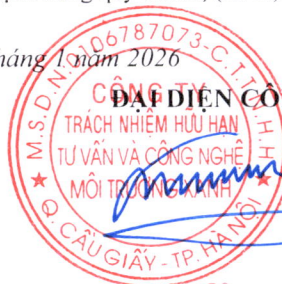

ĐẠI DIỆN CÔNG TY

GIÁM ĐỐC

Lương Văn Ninh

- Thông tin mẫu, tên khách hàng được ghi theo yêu cầu của người gửi mẫu
- Không sao chép một phần kết quả phân tích nếu không được sự đồng ý bằng văn bản của PTN (Phòng thí nghiệm)
- Phiếu kết quả chỉ có giá trị đối với mẫu thử nghiệm của Khách hàng đưa đến hoặc do mẫu của PTN lấy về
- Thời gian lưu mẫu 07 ngày, kể từ ngày trả kết quả. Hết thời gian lưu mẫu, PTN không giải quyết việc khiếu nại thử nghiệm





CÔNG TY CỔ PHẦN JOKASO VIETNAM  
ĐỊA CHỈ: Ô 11, LK 2, TIÊU KẾT VẠN PHÚC, P. VẠN PHÚC,, TP. HÀ NỘI

# BẢN VẼ KỸ THUẬT

DỰ ÁN: XÂY DỰNG TRƯỜNG TRUNG HỌC CƠ SỞ ĐÔNG ĐÀ

HẠNG MỤC TRẠM XỬ LÝ NƯỚC THẢI

HÀ NỘI, 2026

# MẶT BẰNG THOÁT NƯỚC THẢI TỔNG THỂ

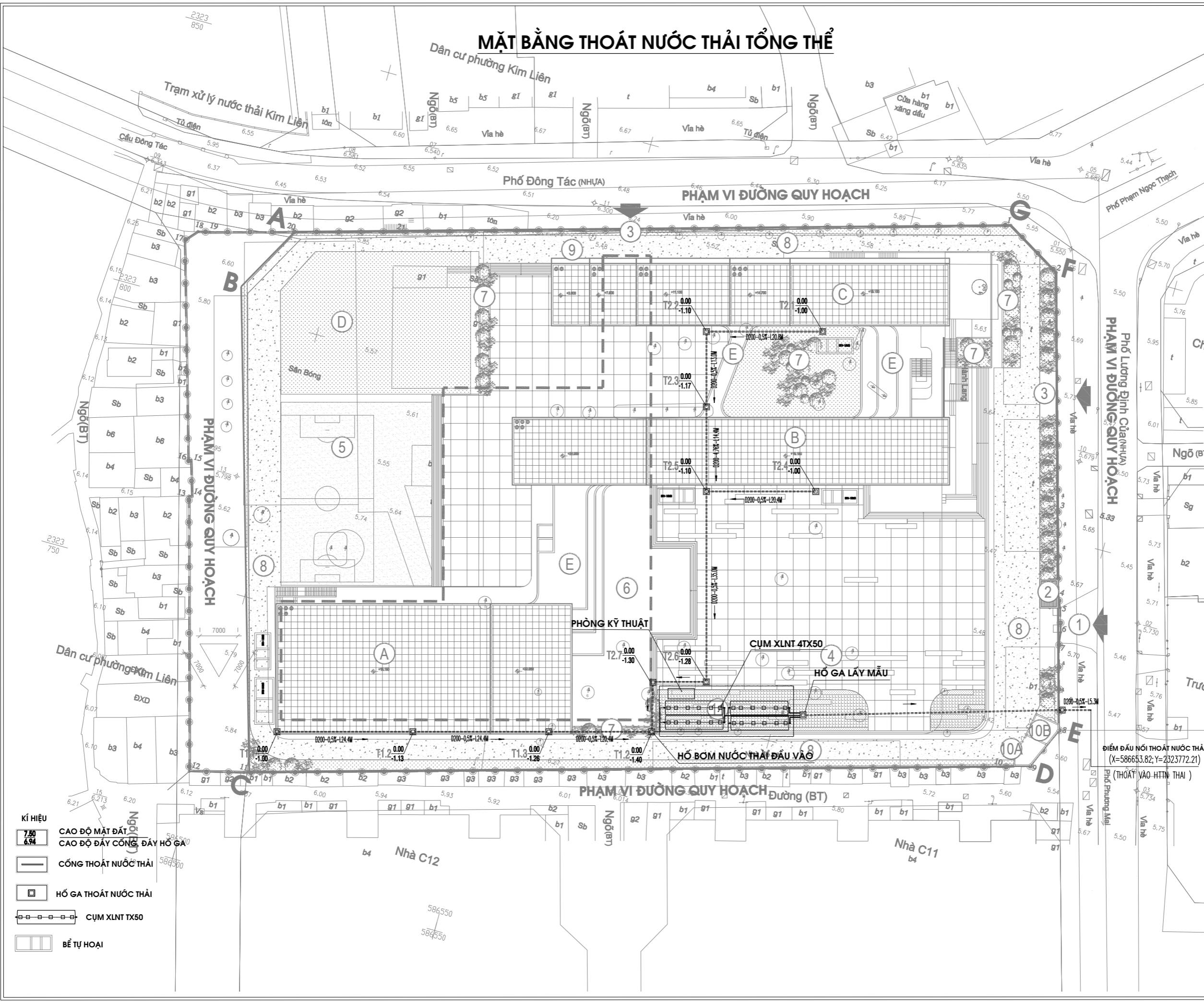

MỤC ĐÍCH PHÁT HÀNH / ISSUED FOR:  
 THIẾT KẾ CƠ SỞ/PRELIMINARY  
 THIẾT KẾ THI CÔNG/CONSTRUCTION  
 THIẾT KẾ HIỆU CHỈNH/MODIFIED  
 HOÀN CÔNG/AS-BUILT

CHỈNH SỬA / REVISION:      NGÀY / DATE

CHỦ ĐẦU TƯ / INVESTOR  
  
**BAN QUẢN LÝ DỰ ÁN ĐẦU TƯ - HẠ TẦNG PHƯỜNG KIM LIÊN**

NHÀ THẦU / CONTRACTOR:  
**CÔNG TY CỔ PHẦN JOKASO VIỆT NAM**  
 ĐỊA CHỈ: SỐ 11, LK02 TIỂU KHU ĐÔ THỊ VAN PHÚC, P VAN PHÚC, Q HÀ ĐÔNG, TP HÀ NỘI  
 Tel: (+84) 923 933 944  
 Website: www.jokaso.com.vn



TÔNG GIÁM ĐỐC / GENERAL DIRECTOR:

PHẠM VĂN TRỤ  
 DỰ ÁN / CÔNG TRÌNH / PROJECT:  
 XÂY DỰNG TRƯỜNG THCS ĐỒNG ĐÀ

TÊN BẢN VẼ / DRAWING TITLE:  
 MẶT BẰNG THOÁT NƯỚC THẢI TỔNG THỂ

CHỦ TRÌ THIẾT KẾ / CHIEF DESIGNER:

KS. NGUYỄN NHẬT NAM  
 THIẾT KẾ / DESIGNER:

KS. NGUYỄN MINH TÙNG  
 KIỂM TRA / CHECKED BY:

KS. NGUYỄN NHẬT NAM

SỐ DỰ ÁN / JOB NO.: JKTC/2025

NGÀY / DATE: P-102      10/2025

TL / SCALE:      NTS

SỐ BẢN VẼ / DWG NO.:

- KÍ HIỆU
- 7.50 CAO ĐỘ MẶT ĐẤT
  - 6.94 CAO ĐỘ ĐÁY CỐNG ĐÁY HỒ GA
  - CỐNG THOÁT NƯỚC THẢI
  - HỒ GA THOÁT NƯỚC THẢI
  - CỤM XLNT 4TX50
  - BỂ TỰ HOẠI



**CÔNG TY CỔ PHẦN JOKASO VIETNAM**  
ĐỊA CHỈ: Ô 11, LK 2, TIÊU KẾT VẠN PHÚC, P. VẠN PHÚC, Q. HÀ ĐÔNG, TP. HÀ NỘI

DANH MỤC BẢN VẼ

STT	TÊN BẢN VẼ
1	SƠ ĐỒ QUY TRÌNH CÔNG NGHỆ NAO
2	KÍCH THƯỚC TỔNG THỂ VÀ CÔNG SUẤT XỬ LÝ CỦA BỂ
3	CHI TIẾT KÍCH THƯỚC BỂ XỬ LÝ
4	MẶT CẮT HỒ ĐÀO VÀ MẶT BẰNG ĐÉ BỂ
5	BIỆN PHÁP THI CÔNG CHO BỂ XỬ LÝ

## QUY TRÌNH XỬ LÝ

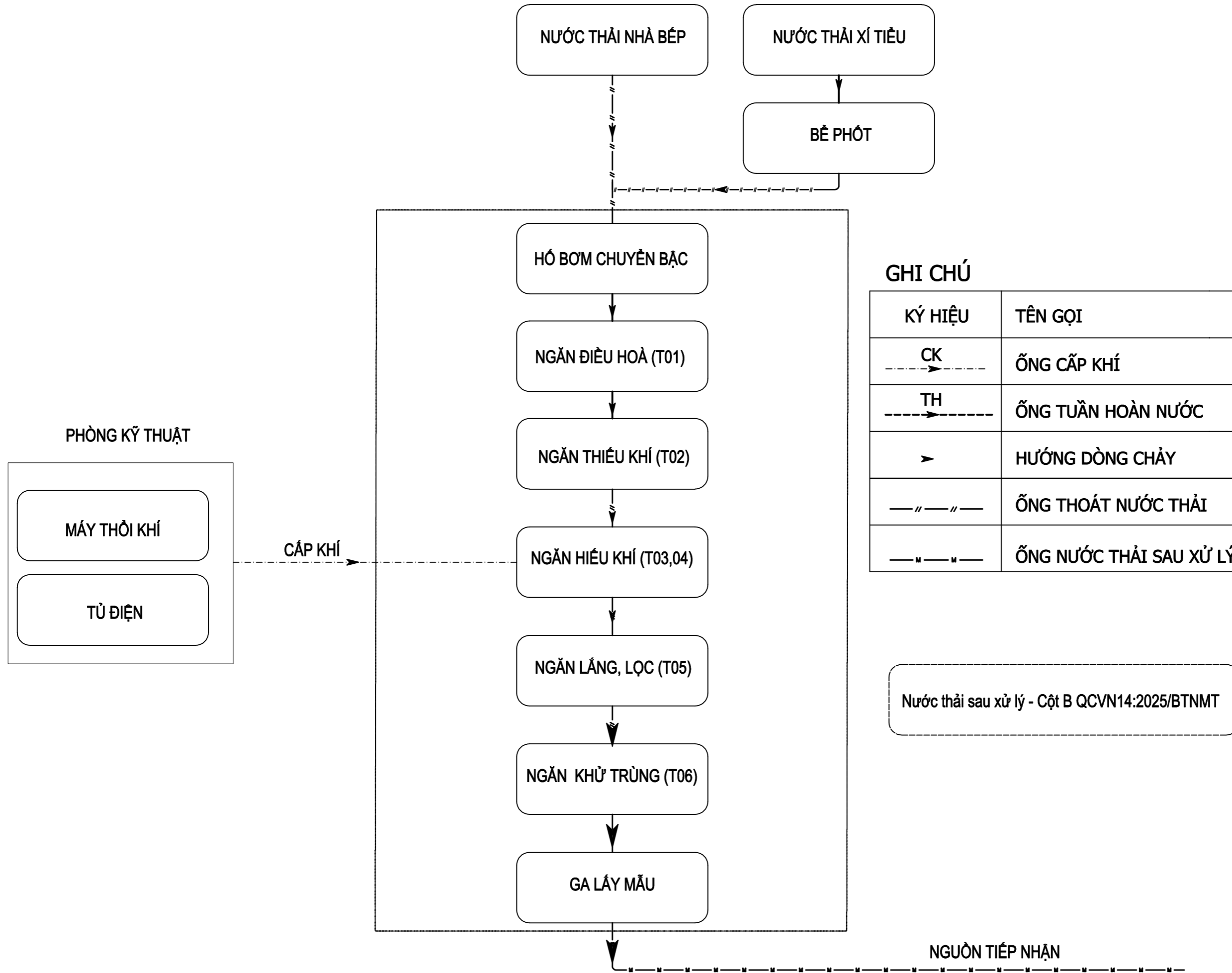

### GHI CHÚ

KÝ HIỆU	TÊN GỌI
CK ----->	ỐNG CẤP KHÍ
TH ----->	ỐNG TUẦN HOÀN NƯỚC
>	HƯỚNG DÒNG CHẢY
— " — " —	ỐNG THOÁT NƯỚC THẢI
— " — " —	ỐNG NƯỚC THẢI SAU XỬ LÝ

Nước thải sau xử lý - Cột B QCVN14:2025/BTNMT

MỤC ĐÍCH PHÁT HÀNH / ISSUED FOR:  
 THIẾT KẾ CƠ SỞ/PRELIMINARY  
 THIẾT KẾ THI CÔNG/CONSTRUCTION  
 THIẾT KẾ HIỆU CHỈNH/MODIFIED  
 HOÀN CÔNG/AS-BUILT

CHỈNH SỬA / REVISION:	NGÀY / DATE

CHỦ ĐẦU TƯ / INVESTOR:  
  
 BAN QUẢN LÝ DỰ ÁN ĐẦU TƯ -  
 HẠ TẦNG PHƯỜNG KIM LIÊN

NHÀ THẦU / CONTRACTOR:  
**CÔNG TY CỔ PHẦN JOKASO VIỆT NAM**  
 ĐỊA CHỈ: SỐ 11, LK02 TIÊU KHU ĐÔ THỊ VAN PHÚC,  
 P. VAN PHÚC, Q. HÀ ĐÔNG, TP. HÀ NỘI  
 Tel: (+84) 923 933 944  
 Website: www.jokaso.com.vn

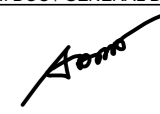

TỔNG GIÁM ĐỐC / GENERAL DIRECTOR:  
  
 PHẠM VĂN TRỤ

DỰ ÁN / CÔNG TRÌNH / PROJECT:  
 XÂY DỰNG TRƯỜNG THCS ĐÔNG ĐA

TÊN BẢN VẼ / DRAWING TITLE:  
 SƠ ĐỒ QUY TRÌNH CÔNG NGHỆ

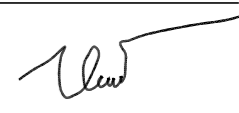
CHỦ TRÌ THIẾT KẾ / CHIEF DESIGNER:  
  
 KS. NGUYỄN NHẬT NAM

THIẾT KẾ / DESIGNER:  
  
 KS. NGUYỄN MINH TÙNG

KIỂM TRA / CHECKED BY:  
  
 KS. NGUYỄN NHẬT NAM

SỐ DỰ ÁN / JOB NO.:	JKTC/2025
NGÀY / DATE:	10/2025
TL / SCALE:	NTS
SỐ BẢN VẼ / DWG NO.:	

# BẢN VẼ KÍCH THƯỚC TỔNG THỂ

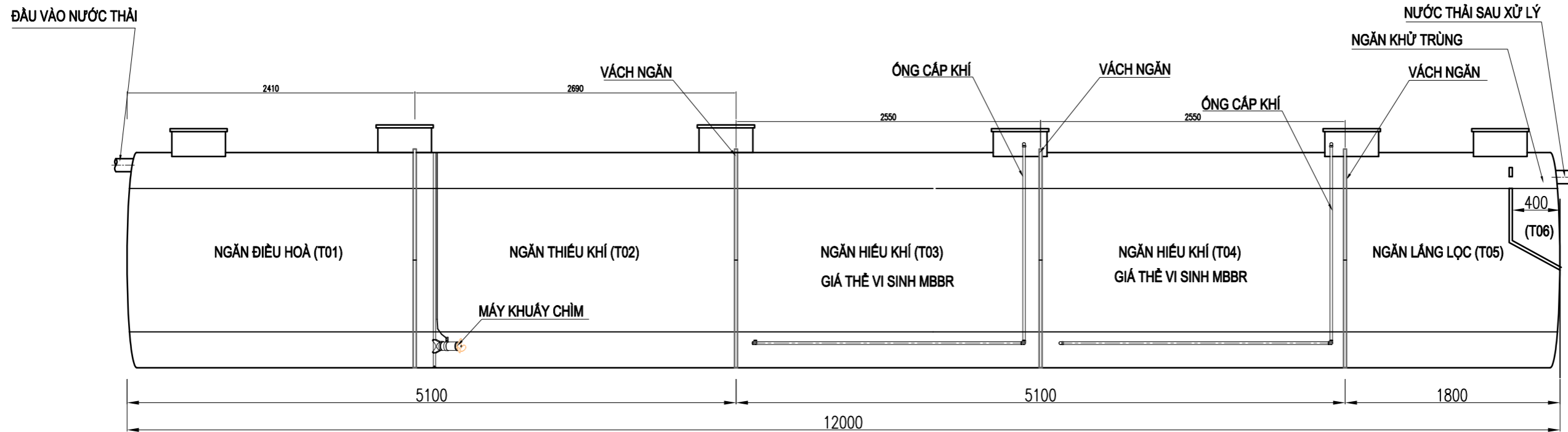

SẢN PHẨM	JOKASO VIETNAM					
MODEL	TX50					
KHOANG NGĂN	6	NGĂN ĐIỀU HOÀ (T01)	NGĂN THIẾU KHÍ (T02)	NGĂN HIẾU KHÍ (T03+04)	NGĂN LẮNG LỌC (T05)	NGĂN KHỬ TRÙNG (T06)
KÍCH THƯỚC (LxWxH)	(mm)	(12000 x 2300 x 2500)				
ĐỘ DÀY VỎ BÊ	(mm)	7				
NÁP BÊ	cái	06				
DUNG TÍCH VỎ	(m3)	50				

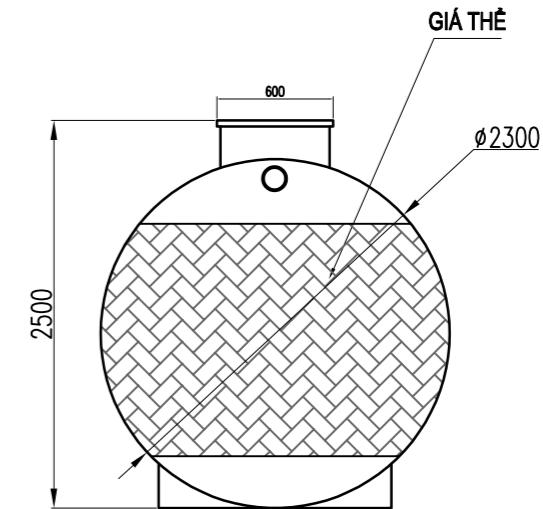

- ĐỂ BUỒNG MÁY ĐƯỢC ĐÓ BĂNG BÊ TỔNG MÁC 200 DÀY 20CM;
- CAO ĐỘ NỀN ĐẢM BẢO MƯA LỚN NHẤT CŨNG KHÔNG BỊ NGẬP CHÌM;
- TOÀN BỘ CÁC BỂ CHỖN CHÌM, TRÊN BỀ MẶT VẪN CÓ THỂ SỬ DỤNG LÀM VƯỜN HOA;
- NGUỒN ĐIỆN ĐƯỢC KÉO ĐẾN VỊ TRÍ TỦ ĐIỆN VÀ DƯ 5M ĐỂ ĐẦU NỐI.

MỤC ĐÍCH PHÁT HÀNH / ISSUED FOR:

THIẾT KẾ CƠ SỞ/PRELIMINARY

THIẾT KẾ THI CÔNG/CONSTRUCTION

THIẾT KẾ HIỆU CHỈNH/MODIFIED

HOÀN CÔNG/AS-BUILT

CHỈNH SỬA / REVISION: NGÀY / DATE

CHỦ ĐẦU TƯ / INVESTOR

BAN QUẢN LÝ DỰ ÁN ĐẦU TƯ -  
HẠ TẦNG PHƯỜNG KIM LIÊN

NHÀ THẦU / CONTRACTOR:

**CÔNG TY CỔ PHẦN JOKASO  
VIỆT NAM**

ĐỊA CHỈ: SỐ 11, LK02 TIÊU KHU ĐÔ THỊ VAN PHÚC,  
P. VAN PHÚC, Q. HÀ ĐÔNG, TP. HÀ NỘI  
Tel: (+84) 923 933 944  
Website: www.jokaso.com.vn



TỔNG GIÁM ĐỐC / GENERAL DIRECTOR:

*Phạm Văn Trụ*

PHẠM VĂN TRỤ

DỰ ÁN / CÔNG TRÌNH / PROJECT:

XÂY DỰNG TRƯỜNG THCS ĐÔNG ĐA

TÊN BẢN VẼ / DRAWING TITLE:

BẢN VẼ KÍCH THƯỚC TỔNG THỂ

CHỦ TRÌ THIẾT KẾ / CHIEF DESIGNER:

*Nguyễn Nhật Nam*

KS. NGUYỄN NHẬT NAM

THIẾT KẾ / DESIGNER:

*Nguyễn Minh Tùng*

KS. NGUYỄN MINH TÙNG

KIỂM TRA / CHECKED BY:

*Nguyễn Nhật Nam*

KS. NGUYỄN NHẬT NAM

SỐ DỰ ÁN / JOB NO.: JKTC/2025

NGÀY / DATE: 10/2025

TL / SCALE: NTS

SỐ BẢN VẼ / DWG NO.:

# BẢN VẼ CHI TIẾT KÍCH THƯỚC BỂ XỬ LÝ

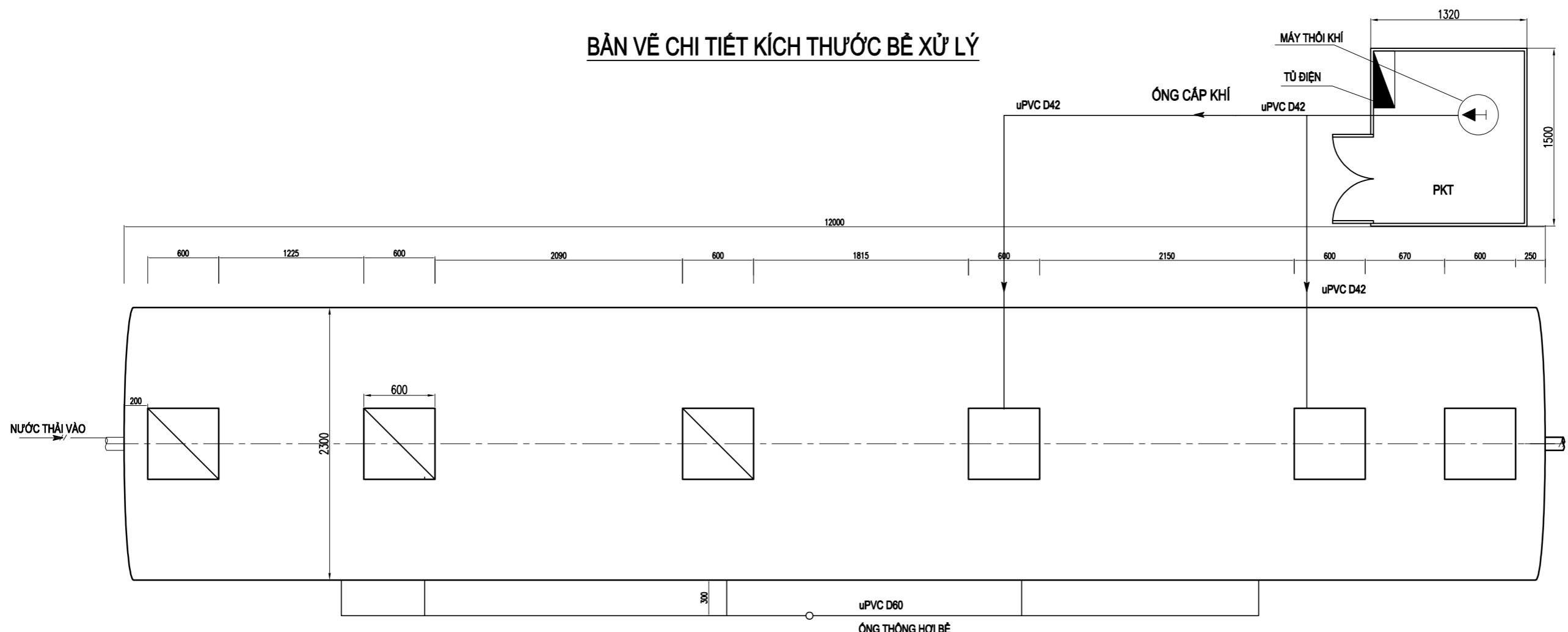

MỤC ĐÍCH PHÁT HÀNH / ISSUED FOR:	
<input checked="" type="checkbox"/> THIẾT KẾ CƠ SỞ/PRELIMINARY	
<input type="checkbox"/> THIẾT KẾ THI CÔNG/CONSTRUCTION	
<input type="checkbox"/> THIẾT KẾ HIỆU CHỈNH/MODIFIED	
<input type="checkbox"/> HOÀN CÔNG/AS-BUILT	
CHỈNH SỬA / REVISION:	NGÀY/ DATE
CHỦ ĐẦU TƯ / INVESTOR	
BAN QUẢN LÝ DỰ ÁN ĐẦU TƯ - HẠ TẦNG PHƯỜNG KIM LIÊN	
NHÀ THẦU / CONTRACTOR:	
CÔNG TY CỔ PHẦN JOKASO VIỆT NAM	
ĐỊA CHỈ: SỐ 11, LK02 TIÊU KHU ĐÔ THỊ VAN PHÚC, P. VAN PHÚC, Q. HÀ ĐÔNG, TP. HÀ NỘI	
Tel: (+84) 923 933 944	
Website: www.jokaso.com.vn	
	
TỔNG GIÁM ĐỐC / GENERAL DIRECTOR:	
	
PHẠM VĂN TRỤ	
DỰ ÁN / CÔNG TRÌNH / PROJECT:	
XÂY DỰNG TRƯỜNG THCS ĐỒNG ĐA	
TÊN BẢN VẼ / DRAWING TITLE:	
CHI TIẾT KÍCH THƯỚC BỂ XỬ LÝ	
CHỦ TRÌ THIẾT KẾ / CHIEF DESIGNER:	
	
KS. NGUYỄN NHẬT NAM	
THIẾT KẾ / DESIGNER:	
	
KS. NGUYỄN MINH TÙNG	
KIỂM TRA / CHECKED BY:	
	
KS. NGUYỄN NHẬT NAM	
SỐ DỰ ÁN / JOB NO.:	JKTC/2025
NGÀY / DATE:	10/2025
TL / SCALE:	NTS
SỐ BẢN VẼ / DWG NO.:	

# BẢN VẼ MẶT CẮT HỒ ĐÀO VÀ MẶT BẰNG ĐÉ CHO BỂ

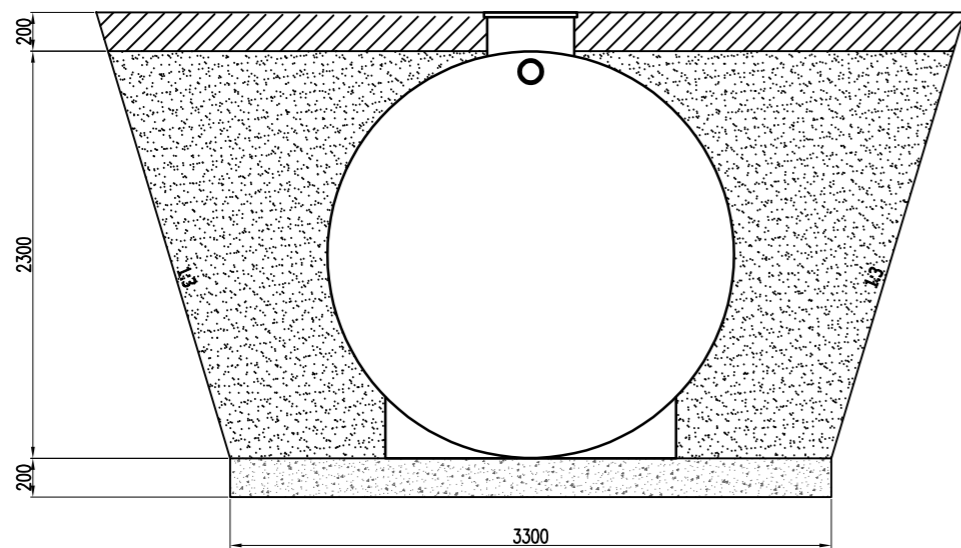
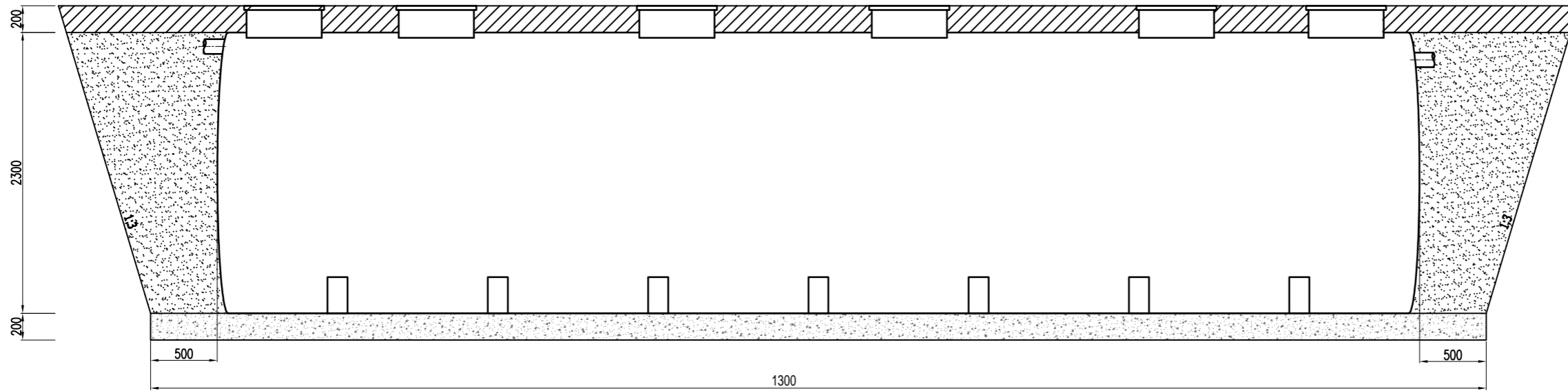

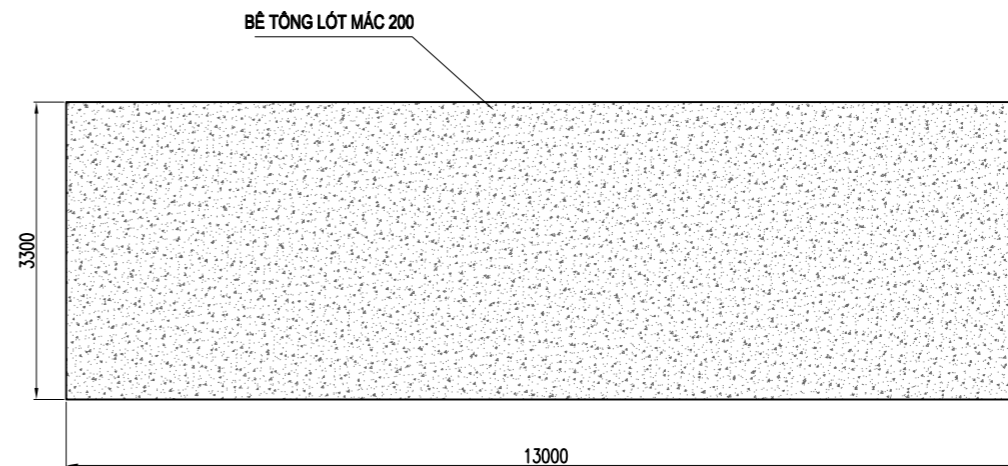

MẶT CẮT HỒ ĐÀO



MẶT BẰNG ĐÉ BỂ

## GHI CHÚ

-  BÊ MẶT HOÀN THIÊN (CỎ HOẶC BÊ TÔNG)
-  CÁT ĐEN HOẶC ĐÁT TẬN DỤNG
-  BÊ TÔNG LÓT MÁC 200

KÍCH THƯỚC BỂ CÓ THỂ ĐƯỢC ĐIỀU CHỈNH CHO PHÙ HỢP  
NHƯNG VẤN ĐẢM BẢO YÊU CẦU KỸ THUẬT VÀ DUNG TÍCH BỂ

MỤC ĐÍCH PHÁT HÀNH / ISSUED FOR:

THIẾT KẾ CƠ SỞ/PRELIMINARY

THIẾT KẾ THI CÔNG/CONSTRUCTION

THIẾT KẾ HIỆU CHỈNH/MODIFIED

HOÀN CÔNG/AS-BUILT

CHỈNH SỬA / REVISION: NGÀY / DATE

CHỦ ĐẦU TƯ / INVESTOR

BAN QUẢN LÝ DỰ ÁN ĐẦU TƯ -  
HẠ TẦNG PHƯỜNG KIM LIÊN

NHÀ THẦU / CONTRACTOR:

**CÔNG TY CỔ PHẦN JOKASO  
VIỆT NAM**

ĐỊA CHỈ: SỐ 11, LK02 TIÊU KHU ĐÔ THỊ VẠN PHÚC,  
P. VẠN PHÚC, Q. HÀ ĐÔNG, TP. HÀ NỘI  
Tel: (+84) 923 933 944  
Website: www.jokaso.com.vn

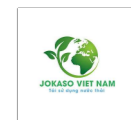

TỔNG GIÁM ĐỐC / GENERAL DIRECTOR:

*Phạm Văn Trụ*

PHẠM VĂN TRỤ

DỰ ÁN / CÔNG TRÌNH / PROJECT:

XÂY DỰNG TRƯỜNG THCS ĐÔNG ĐA

TÊN BẢN VẼ / DRAWING TITLE:

MẶT CẮT HỒ ĐÀO VÀ MẶT BẰNG ĐÉ

CHỦ TRÌ THIẾT KẾ / CHIEF DESIGNER:

*Nguyễn Nhật Nam*

KS. NGUYỄN NHẬT NAM

THIẾT KẾ / DESIGNER:

*Nguyễn Minh Tùng*

KS. NGUYỄN MINH TÙNG

KIỂM TRA / CHECKED BY:

*Nguyễn Nhật Nam*

KS. NGUYỄN NHẬT NAM

SỐ DỰ ÁN / JOB NO.: JKTC/2025

NGÀY / DATE: 10/2025

TL / SCALE: NTS

SỐ BẢN VẼ / DWG NO.:

BƯỚC 1: THI CÔNG ĐÀO MÓNG BẰNG MÁY ĐÀO

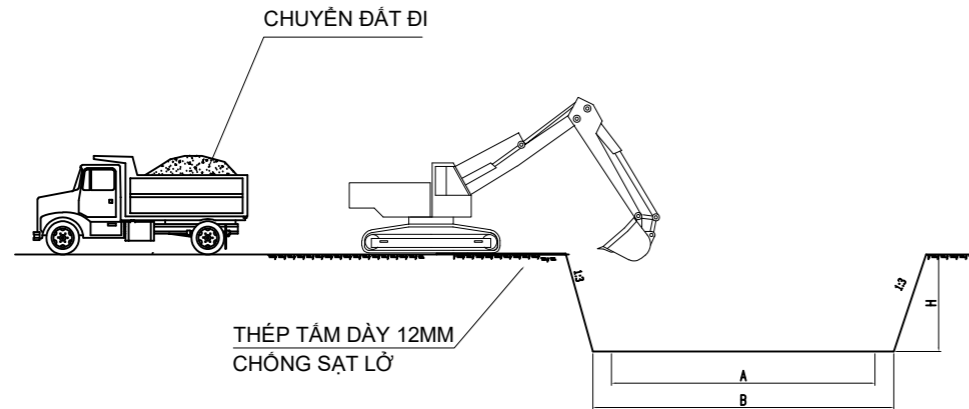

BƯỚC 2: SAN SỬA THỦ CÔNG HỒ ĐÀO

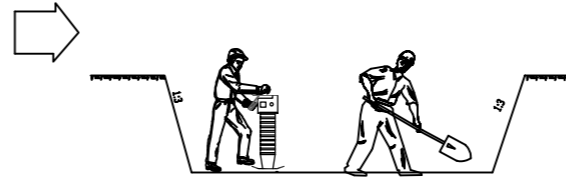

BƯỚC 3: THI CÔNG BÊ TÔNG ĐỂ BÉ VÀ KIỂM TRA CAO ĐỘ

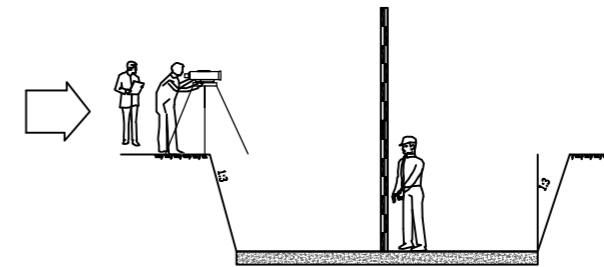

ĐỊNH VỊ, XÁC ĐỊNH CAO ĐỘ ĐÁY MÓNG  
 DÙNG MÁY XÚC ĐÀO ĐẾN CAO ĐỘ THEO BẢN VẼ ĐƯỢC PHÊ DUYỆT  
 DÙNG CÔNG NHÂN SỬA THEO ĐÚNG KÍCH THƯỚC CỦA THIẾT KẾ

BƯỚC 4: HẠ BÉ XUỐNG HỒ VÀ BƠM NƯỚC ĐẦY BÉ

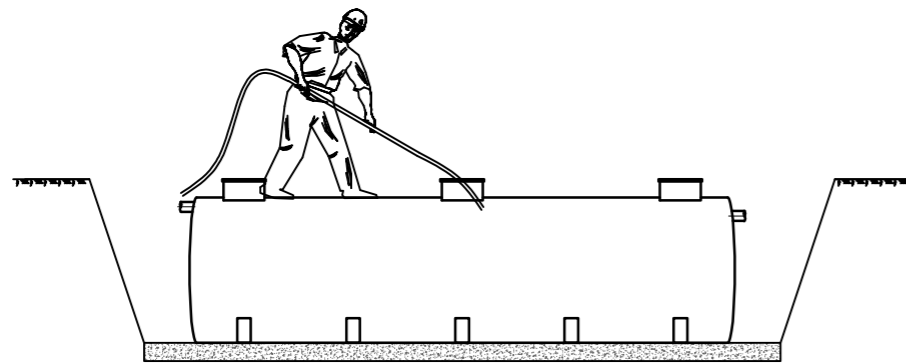

BƯỚC 5: ĐIỀU CHỈNH VỊ TRÍ BÉ, KẾT NỐI ĐƯỜNG  
 ỐNG NƯỚC THẢI TRƯỚC VÀ SAU XỬ LÝ

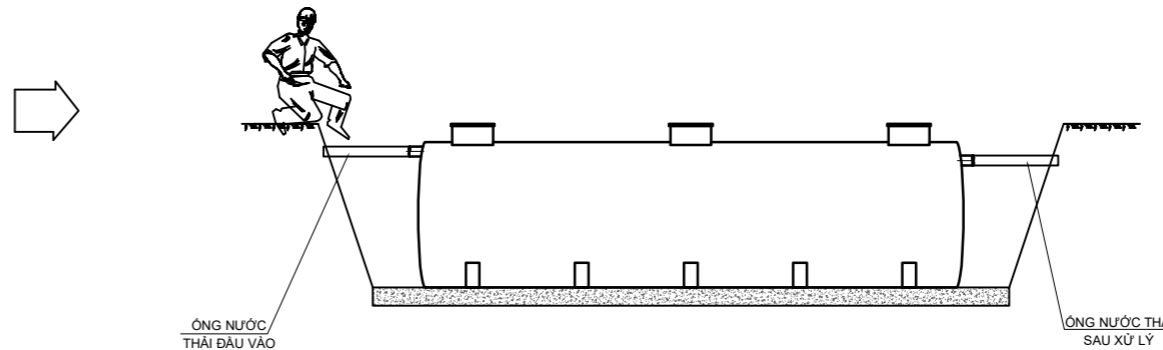

BƯỚC 6: KẾT NỐI ỐNG THỜI KHÍ TỚI BÉ

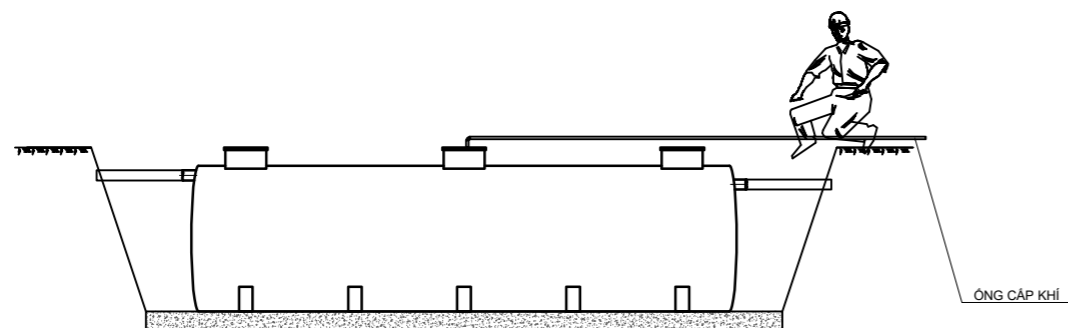

BƯỚC 7: LẤP BÉ BẰNG ĐẤT HOẶC CÁT ĐEN, THI  
 CÔNG ĐẢM HOÀN THIỆN HOẶC ĐÓNG BÊ TÔNG

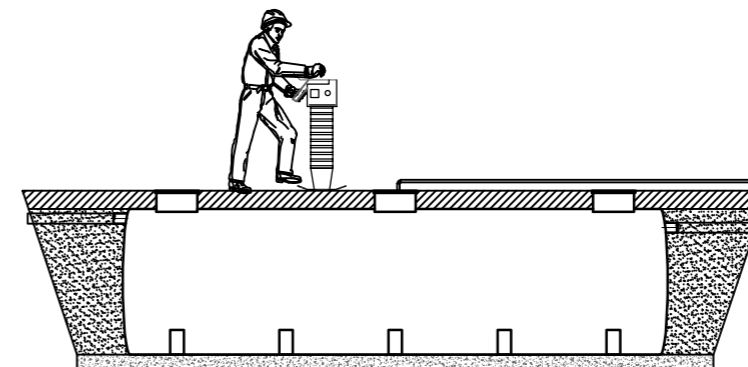

MỤC ĐÍCH PHÁT HÀNH / ISSUED FOR:

THIẾT KẾ CƠ SỞ/PRELIMINARY

THIẾT KẾ THI CÔNG/CONSTRUCTION

THIẾT KẾ HIỆU CHỈNH/MODIFIED

HOÀN CÔNG/AS-BUILT

CHỈNH SỬA / REVISION: NGÀY / DATE

CHỦ ĐẦU TƯ / INVESTOR

BAN QUẢN LÝ DỰ ÁN ĐẦU TƯ -  
 HẠ TẦNG PHƯỜNG KIM LIÊN

NHÀ THẦU / CONTRACTOR:

**CÔNG TY CỔ PHẦN JOKASO  
 VIỆT NAM**

ĐỊA CHỈ: SỐ 11, LK02 TIÊU KHU ĐÔ THỊ VAN PHÚC,  
 P. VAN PHÚC, Q. HÀ ĐÔNG, TP. HÀ NỘI  
 Tel: (+84) 923 933 944  
 Website: www.jokaso.com.vn



TỔNG GIÁM ĐỐC / GENERAL DIRECTOR:

*(Signature)*

PHẠM VĂN TRỤ

DỰ ÁN / CÔNG TRÌNH / PROJECT:

XÂY DỰNG TRƯỜNG THCS ĐÔNG ĐA

TÊN BẢN VẼ / DRAWING TITLE:

BẢN VẼ BIỆN PHÁP THI CÔNG  
 CHO BÉ XỬ LÝ

CHỦ TRÌ THIẾT KẾ / CHIEF DESIGNER:

*(Signature)*

KS. NGUYỄN NHẬT NAM

THIẾT KẾ / DESIGNER:

*(Signature)*

KS. NGUYỄN MINH TÙNG

KIỂM TRA / CHECKED BY:

*(Signature)*

KS. NGUYỄN NHẬT NAM

SỐ DỰ ÁN / JOB NO.: JKTC/2025

NGÀY / DATE: 10/2025

TL / SCALE: NTS

SỐ BẢN VẼ / DWG NO.:

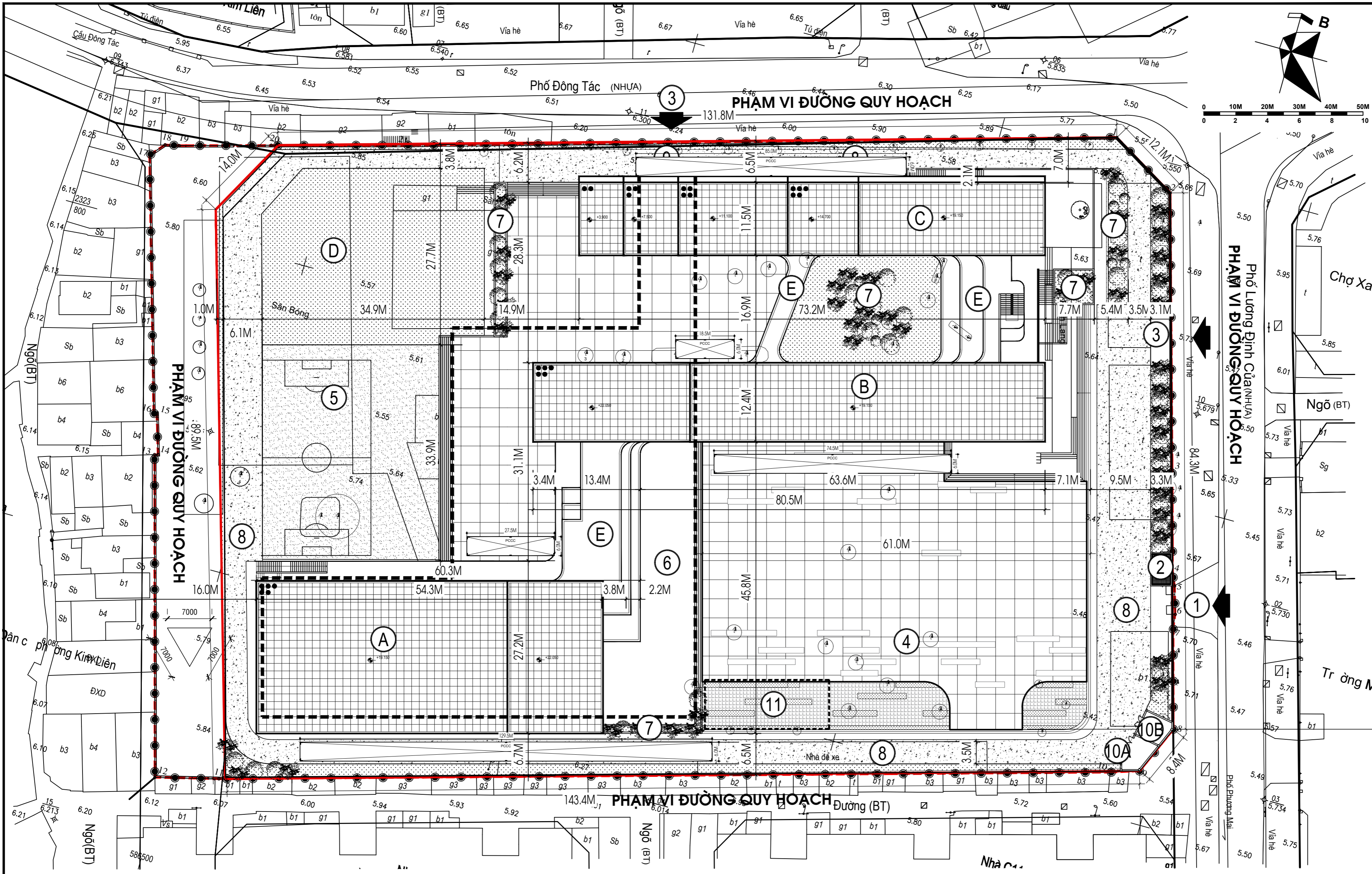

STT	NGÀY DATE	NỘI DUNG ĐIỀU CHỈNH CONTENT	CHẾP THẤM APPROVED

CHỦ ĐẦU TƯ: CLIENT  
 BAN QUẢN LÝ DỰ ÁN ĐẦU TƯ – HẠ TẦNG  
 PHƯỜNG KIM LIÊN

ĐỊA CHỈ XÂY DỰNG: SỐ 75 ĐƯỜNG VĨNH NGHĨ, PHƯỜNG KIM LIÊN, THÀNH PHỐ HÀ NỘI  
 LOCATION

DỰ ÁN: PROJECT  
 XÂY DỰNG TRƯỜNG THCS ĐỒNG ĐA

ĐƠN VỊ TƯ VẤN THIẾT KẾ  
 DEFINITIVE DESIGN  
 CTY TNHH KIẾN TRÚC & CÔNG XÂY DỰNG HMP

HMP ARCHITECTURE & TECHNOLOGY OF CONSTRUCTION CO.,LTD  
 29/1 TÒA NHÀ VĨNH KHU VICTORIA  
 KĐT VĨNH PHÚ, PHƯỜNG KIẾN HƯNG, TP HÀ NỘI

GIÁM ĐỐC: CEO DIRECTOR  
 THS. KTS. HOÀNG TUẤN MINH

CHỦ NHIỆM THIẾT KẾ: CHIEF ARCHITECT  
 NGUYỄN TIẾN SỸ

CHỦ TRƯỞNG THIẾT KẾ: CHIEF ARCHITECT  
 NGUYỄN XUÂN HIỆU

THIẾT KẾ: DESIGNED BY  
 NGUYỄN THẠCH THẢO

KIỂM TRA: CHECKED BY  
 TRỊNH TRUNG HIẾU

CHỦ ĐƠN VỊ THIẾT KẾ: TẠC  
 HỒ SƠ THIẾT KẾ CƠ SỞ

TÊN BẢN VẼ: DRAWING TITLE  
 TỔNG MẶT BẰNG  
 CẢI TẠO

KÝ HIỆU BẢN VẼ: DRAWING NO.  
 TMB - CT

NGÀY PHÁT HÀNH: ISSUE DATE  
 NĂM 2025

TỶ LỆ: SCALE  
 1:500

KHOẢNG CÁCH: DISTANCE  
 A1

### TỔNG MẶT BẰNG XÂY MỚI

BẢNG TÍNH BÃI ĐỖ XE CHỨA CHÁY KHỐI NHÀ KÍ HIỆU A		
1	DIỆN TÍCH SÀN CHO PHÉP TIẾP CẬN	3634 M2
2	CHI VI KHỐI NHÀ	156,9 M
3	CHIỀU DÀI BÃI ĐỖ XE PCCC THEO BẢNG 15 Q.C 06:2022/BXD	156,9 / 4 = 39,23 M
4	CHIỀU DÀI BÃI ĐỖ XE PCCC THIẾT KẾ	39,23 M

KHỐI NHÀ KÍ HIỆU B		
1	DIỆN TÍCH SÀN CHO PHÉP TIẾP CẬN	3634 M2
2	CHI VI KHỐI NHÀ	92,9 M
3	CHIỀU DÀI BÃI ĐỖ XE PCCC THEO BẢNG 15 Q.C 06:2022/BXD	92,9 / 4 = 23,23 M
4	CHIỀU DÀI BÃI ĐỖ XE PCCC THIẾT KẾ	23,23 M

  

KHỐI NHÀ KÍ HIỆU C		
1	DIỆN TÍCH SÀN CHO PHÉP TIẾP CẬN	3634 M2
2	CHI VI KHỐI NHÀ	84,75 M
3	CHIỀU DÀI BÃI ĐỖ XE PCCC THEO BẢNG 15 Q.C 06:2022/BXD	84,75 / 4 = 21,19 M
4	CHIỀU DÀI BÃI ĐỖ XE PCCC THIẾT KẾ	21,19 M

BẢNG TỔNG HỢP CHỈ TIÊU QUY HOẠCH KIẾN TRÚC			
STT	NỘI DUNG	QUY HOẠCH TMB TỈ LỆ 1/500 (M2)	ĐƠN VỊ / TỶ LỆ (%)
1	DIỆN TÍCH KHU ĐẤT LẬP QUY HOẠCH	15.876,76	M2
1,1	DIỆN TÍCH KHU ĐẤT NẰM TRONG CHỈ GIỚI ĐƯỜNG ĐỘ	1.098,35	M2
1,2	DIỆN TÍCH ĐẤT THỰC HIỆN DỰ ÁN	14.778,41	M2
2	DIỆN TÍCH XÂY DỰNG CÔNG TRÌNH	5.098,00	M2 / 34,50
3	TỔNG DIỆN TÍCH XÂY DỰNG	18.324,16	M2
3,1	DIỆN TÍCH XÂY DỰNG SÀN PHẦN NỘI	15.124,66	M2
3,2	DIỆN TÍCH XÂY DỰNG SÀN PHẦN HẦM	3.199,50	M2
4	DIỆN TÍCH SÀN CÂY XANH, SÂN CHƠI, BÃI TẬP, GIAO THÔNG NỘI BỘ	9.680,41	M2 / 65,50
5	MẶT ĐỘ XÂY DỰNG	34,50	%
6	HỆ SỐ SỬ DỤNG ĐẤT	1,24	%
7	SỐ LỚP HỌC LÝ THUYẾT	44	LỚP
8	TỔNG SỐ HỌC SINH	1.980	HỌC SINH
9	SỐ TẦNG CAO	5 TẦNG + 1 HẦM	

BẢNG TỔNG HỢP SỐ LIỆU CÁC HẠNG MỤC CÔNG TRÌNH						
STT	HẠNG MỤC XÂY DỰNG	SỐ LƯỢNG (HẠNG MỤC)	DIỆN TÍCH XÂY DỰNG (M2)	DIỆN TÍCH SÀN (M2)	TẦNG CAO	TẦNG HẦM
1	KHỐI NHÀ CHÍNH ( KHỐI NHÀ HỌC + KHỐI PHỤ TRỢ + KHỐI HÀNH CHINH + KHỐI NHÀ ĐÀ NẰNG )	1	4.563	17.014	5	1
2	NHÀ BẢO VỆ	1	20	20	1	
3	HÀNH LANG CẦU	3	515	1291		
4	TỔNG		5.098	18.324		

- CHÚ THÍCH:**
- (A) KHỐI NHÀ ĐA NĂNG, BẾP, PHÒNG AN KẾT HỢP LỚP HỌC, PHÒNG GIÁO VIÊN
  - (B) KHỐI LỚP HỌC LÝ THUYẾT KẾT HỢP CÁC PHÒNG PHỤ TRỢ
  - (C) KHỐI LỚP HỌC LÝ THUYẾT
  - (D) ĐẤT DỰ TRÙ + BÃI ĐỖ XE NGOÀI TRỜI
  - (E) KHU HÀNH LANG CẦU
  - (1) CÔNG CHÍNH
  - (2) NHÀ BẢO VỆ
  - (3) CÔNG PHỤ
  - (4) SÂN TẬP TRUNG
  - (5) SÂN THỂ THAO
  - (6) SÂN KHẤU
  - (7) SÂN VƯỜN, CÂY XANH
  - (8) ĐƯỜNG NỘI BỘ
  - (9) LỐI XƯƠNG HẦM
  - (10) TRẠM BIẾN ÁP HIỆN TRẠNG
  - (10A) TRẠM BIẾN ÁP XÂY MỚI
  - (11) TRẠM XỬ LÝ NƯỚC THẢI NGẦM

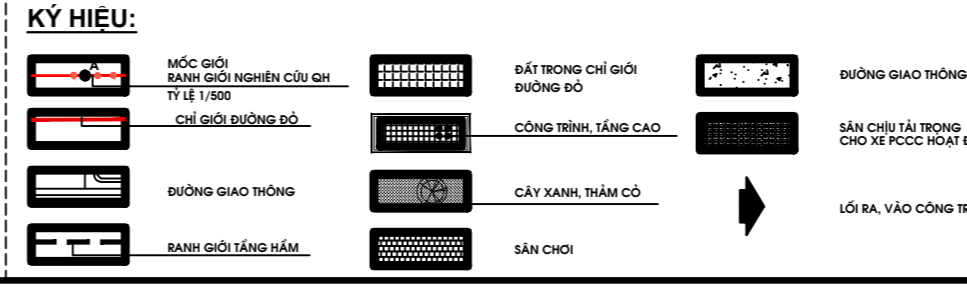

TÍNH TOÁN SỐ LƯỢNG ỚNG THOÁT NƯỚC MƯA RA HTIN MƯA NGOÀI NHÀ

Diện tích lưu vực			c	Vtk (m/s)	t1 (phút)	t (phút)	q (l/s.ha)	Qm (l/s)	i	h/D	D (mm)
Bản thân	Chảy tới	Tổng									
1.4778	0.000	1.478	0.75	1.5	0.21	6.91	443.2	491.22	0.035	1	645.89

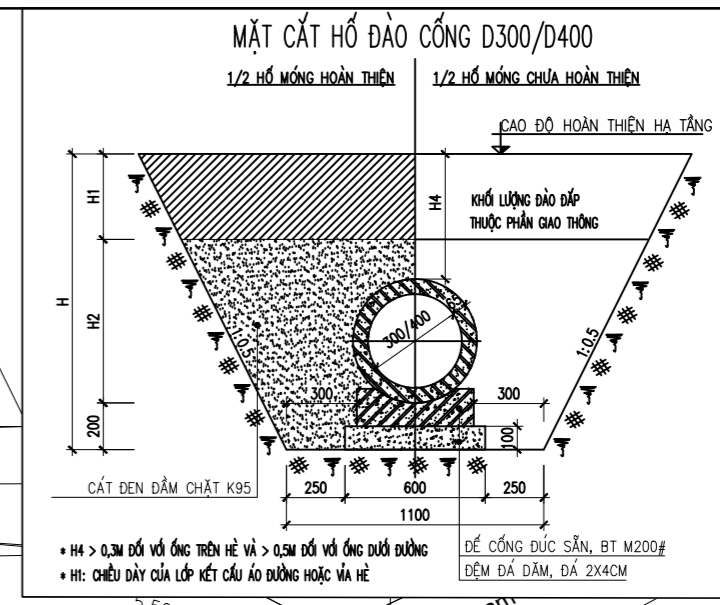

SỬA ĐÓI:	CHẤP THUẬN APPROVED:
STT NGÀY NO. DATE.	NỘI DUNG ĐIỀU CHỈNH CONTENT.

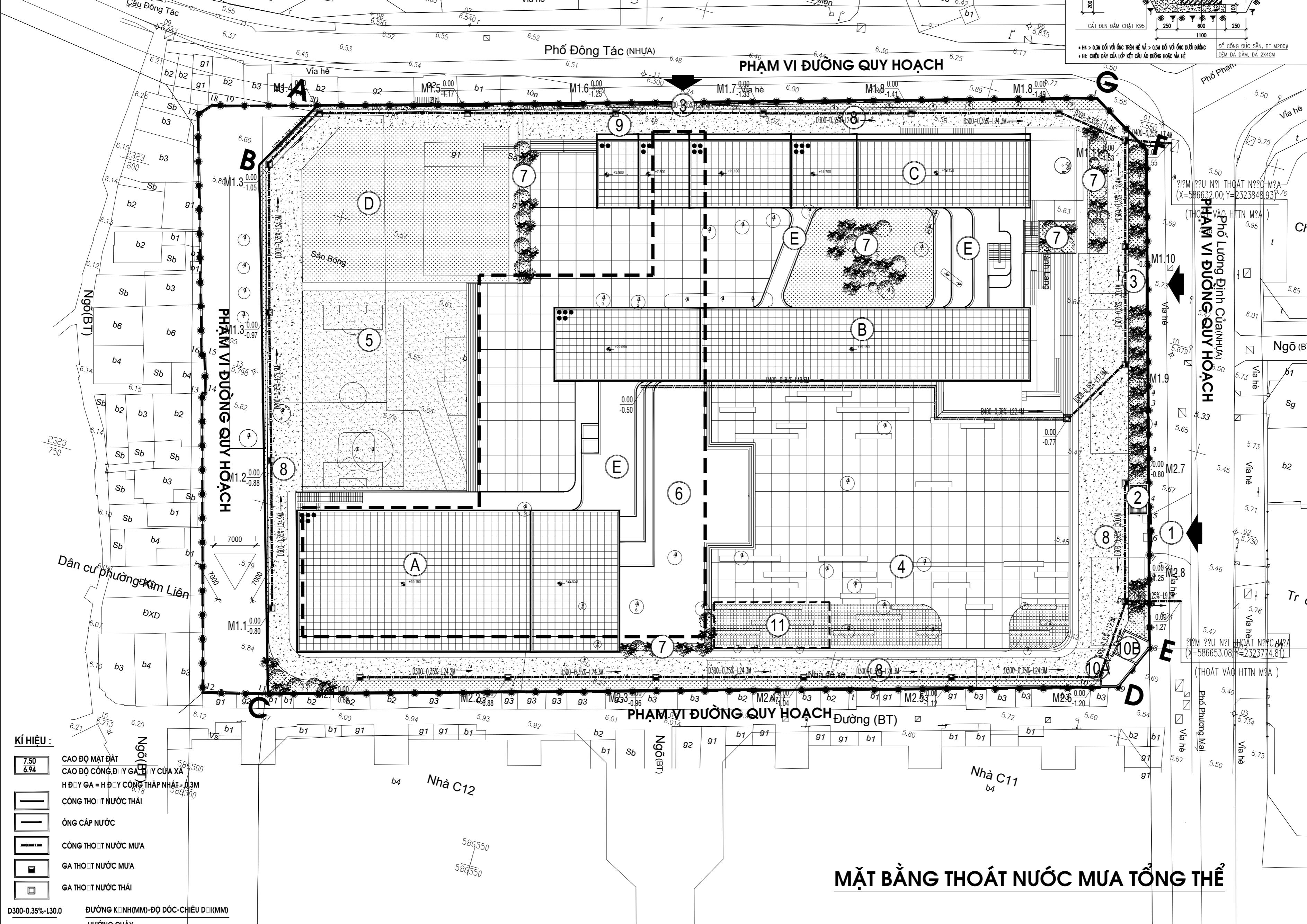

CHỦ ĐẦU TƯ: CLIENT: **BAN QUẢN LÝ DỰ ÁN ĐẦU TƯ - HẠ TẦNG PHƯỜNG KIM LIÊN**

ĐỊA CHỈ: SỐ 75 ĐANG VĂN NGŨ, PHƯỜNG KIM LIÊN, TP. HÀ NỘI

DỰ ÁN: PROJECT: **XÂY DỰNG TRƯỜNG THCS ĐÔNG ĐA**

ĐỊA CHỈ: SỐ 28, PHỐ LƯƠNG ĐỊNH CỬA, PHƯỜNG KIM LIÊN, TP. HÀ NỘI

ĐƠN VỊ TƯ VẤN THIẾT KẾ: DEFINITIVE DESIGN: **CTY TNHH KIẾN TRÚC & CÔNG XÂY DỰNG HMP**

**HMP ARCHITECTURE & TECHNOLOGY OF CONSTRUCTION CO.,LTD**  
28FL TÒA NHÀ V1, VẠN PHÚ VICTORIA KĐT VĂN PHÚ, P. KIẾN HƯNG, TP. HÀ NỘI

GIÁM ĐỐC: **THS. KTS. HOÀNG TUẤN MINH**

CHỦ TRÌ THIẾT KẾ: **MAI VĂN DU**

THIẾT KẾ: **MAI VĂN DU**

VẼ: **TÀNG LÊ XUÂN SƠN**

KIỂM: **NGUYỄN MẠNH HƯNG**

BỘ MÔN THIẾT KẾ: **CẤP THOÁT NƯỚC**

GIẢI ĐOẠN THIẾT KẾ: **THIẾT KẾ CƠ SỞ**

TÊN BẢN VẼ: **MẶT BẰNG THOÁT NƯỚC MƯA TỔNG THỂ**

KÍ HIỆU BẢN VẼ: P-103

HANG MỤC / PHẦN THIẾT KẾ - SỐ THỨ TỰ

NGÀY PHÁT HÀNH: **NĂM 2025** TỈ LỆ: KHỔ IN: **A1**

**KÍ HIỆU :**

- 7.50 CAO ĐỘ MẶT ĐẤT
- 6.94 CAO ĐỘ CÔNG Đ. Y GA. Y CỦA XA
- H. Đ. Y GA = H. Đ. Y CÔNG THÁP NHẬT - 0.3M
- CÔNG THO. T NƯỚC THẢI
- ỚNG CẤP NƯỚC
- CÔNG THO. T NƯỚC MƯA
- GA THO. T NƯỚC MƯA
- GA THO. T NƯỚC THẢI

D300-0.35%-130.0 ĐƯỜNG K. NH(MM)-ĐỘ DỐC-CHIỀU D. (MM)

HƯỚNG CHẢY

**MẶT BẰNG THOÁT NƯỚC MƯA TỔNG THỂ**

**BẢNG TÍNH TOÁN NHU CẦU THẢI NƯỚC VÀ CÔNG SUẤT THẢI NƯỚC**  
(TÍNH BẢNG 100% LƯỢNG NƯỚC CẤP)

Stt	Các đối tượng dùng nước	Quy mô	Tiêu chuẩn thải nước tính bằng 100% nhu cầu cấp nước	Lưu lượng tính toán	Ghi chú
I	Tổng nhu cầu thải nước	Q		67.6 m <sup>3</sup> /ngđ	
II	Hệ số dùng nước không điều hòa ngày lớn nhất	K1		1.20	Theo TCVN 13606-2023
III	Công suất thải nước của tòa nhà	Qthải = Q x K1		81.1 m <sup>3</sup> /ngđ	chọn TXL-85m <sup>3</sup> /ngđ

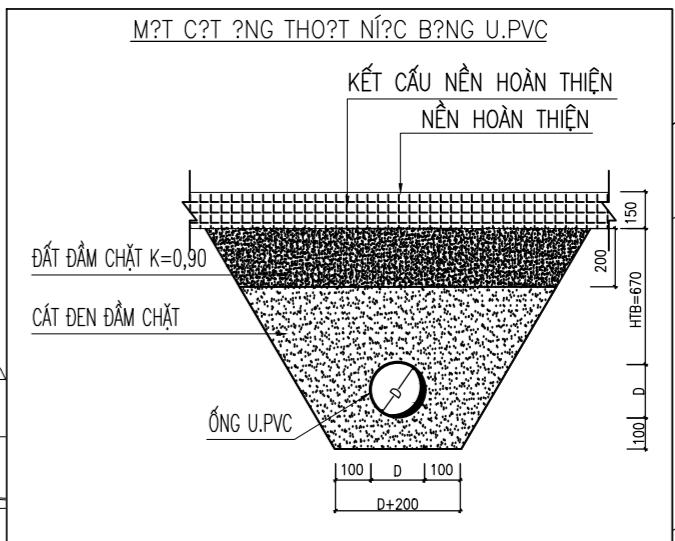
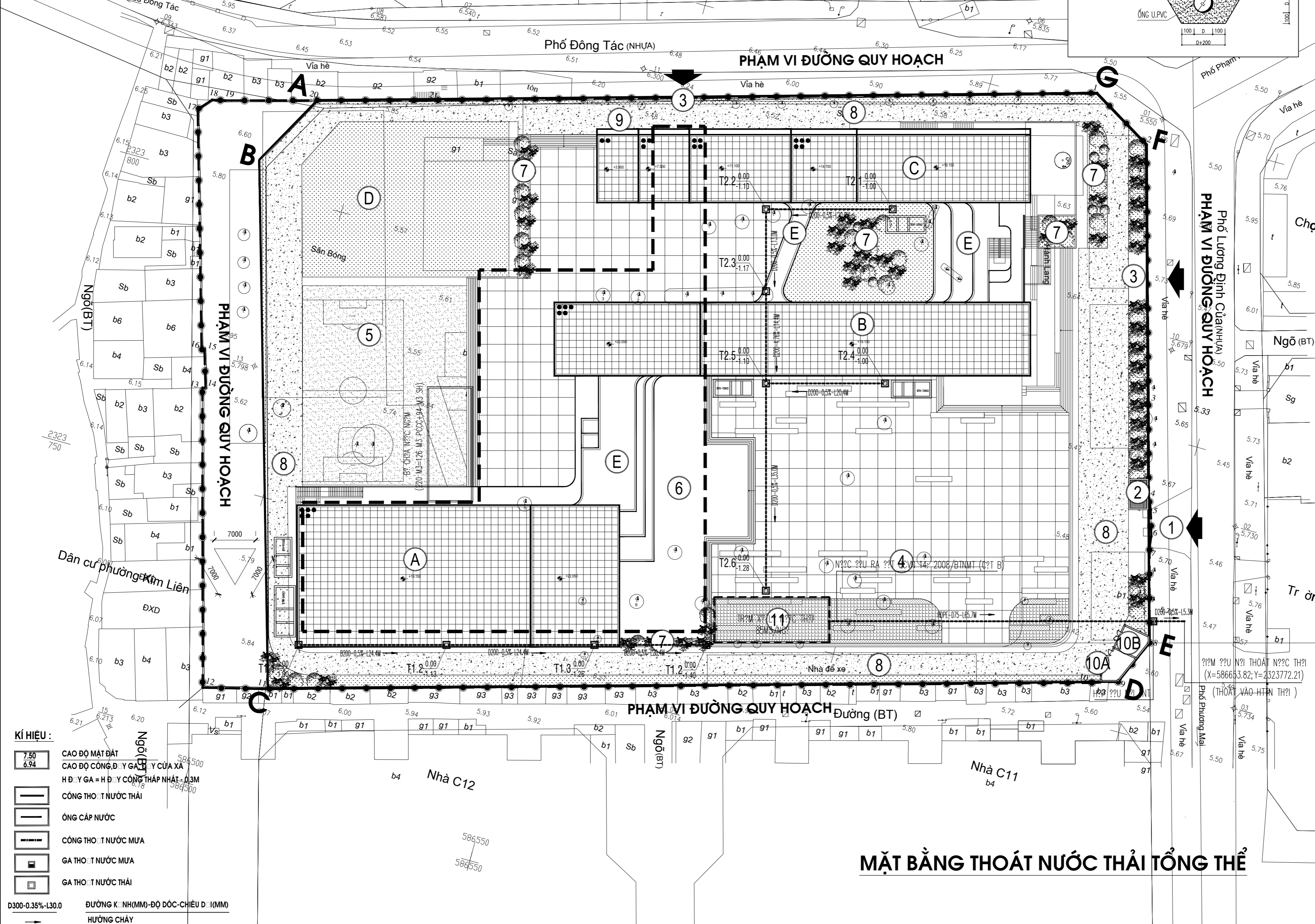

SỬA ĐÓI:	STT	NGÀY	NỘI DUNG ĐIỀU CHỈNH	CHẤP THUẬN
NO.	DATE.	CONTENT.	APPROVED.	
<b>CHỦ ĐẦU TƯ:</b>				
CLIENT:				
<b>BAN QUẢN LÝ DỰ ÁN ĐẦU TƯ - HẠ TẦNG PHƯỜNG KIM LIÊN</b>				
ĐỊA CHỈ: SỐ 75 ĐANG VĂN NGŨ, PHƯỜNG KIM LIÊN, TP. HÀ NỘI				
<b>DỰ ÁN:</b>				
PROJECT:				
<b>XÂY DỰNG TRƯỜNG THCS ĐÔNG ĐA</b>				
ĐỊA CHỈ:				
SỐ 28, PHỐ LƯƠNG ĐỊNH CỬA, PHƯỜNG KIM LIÊN, TP. HÀ NỘI				
<b>ĐƠN VỊ TƯ VẤN THIẾT KẾ:</b>				
DEFINITIVE DESIGN:				
<b>CTY TNHH KIẾN TRÚC &amp; CÔNG XÂY DỰNG HMP</b>				
HMP ARCHITECTURE & TECHNOLOGY OF CONSTRUCTION CO., LTD 28/1 TÒA NHÀ V1, VẠN PHÚ VICTORIA KĐT VẠN PHÚ, P. KIẾN HƯNG, TP. HÀ NỘI				
<b>GIÁM ĐỐC:</b>				
THS. KTS. HOÀNG TUẤN MINH				
<b>CHỦ TRÌ THIẾT KẾ:</b>				
MAI VĂN DU				
<b>THIẾT KẾ:</b>				
MAI VĂN DU				
<b>VẼ:</b>				
TÁNG LÊ XUÂN SƠN				
<b>KIỂM:</b>				
NGUYỄN MANH HƯNG				
<b>BỘ MÔN THIẾT KẾ:</b>				
<b>CẤP THOÁT NƯỚC</b>				
<b>GIAI ĐOẠN THIẾT KẾ:</b>				
<b>THIẾT KẾ CƠ SỞ</b>				
<b>TÊN BẢN VẼ:</b>				
MẶT BẰNG THOÁT NƯỚC THẢI TỔNG THỂ				
<b>KÍ HIỆU BẢN VẼ:</b>				
P-102				
HANG MỤC / PHẦN THIẾT KẾ - SỐ THỨ TỰ				
NGÀY PHÁT HÀNH:				
NĂM 2025				
TỈ LỆ:				
KHỔ IN:				
A1				

**MẶT BẰNG THOÁT NƯỚC THẢI TỔNG THỂ**